

ОБЩЕСТВО С ОГРАНИЧЕННОЙ ОТВЕТСТВЕННОСТЬЮ
"СеверСтрой"

Производственно-строительная фирма г. Норильск, ул. 50 лет Октября, дом 1, кв. 48,
тел./факс. (3919) 48-07-17, 46-99-86, belovip@yandex.ru

Согласовано:

Зам. Генерального директора — директор
предприятия «Энергосбыт» ОАО «НТЭК»

А.В. Буланов

« 24 » 11 2015 г.

Утверждаю:

Главный инженер
МУП «КОС»

И.В. Леготин

« 29 » 03 2016 г.

РАБОЧИЙ ПРОЕКТ
02-0-7/1-09/2015-АУТВР

Узел коммерческого учёта тепловой
энергии, горячего и холодного водоснабжения

Объект: Многоквартирный жилой дом,
Красноярский край, г. Норильск, ж/р Оганер, ул. Озёрная, 7

Свидетельство № 0196.01-2015-2457071780-П-184 о допуске к определенному виду или
видам работ, которые оказывают влияние на безопасность объектов капитального
строительства от СРО НП «Профессиональный альянс проектировщиков»

Генеральный директор
ООО «СеверСтрой»



А.В. Белов

« » 2015 г.

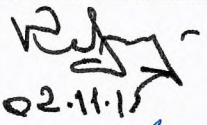

Норильск - 2015 г.

Проверено, присяга
12.11.15 (Подпись)

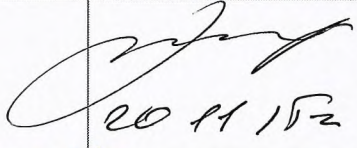
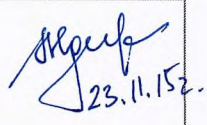
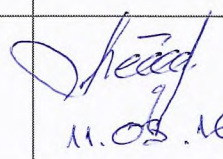
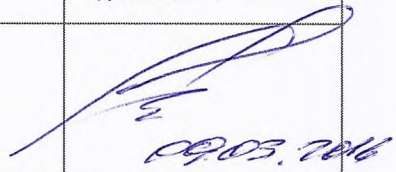
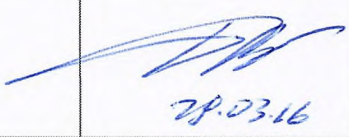
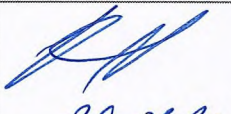
| ЛИСТ СОГЛАСОВАНИЯ | | | |
|---|--|--|---|
| к проекту 02-0-7/1-09/2015-АУТВР | | | |
| Ф.И.О | Должность | Примечание | Подпись/дата |
| Корсунов Д.В. | Начальник договорного отдела предприятия «Энергосбыт» ОАО «НТЭК» | |  02.11.15 |
| Поляков Г.М. | Начальник ПТО предприятия «Энергосбыт» ОАО «НТЭК» | |  12.11.15г. |
| Линицкий А.Ю. | Начальник отдела приборного учета предприятия «Энергосбыт» ОАО «НТЭК» | |  20.11.15г. |
| Трещовкин И.В. Дущенко Н.С. | Зам. главного инженера Заместитель директора предприятия «Энергосбыт» ОАО «НТЭК» | Не утверждено еб/во СРО согласно ед/решениям проекта |  23.11.15г. |
| Лебедев А.Н. | Начальник ЦЗАСО МУП «КОС» | |  11.05.16 |
| Фурман Е.М. | Зам. главного инженера МУП «КОС» | |  09.05.2016 |
| Дацик В.В. | Главный энергетик МУП «КОС» | |  28.03.16 |
| Половнев С.В. Попелик | Начальник бюро приборного учета МУП «КОС» | |  29.05.2016 |
| | | | |

Согласовано
 Главный инженер
 ООО «ЖИЛКОМСЕРВИС»

 Перегонцев С.Н.
 «01» 05 2016 г.

Согласовано
 Главный энергетик
 ООО «ЖИЛКОМСЕРВИС»

 Сергеев И.П.
 «29» 02 2016г.

Содержание

№п/п

| | | |
|-----|---|----|
| | Лист согласования | 2 |
| | Содержание | 3 |
| | Технические условия на установку узла учета | 4 |
| | Техническое задание | 6 |
| | Паспорт узла учета | 11 |
| 1. | Общие данные | 16 |
| 2. | Исходные данные и выбор оборудования | 16 |
| 3. | Основные характеристики применяемого оборудования | 17 |
| 4. | Монтаж приборов учета | 21 |
| 5. | Инструкция по эксплуатации тепловычислителя ВКТ-9-02 | 22 |
| 6. | Меры безопасности при работе с приборами учета | 27 |
| 7. | Эксплуатация узла учета тепловой энергии | 27 |
| 8. | Общие требования поверки теплосчетчиков | 28 |
| 9. | Расчет потерь напора на подающем трубопроводе системы теплоснабжения после установки приборов учета | 29 |
| 10. | Расчет потерь напора на обратном трубопроводе системы теплоснабжения после установки приборов учета | 30 |
| 11. | Расчет потерь напора на подающем трубопроводе системы ГВС после установки приборов учета | 32 |
| 12. | Расчет потерь напора на циркуляционном трубопроводе системы ГВС после установки приборов учета | 33 |

Приложение

Форма журнала учета тепловой энергии и теплоносителя
 Графическая часть
 Свидетельство СРО

| | | | | | | | | | | | |
|----------------|---------------------------|------|--------|---------|------|---|--|--|------------------|------|--------|
| Взам. инв. № | | | | | | | | | | | |
| Подпись и дата | 02-0-7/1-09/2015-АУТВР.ПЗ | | | | | | | | | | |
| Изм. | Колуч. | Лист | № док. | Подпись | Дата | Многоквартирный жилой дом Красноярский край, г. Норильск, ж/р Оганер, ул. Озерная, 7/1 | | | | | |
| Выполнил | Амелихин А.С. | | | | | Узел коммерческого учета тепловой энергии, горячего и холодного водоснабжения | | | Стандия | Лист | Листов |
| Проверил | Киреев Н.Н. | | | | | Р | | | 3 | 34 | |
| Инд. № подл. | ГИП Кириллов К.В. | | | | | Пояснительная записка | | | ООО «СеверСтрой» | | |

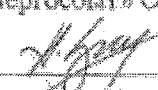
УТВЕРЖДАЮ:
Директор предприятия
«Энергосбыт» ОАО «НТЭК»

Д.А. Злобин
«27» 03 2015г.

ТЕХНИЧЕСКИЕ УСЛОВИЯ
на установку узлов коммерческого учета тепловой энергии и воды
объектов: МУП «КОС» в многоквартирных жилых домах г. Норильска.

1. Проект на узел учета выполнить в соответствии с требованиями нормативно-технической документации:
«Правилам коммерческого учета тепловой энергии, теплоносителя», утвержденные постановлением Правительства РФ от 18.11.2013 г. № 1034,
Федеральный закон РФ «О водоснабжении и водоотведении» № 416 от 7.12.2011 г.
Федеральный закон РФ «Об обеспечении единства измерений», №102-ФЗ от 26.06.2008,
ГОСТ Р 8.592-2002 «Государственная система обеспечения единства измерений. Тепловая энергия, потребленная абонентами водяных систем теплоснабжения. Типовая методика выполнения измерений».
«Правила организации коммерческого учета воды, сточных вод», утвержденные постановлением Правительства РФ № 776 от 04.09.2013 г.
2. Проект, расчет нагрузок, технический отчет выполняет организация, имеющая свидетельство о допуске к работам (СРО).
3. К проекту приложить схему внешних сетей ТВС с указанием границ раздела, и точек подключения субабонентов, а также Акты балансовой принадлежности и эксплуатационной ответственности сторон.
4. В проекте выполнить принципиальную схему теплоснабжения объекта с указанием мест установки узла учета и запорной арматуры.
5. Узел учета разместить: в точке учета, расположенной на границе балансовой принадлежности согласно актов балансовой принадлежности или эксплуатационной ответственности сторон. При невозможности установки узла учета на границе раздела балансовой принадлежности (эксплуатационной ответственности) включить в проект расчеты потерь вводных трубопроводов теплоснабжения от границ раздела до места установки приборов учета.
6. Используемые приборы учета должны соответствовать требованиям законодательства РФ об обеспечении единства измерений, действующим на момент ввода приборов учета в эксплуатацию.
7. При выборе типоразмера приборов учета руководствоваться нагрузками, указанными в проекте, часть ОВ, или данными технического отчета. Функциональные возможности применяемых приборов учета должны соответствовать требованиям «Правил коммерческого учета тепловой энергии, теплоносителя».

8. Температуру холодной воды на источнике (средней по году) принять равной $+ 5^{\circ}\text{C}$.
9. Данные о тепловых нагрузках в проектах на МКД (Приложение 1)
10. Расчетные параметры теплоносителя в точке поставки $+ 95^{\circ}\text{C}$ (Приложение 2)
11. Для расчета максимального расхода теплоносителя на теплоснабжение использовать температурный график $115/70^{\circ}\text{C}$.
12. Устанавливаемые узлы учета могут быть подключены к автоматизированной системе коммерческого учета тепловодоресурсов. Система должна обеспечивать передачу данных по существующим каналам связи через серверное оборудование ОАО «НТЭК» до конечных пользователей и предприятия «Энергосбыт».

Начальник отдела приборного учета



А. Ю. Линицкий

ТЕХНИЧЕСКОЕ ЗАДАНИЕ

| № п/п | Показатели | Основные данные и требования |
|-------|--|---|
| 1. | Заказчик | Муниципальное унитарное предприятие муниципального образования город Норильск «Коммунальные объединенные системы» |
| 2. | Наименование выполняемых работ | Проектирование и установка узлов учета тепловой энергии, горячего и холодного водоснабжения в многоквартирных жилых домах муниципального образования город Норильск |
| 3. | Основание для проведения работ | <p>1. Выполнение требований Федерального закона от 23.11.2009 № 261-ФЗ «Об энергосбережении и о повышении энергетической эффективности и о внесении изменений в отдельные законодательные акты Российской Федерации».</p> <p>2. Технические условия на установку узлов коммерческого учета тепловой энергии и холодной воды объектов: МУП «КОС» в многоквартирных жилых домах города Норильска, выданные энергосбытовой организацией.</p> |
| 4. | Место выполнения работ | Многоквартирные жилые дома (МКД), расположенные на территории муниципального образования город Норильск, согласно приложениям № 1 и № 2 к настоящему Техническому заданию. |
| 5. | Характеристика объекта, основные технико-экономические показатели объекта, в т.ч. мощность, производительность, режим работы | <p>Система теплоснабжения – открытого типа, двухтрубная, зависимая (кроме ж/о Оганер); Система теплоснабжения ж/о Оганер – открытого типа, четырехтрубная, зависимая. В межотопительный период (летний) схема горячего водоснабжения - тупиковая: горячее водоснабжение потребителей г. Норильска (кроме ж/о Оганер) осуществляется по одной из линий теплосети – прямой или обратной; горячее водоснабжение потребителей ж/о Оганер осуществляется по одной из линий теплосети - прямой или циркуляционной; Проектные нагрузки тепловой энергии, на горячее и холодное водоснабжение: по каждому многоквартирному дому, согласно приложениям № 1 и 2 настоящего технического задания; Давление в подающем трубопроводе: определить при обследовании; Давление в обратном трубопроводе: определить при обследовании; Давление в трубопроводе ХВС: определить при обследовании; Минимальный перепад давления: 0,1 кгс/см²; Температура теплоносителя: 115-70°С; Температура холодной воды: 5°С; Количество узлов учета ГВС на объекте: определить проектом.</p> |

| | | |
|----|------------------------------------|--|
| 6. | Требование к подрядной организация | Наличие допуска к определенному виду или видам работ, которые оказывают влияние на безопасность объектов капитального строительства в части выполнения работ по организации строительства, реконструкции и капитального ремонта привлекаемым застройщиком или заказчиком на основании договора юридическим лицом или индивидуальным предпринимателем (генеральным подрядчиком); Наличие дилерского сертификата производителя оборудования. |
| 7. | Стадийность проектирования | Рабочий проект |
| 8. | Объем работ/услуг | <p><u>Особые требования:</u></p> <ul style="list-style-type: none"> - работы выполняются «под ключ»; -предусмотреть проектом антивандальную защиту приборного парка. <p><u>Требования к работам:</u></p> <ul style="list-style-type: none"> - предпроектное обследование объектов оприборивания с оформлением актов обследования на предмет установления наличия (отсутствия) технической возможности установки коллективных (общедомовых) узлов учета (приборов учета) тепловой энергии и теплоносителя; - поэтапная разработка проектно-сметной документации на каждый узел учета тепловой энергии, горячей и холодной воды в МКД в соответствии с требованиями действующего законодательства РФ; - поэтапное согласование проектно-сметной документации по каждому узлу учета тепловой энергии, горячей и холодной воды в многоквартирных домах с энергосбытовой организацией с последующим утверждением Заказчиком; -поэтапная комплектация объектов оборудованием, материалами и комплектующими в соответствии с утвержденными Рабочими проектами; - поэтапное выполнение работ по монтажу узлов учета (приборов учета), оборудования, запорной арматуры и металлоконструкций на каждом объекте оприборивания в соответствии с согласованной проектно-сметной документацией, требованиями действующего законодательства РФ, НД и ТД; - поэтапное осуществление пусконаладочных работ смонтированных узлов учета; - поэтапная опытная эксплуатация узлов учёта; - ввод приборов учета в коммерческую эксплуатацию энергосбытовой организацией, в соответствии с требованиями действующих Правил, НД и ТД с оформлением Акта ввода в коммерческую эксплуатацию. |
| 9. | Требования к порядку выполнения | <p>Работы выполняются в соответствии со следующими документами:</p> <ul style="list-style-type: none"> - Правилами коммерческого учёта тепловой энергии и теплоносителя, утвержденными постановлением Правительства Российской Федерации от 18.11.2013 № 1034; Правил организации коммерческого учета воды и сточных вод, утвержденными постановлением Правительства Российской Федерации от 04.09.2013 N 776 ; - Правилами устройства электроустановок; - Правилами технической эксплуатации тепловых энергоустановок, утвержденных приказом Минэнерго РФ от 24 марта 2003 №115; - Федеральный закон от 26.06.2008 N 102-ФЗ (ред. от 21.07.2014) "Об обеспечении единства измерений"; - Постановление Правительства РФ от 06.05.2011 N 354 (ред. от 14.02.2015) "О предоставлении коммунальных услуг |

| | | |
|-----|-------------------------------|--|
| | | <p>собственникам и пользователям помещений в многоквартирных домах и жилых домов" (вместе с "Правилами предоставления коммунальных услуг собственникам и пользователям помещений в многоквартирных домах и жилых домов");</p> <ul style="list-style-type: none"> - Постановление Правительства РФ от 16.02.2008 N 87 (ред. от 10.12.2014) "О составе разделов проектной документации и требованиях к их содержанию"; - Постановление Правительства РФ от 13.04.2010 N 235 "О внесении изменений в Положение о составе разделов проектной документации и требованиях к их содержанию"; - Приказ Министерства регионального развития РФ № 627 от 29.12.2011 «Об утверждении критериев наличие (отсутствия) технической возможности установки индивидуального общего (квартирного), коллективного (общедомового) приборов учета, а также форма акта обследования на предмет установления наличия (отсутствия) технической возможности установки таких приборов учета и порядка ее заполнения» возможность. - СП 41-101-95. Проектирование тепловых пунктов; - СП 124.13330.2012. Свод правил. Тепловые сети. Актуализированная редакция СНиП 41-02-2003; - СП 60.13330.2012. Свод правил. Отопление, вентиляция и кондиционирование воздуха. Актуализированная редакция СНиП 41-01-2003; - ГОСТ Р 21.1101-2013. Система проектной документации для строительства. Основные требования к проектной и рабочей документации; - ГОСТ 21.110-95. Система проектной документации для строительства. Правила выполнения спецификации оборудования, изделий и материалов; |
| 10. | Требования к выполнению работ | <p>Требования к производству и организации работ. Все работы выполнить согласно действующему законодательству РФ, нормативно-правовым документам, СНиП, настоящему техническому заданию. Установка приборов учета тепловой энергии должна соответствовать и не должна ухудшать существующие параметры теплоснабжения жилого дома. Работы должны быть выполнены в соответствии с действующими нормами и правилами.</p> <p>Особые условия производства работ. <u>Монтажные работы:</u></p> <ul style="list-style-type: none"> - монтажные работы узлов учета (приборов учета), оборудования, запорной арматуры и металлоконструкций должны быть выполнены в объеме, соответствующем разработанной проектной документации; - монтажные работы должны быть произведены по согласованному проекту и под техническим контролем представителей Заказчика и Подрядчика; - качество выполнения монтажных работ должно соответствовать требованиям действующих норм и правил и обеспечивать нормальную эксплуатацию узла учёта (приборов учета) на протяжении всего срока службы. <p><u>Пуско-наладочные работы:</u> Объём пуско-наладочных работ должен соответствовать проектной-сметной документации, действующим нормам и правилам и быть достаточным для ввода узлов учёта (приборов учета) в эксплуатацию.</p> |

| | | |
|-----|---------------------------|--|
| | | <p>Электротехническая часть:</p> <ul style="list-style-type: none"> - выполнить электроснабжение узлов учета тепловой энергии от внутренних сетей электроснабжения МКД; - выполнить подключение экранов контрольных кабелей, токовых датчиков и приборов узла учета тепловой энергии к вторичному контуру заземления, при его наличии; - тепловычислители, блоки питания, коммутационную аппаратуру узла учёта разместить в навесных металлических шкафах, места установки принять Рабочим проектом. <p>Объемно-планировочные решения:</p> <ul style="list-style-type: none"> - компоновка оборудования узла учета должна обеспечить его безопасное и удобное обслуживание, соответствовать требованиям действующих норм и правил, паспортам и инструкциям по эксплуатации оборудования. <p>Согласование и экспертиза ПСД:</p> <ul style="list-style-type: none"> - выполнить все необходимые согласования и экспертизы проектно-сметной документации силами Исполнителя |
| 11. | Особые условия заказчика | <p>В состав проекта включить расчет нормативных потерь тепловой энергии и холодной воды от мест установки приборов учета до границ балансовой принадлежности трубопроводов многоквартирного дома (в случае установки приборов не на границе балансовой принадлежности).</p> |
| 12. | Требования к оборудованию | <p><u>Общие требования</u></p> <ul style="list-style-type: none"> • Межповерочный интервал: не менее 4 года • Срок гарантии: не менее 2 лет • Обязательность сертификации; • Цена: оптимальное соотношение цена/качество • Все средства измерений (приборы учета), входящие в состав узла учета, должны быть отечественного производства, зарегистрированными в Государственном реестре средств измерений РФ, преобразователи расхода и тепловычислители производства Холдинга «Теплоком» и иметь: <ul style="list-style-type: none"> - копии сертификатов (свидетельств) об утверждении типа средств измерений, с описанием типа и комплектов документов, предусмотренных в описании типа; - копии сертификатов соответствия стандартам РФ, выданные уполномоченными организациями на средства измерений, оборудование узла учета, (в том числе на запорную арматуру), действительные в период их изготовления; - копии разрешений Ростехнадзора РФ на применение на средства измерений, оборудование узла учета (в том числе на запорную арматуру), действительные в период их изготовления; - заводские паспорта на средства измерений (приборы учета) с отметкой о дате последней поверки или свидетельства о поверке на средства измерений (приборы учета). Срок окончания действия поверительного клейма – не менее 36 месяцев межповерочного интервала средства измерений (прибора учета); - заводские паспорта на оборудование узла учета (в том числе на запорную арматуру); - заводские инструкции (руководства) по монтажу, наладке, эксплуатации, техническому обслуживанию, ремонту, консервации и утилизации средств измерений (приборов учета), оборудованию узла учета; - гарантийные талоны на средства измерений (приборы учета) и оборудование узла учета. - конструкция средств измерений (приборов учета) должна обеспечивать ограничение доступа к определенным частям средств измерений (включая программное обеспечение) в целях предотвращения несанкционированных настройки и вмешательства, которые могут привести к искажениям |

| | | |
|-----|---|--|
| | | <p>результатов измерений.</p> <p><u>Требования к теплосчетчику:</u></p> <ul style="list-style-type: none"> • Количество тепловых систем – не менее 4; • Количество каналов измерения расхода – не менее 6; • Погрешность измерений теплоты: не более 4% • Погрешность измерений массы: не более 1% • Диапазон измерений расхода: не менее 1:25 • Диапазон измерений температур: 0 – 115 °С • Диапазон измерения разности температур: 3- 100 °С • Потери давления: минимальные • Регистрация температуры теплоносителя и давлений: обязательно • Наличие архива: обязательно • Глубина архива: часовые – не менее 1488 часов; суточные – не менее 730 суток; месячные – не менее 2 лет. • Наличие интерфейса RS-485: обязательно • Наличие источника бесперебойного питания: обязательно • Простота эксплуатации: не сложные процедуры вывода информации на дисплей <p><u>Требования к расходомерам</u></p> <ul style="list-style-type: none"> • Типоразмер расходомера определить проектом с учетом диапазонов расходов и гидравлических потерь; • Первичные преобразователи расхода принять проектом - электромагнитные, полнопроходные, с возможностью контроля питания; • Длины прямых участков до и после расходомеров принять согласно паспорту. |
| 13. | Количество многоквартирных домов, в которых требуется установка узлов учета тепловой энергии, горячей и холодной воды | 938 |
| 14. | Прилагаемые документы | <ol style="list-style-type: none"> 1. Технические условия на установку узлов коммерческого учета тепловой энергии и холодной воды объектов: МУП «КОС» в многоквартирных жилых домах города Норильска, утвержденных Директором предприятия «Энергосбыт» ОАО «НТЭК» 27.03.2015 года. 2. Перечень многоквартирных домов (МКД) муниципального образования город Норильск в которых необходимо выполнить установку узлов учета тепловой энергии горячей и холодной воды (I этап); 3. Перечень многоквартирных домов (МКД) муниципального образования город Норильск в которых необходимо выполнить установку узлов учета тепловой энергии горячей и холодной воды (II этап). |

ЗАКАЗЧИК:
И.о. директора МУП «КОС»

ИСПОЛНИТЕЛЬ:
Генеральный директор ООО «СеверСтрой»

И.В.Леготин
М.П.

А.В.Белов
М.П.

Многоквартирный жилой дом,
Красноярский край, г. Норильск, ж/р Оганер, ул. Озёрная, 7

ПАСПОРТ УЗЛА УЧЕТА

Регистрационный № ____

1. Вид учета тепловой энергии: коммерческий
2. Вид измеряемой среды: вода
3. Метрологические характеристики измеряемой среды

Барометрическое давление 745 мм. рт. ст.

В подающем трубопроводе системы теплоснабжения:

| | | |
|--|-------|---------------------|
| Максимальный расход измеряемой среды | 14,13 | м ³ /ч |
| Минимальный расход измеряемой среды | 14 | м ³ /ч |
| Избыточное давление измеряемой среды | 6,0 | кгс/см ² |
| Температура измеряемой среды | 115 | °С |
| Плотность измеряемой среды | 947,3 | кг/м ³ |
| Кинематическая вязкость измеряемой среды (10 ⁻⁷) | 2,56 | м ² /с |

В обратном трубопроводе системы теплоснабжения:

| | | |
|--|-------|---------------------|
| Максимальный расход измеряемой среды | 14,13 | м ³ /ч |
| Минимальный расход измеряемой среды | 13 | м ³ /ч |
| Избыточное давление измеряемой среды | 5,0 | кгс/см ² |
| Температура измеряемой среды | 70 | °С |
| Плотность измеряемой среды | 977,0 | кг/м ³ |
| Кинематическая вязкость измеряемой среды (10 ⁻⁷) | 4,131 | м ² /с |

В трубопроводе системы ГВС:

| | | |
|--|-------|---------------------|
| Максимальный расход измеряемой среды | 5,79 | м ³ /ч |
| Избыточное давление измеряемой среды | 6,0 | кгс/см ² |
| Температура измеряемой среды | 70 | °С |
| Плотность измеряемой среды | 977,0 | кг/м ³ |
| Кинематическая вязкость измеряемой среды (10 ⁻⁷) | 4,131 | м ² /с |

В циркуляционном трубопроводе системы ГВС:

| | | |
|--|-------|---------------------|
| Максимальный расход измеряемой среды | 5,79 | м ³ /ч |
| Избыточное давление измеряемой среды | 5,0 | кгс/см ² |
| Температура измеряемой среды | 50 | °С |
| Плотность измеряемой среды | 988,2 | кг/м ³ |
| Кинематическая вязкость измеряемой среды (10 ⁻⁷) | 5,53 | м ² /с |

В трубопроводе системы ХВС:

| | | |
|--|--------|---------------------|
| Максимальный расход измеряемой среды | 1,81 | м ³ /ч |
| Избыточное давление измеряемой среды | 4,0 | кгс/см ² |
| Температура измеряемой среды | 5,0 | °С |
| Плотность измеряемой среды | 1000,0 | кг/м ³ |
| Кинематическая вязкость измеряемой среды (10 ⁻⁷) | 15,1 | м ² /с |

| | | | | | | |
|------|------|----------|---------|------|---------------------------|------|
| | | | | | 02-0-7/1-09/2015-АУТВР.ПЗ | Лист |
| Изм. | Лист | № докум. | Подпись | Дата | | 11 |

Комплект приборов узла учета

Таблица 1.1

| Наименование | Тип | Кол-во |
|--|-----------------------------------|--------|
| <i>Состав теллосчетчика:</i> | | |
| Теплоычислители, ИИС | ВКТ-9-02 | 1 |
| СУ, счетчики, преобразователи расхода (ПР) | МФ-5.2.1-Б-65 кл. Б | 1 |
| СУ, счетчики, преобразователи расхода (ПР) | МФ-5.2.1-Б-Р-65 кл. Б | 1 |
| СУ, счетчики, преобразователи расхода (ПР) | МФ-5.2.1-Б-40 кл. Б | 1 |
| СУ, счетчики, преобразователи расхода (ПР) | МФ-5.2.1-Б-Р-40 кл. Б | 1 |
| СУ, счетчики, преобразователи расхода (ПР) | МФ-5.2.1-Б-32 кл. Б | 1 |
| Термометры, преобразователи температуры | КТСП-Н кл. В L=80 P100 (комплект) | 1 |
| Термометры, преобразователи температуры | КТСП-Н кл. В L=60 P100 (комплект) | 1 |
| Преобразователь избыточного давления | Корунд-ДИ-001 | 5 |

Характеристики измерительных участков

Таблица 2.1 Трубопровод системы теплоснабжения Т1

| Характеристики | Значения | Ед. изм. |
|----------------------|----------|----------|
| Наружный диаметр | 76 | мм |
| Внутренний диаметр | 65 | мм |
| Материал | Сталь 20 | |
| Шероховатость стенок | 0,2 | мкм |

Таблица 2.2 Трубопровод системы теплоснабжения Т2

| Характеристики | Значения | Ед. изм. |
|----------------------|----------|----------|
| Наружный диаметр | 76 | мм |
| Внутренний диаметр | 65 | мм |
| Материал | Сталь 20 | |
| Шероховатость стенок | 0,2 | мкм |

Таблица 2.3 Трубопровод системы ГВС Т3

| Характеристики | Значения | Ед. изм. |
|----------------------|----------|----------|
| Наружный диаметр | 47 | мм |
| Внутренний диаметр | 40 | мм |
| Материал | Сталь 20 | |
| Шероховатость стенок | 0,2 | мкм |

Таблица 2.4 Циркуляционный трубопровод системы ГВС Т4

| Характеристики | Значения | Ед. изм. |
|----------------------|----------|----------|
| Наружный диаметр | 47 | мм |
| Внутренний диаметр | 40 | мм |
| Материал | Сталь 20 | |
| Шероховатость стенок | 0,2 | мкм |

Таблица 2.5 Трубопровод системы ХВС В1

| Характеристики | Значения | Ед. изм. |
|----------------------|----------|----------|
| Наружный диаметр | 38 | мм |
| Внутренний диаметр | 32 | мм |
| Материал | Сталь 20 | |
| Шероховатость стенок | 0,2 | мкм |

Таблица 2.6 Место установки гильзы термопреобразователя сопротивления (после ПР)

| Место установки | Значен. | Ед. изм. |
|---|---------|----------|
| Трубопровод системы теплоснабжения Т1 | 270* | мм |
| Трубопровод системы теплоснабжения Т2 | 465* | мм |
| Трубопровод системы ГВС Т3 | 225* | мм |
| Циркуляционный трубопровод системы ГВС Т4 | 315* | мм |

* - с допуском $\pm 20\%$.

Технические и метрологические характеристики преобразователей расхода (ТР)

Таблица 3.1 Трубопровод системы теплоснабжения Т1

| Характеристика | Ед. изм. | Числовое значение |
|--|-------------------|-------------------|
| Величина выходного сигнала | л/имп | 100 |
| Наименьший измеряемый расход | м ³ /ч | 0,48 |
| Наибольший измеряемый расход | м ³ /ч | 120 |
| Относительная погрешность измерения расхода теплоносителя в диапазоне: | | |
| - 0,48 м ³ /ч (Q _{min} ⁿ) - 0,8 м ³ /ч (Q ₁ ⁿ) | % | ±3 |
| - 0,8 м ³ /ч (Q ₁ ⁿ) - 1,2 м ³ /ч (Q ₂ ⁿ) | | ±2 |
| - 1,2 м ³ /ч (Q ₂ ⁿ) - 120 м ³ /ч (Q _{max} ⁿ) | | ±1 |

Таблица 3.2 Трубопровод системы теплоснабжения Т2

| Характеристика | Ед. изм. | Числовое значение |
|--|-------------------|-------------------|
| Величина выходного сигнала | л/имп | 100 |
| Наименьший измеряемый расход | м ³ /ч | 0,48 |
| Наибольший измеряемый расход | м ³ /ч | 120 |
| Относительная погрешность измерения расхода теплоносителя в диапазоне: | | |
| - 0,48 м ³ /ч (Q _{min} ⁿ) - 0,8 м ³ /ч (Q ₁ ⁿ) | % | ±3 |
| - 0,8 м ³ /ч (Q ₁ ⁿ) - 1,2 м ³ /ч (Q ₂ ⁿ) | | ±2 |
| - 1,2 м ³ /ч (Q ₂ ⁿ) - 120 м ³ /ч (Q _{max} ⁿ) | | ±1 |

Таблица 3.3 Трубопровод системы ГВС Т3

| Характеристика | Ед. изм. | Числовое значение |
|--|-------------------|-------------------|
| Величина выходного сигнала | л/имп | 10 |
| Наименьший измеряемый расход | м ³ /ч | 0,18 |
| Наибольший измеряемый расход | м ³ /ч | 45 |
| Относительная погрешность измерения расхода теплоносителя в диапазоне: | | |
| - 0,18 м ³ /ч (Q _{min} ⁿ) - 0,3 м ³ /ч (Q ₁ ⁿ) | % | ±3 |
| - 0,3 м ³ /ч (Q ₁ ⁿ) - 0,45 м ³ /ч (Q ₂ ⁿ) | | ±2 |
| - 0,45 м ³ /ч (Q ₂ ⁿ) - 45 м ³ /ч (Q _{max} ⁿ) | | ±1 |

Таблица 3.4 Циркуляционный трубопровод системы ГВС Т4

| Характеристика | Ед. изм. | Числовое значение |
|--|-------------------|-------------------|
| Величина выходного сигнала | л/имп | 10 |
| Наименьший измеряемый расход | м ³ /ч | 0,18 |
| Наибольший измеряемый расход | м ³ /ч | 45 |
| Относительная погрешность измерения расхода теплоносителя в диапазоне: | | |
| - 0,18 м ³ /ч (Q _{min} ⁿ) - 0,3 м ³ /ч (Q ₁ ⁿ) | % | ±3 |
| - 0,3 м ³ /ч (Q ₁ ⁿ) - 0,45 м ³ /ч (Q ₂ ⁿ) | | ±2 |
| - 0,45 м ³ /ч (Q ₂ ⁿ) - 45 м ³ /ч (Q _{max} ⁿ) | | ±1 |

Таблица 3.5 Трубопровод системы ХВС В1

| Характеристика | Ед. изм. | Числовое значение |
|---|-------------------|-------------------|
| Величина выходного сигнала | л/имп | 10 |
| Наименьший измеряемый расход | м ³ /ч | 0,12 |
| Наибольший измеряемый расход | м ³ /ч | 30 |
| Относительная погрешность измерения расхода теплоносителя в диапазоне: | | |
| - 0,12 м ³ /ч (Q _{min}) – 0,2 м ³ /ч (Q ₁ ⁿ) | % | ±3 |
| - 0,2 м ³ /ч (Q ₁ ⁿ) – 0,3 м ³ /ч (Q ₂ ⁿ) | | ±2 |
| - 0,3 м ³ /ч (Q ₂ ⁿ) – 30 м ³ /ч (Q _{max}) | | ±1 |

Таблица 3.6 Установочные параметры ПР (трубопровод системы теплоснабжения Т1)

| Параметры | Ед. изм. | Числовое значение |
|---|----------|-------------------|
| Способ крепления | | Фланцевый |
| Диаметр (Ду0) условного прохода трубопровода перед измерительным участком | мм | 100 |
| Диаметр (Ду1) условного прохода измерительного участка | мм | 65 |
| Диаметр условного прохода участка измерения температуры | мм | 100 |
| Соотношение условных диаметров Ду0 и Ду1 | | 1,53 |
| Расстояние по направлению потока от сужения (конфузора) до преобразователя расхода | мм | 325 |
| Расстояние по направлению потока от преобразователя расхода до расширения (диффузора) | мм | 130 |

Таблица 3.7 Установочные параметры ПР (трубопровод системы теплоснабжения Т2)

| Параметры | Ед. изм. | Числовое значение |
|---|----------|-------------------|
| Способ крепления | | Фланцевый |
| Диаметр (Ду0) условного прохода трубопровода перед измерительным участком | мм | 100 |
| Диаметр (Ду1) условного прохода измерительного участка | мм | 65 |
| Диаметр условного прохода участка измерения температуры | мм | 100 |
| Соотношение условных диаметров Ду0 и Ду1 | | 1,53 |
| Расстояние по направлению потока от сужения (конфузора) до преобразователя расхода | мм | 325 |
| Расстояние по направлению потока от преобразователя расхода до расширения (диффузора) | мм | 325 |

Таблица 3.8 Установочные параметры ПР (трубопровод системы ГВС Т3)

| Параметры | Ед. изм. | Числовое значение |
|---|----------|-------------------|
| Способ крепления | | Фланцевый |
| Диаметр (Ду0) условного прохода трубопровода перед измерительным участком | мм | 40 |
| Диаметр (Ду1) условного прохода измерительного участка | мм | 40 |
| Диаметр условного прохода участка измерения температуры | мм | 65 |
| Соотношение условных диаметров Ду0 и Ду1 | | 1,0 |
| Расстояние по направлению потока от сужения (конфузора) до преобразователя расхода | мм | 200 |
| Расстояние по направлению потока от преобразователя расхода до расширения (диффузора) | мм | 100 |

Таблица 3.9 Установочные параметры ПР (циркуляционный трубопровод системы ГВС Т4)

| Параметры | Ед. изм. | Числовое значение |
|---|----------|-------------------|
| Способ крепления | | Фланцевый |
| Диаметр (Ду0) условного прохода трубопровода перед измерительным участком | мм | 40 |
| Диаметр (Ду1) условного прохода измерительного участка | мм | 40 |
| Диаметр условного прохода участка измерения температуры | мм | 65 |
| Соотношение условных диаметров Ду0 и Ду1 | | 1,0 |
| Расстояние по направлению потока от сужения (конфузора) до преобразователя расхода | мм | 200 |
| Расстояние по направлению потока от преобразователя расхода до расширения (диффузора) | мм | 200 |

Таблица 3.10 Установочные параметры ПР (Трубопровод системы ХВС В1)

| Параметры | Ед. изм. | Числовое значение |
|---|----------|-------------------|
| Способ крепления | | Фланцевый |
| Диаметр (Ду0) условного прохода трубопровода перед измерительным участком | мм | 30 |
| Диаметр (Ду1) условного прохода измерительного участка | мм | 30 |
| Соотношение условных диаметров Ду0 и Ду1 | | 1,0 |
| Расстояние по направлению потока от сужения (конфузора) до преобразователя расхода | мм | 160 |
| Расстояние по направлению потока от преобразователя расхода до расширения (диффузора) | мм | 70 |

Паспорт составил: _____ (должность, Ф.И.О. исполнителя) _____ (подпись)

| | | | | | | |
|------|------|----------|---------|------|---------------------------|------|
| | | | | | 02-0-7/1-09/2015-АУТВР.ПЗ | Лист |
| Изм. | Лист | № докум. | Подпись | Дата | | 15 |

1. Общие данные

Проект разработан с целью оснащения многоквартирного жилого дома, расположенного по адресу: Красноярский край, г. Норильск, ж/р Оганер, ул. Озёрная, 7, приборами коммерческого учета тепловой энергии, горячего и холодного водоснабжения для взаимных расчетов с энергоснабжающей организацией согласно договору № _____ от _____.

Проект разработан на основании требований и положений, изложенных в технических условиях, выданных "Энергосбыт" ОАО "НТЭК" от 27.03.2015 г.

При разработке проекта использованы:

- результаты обследования;
- СП 124.13330.2012 «Тепловые сети»;
- СП 60.13330.2012 «Отопление, вентиляция и кондиционирование»;
- СП 41-101-95 «Проектирование тепловых пунктов»;
- Постановление от 18.11.2013 №1034 «О коммерческом учете тепловой энергии и теплоносителя»;
- «Правила технической эксплуатации тепловых энергоустановок»;
- «Правила по охране труда при эксплуатации электроустановок» №328-Н от 24.07.2013г;
- «Правила устройства электроустановок»;
- СНиП 3.05.06-86 «Электротехнические устройства»

2. Исходные данные и выбор оборудования

Эксплуатационные характеристики системы

| | |
|--|-------------------------|
| Расчетная тепловая нагрузка на отопление, Гкал/ч | 0,604 |
| - жилая часть, Гкал/ч | 0,604 |
| Расчетная тепловая нагрузка на ГВС, Гкал/ч | 0,3653 |
| - жилая часть, Гкал/ч | 0,3653 |
| Расчетный расход ХВС, м ³ /ч | 1,81 |
| Расчетное давление в подающем трубопроводе | 6,0 кгс/см ² |
| Расчетное давление в обратном трубопроводе | 5,0 кгс/см ² |
| Расчетное давление в трубопроводе ХВС | 4,0 кгс/см ² |

Схема теплоснабжения – четырехтрубная, зависимая.

Схема ГВС – открытая, циркуляционный контур.

Расход воды в системе отопления составит:

$$G_{от} = [Q_{от} / (t_n - t_o)] * 1000 = [0,604 / (115 - 70)] * 1000 = 13,4 \text{ т/ч} = 14,13 \text{ м}^3/\text{ч}$$

где $Q_{от}$ – тепловая нагрузка на отопление, Гкал/ч;

t_n – температура теплоносителя в трубопроводе Т1, 115 °С;

t_o – температура теплоносителя в трубопроводе Т2, 70 °С.

Расход воды в системе ГВС составит:

$$G_{ГВС} = [Q_{ГВС} / (t_{ГВС} - t_x)] * 1000 = 0,3653 / (70 - 5) * 1000 = 5,62 \text{ т/ч} = 5,79 \text{ м}^3/\text{ч}$$

где $Q_{ГВС}$ – тепловая нагрузка на систему ГВС, Гкал/ч;

$t_{ГВС}$ – температура теплоносителя в трубопроводе ГВС Т3, 70 °С;

t_x – температура холодной воды, 5 °С.

Расход воды в циркуляционном трубопроводе системы ГВС составит:

$$G_{ГВС \text{ цф}} = 5,79 \text{ м}^3/\text{ч}$$

| | | | | | | |
|------|------|----------|---------|------|---------------------------|------|
| Изм. | Лист | № докум. | Подпись | Дата | 02-0-7/1-09/2015-АУТВР.ПЗ | Лист |
| | | | | | | 16 |

По найденному объемному расходу теплофикационной воды для данной системы теплоснабжения выбирается теплосчетчик в комплекте:

- тепловычислитель ВКТ-9-02 – 1 шт.;
- преобразователь расхода электромагнитный МФ-5.2.1-Б-65 кл. Б – 1 шт.;
- преобразователь расхода электромагнитный МФ-5.2.1-Б-Р-65 кл. Б – 1 шт.;
- преобразователь расхода электромагнитный МФ-5.2.1-Б-40 кл. Б – 1 шт.;
- преобразователь расхода электромагнитный МФ-5.2.1-Б-Р-40 кл. Б – 1 шт.;
- преобразователь расхода электромагнитный МФ-5.2.1-Б-Р-32 кл. Б – 1 шт.;
- комплект термопреобразователей сопротивления КТСР-Н Кл. В, L=80 P1100 – 1 компл.;
- комплект термопреобразователей сопротивления КТСР-Н Кл. В, L=60 P1100 – 1 компл.;
- преобразователь избыточного давления Корунд-ДИ-001-И – 5 шт.

3. Основные характеристики применяемого оборудования

Определение количества тепловой энергии

Тепловычислитель ВКТ-9-02 обеспечивает преобразование сигналов от преобразователей расхода, преобразователей избыточного давления и комплектов термопреобразователей сопротивления. Значения тепловой энергии, массы, объема и температуры теплоносителя накапливаются в тепловычислителе с начала пуска счетчика в часовых, суточных и месячных архивах.

Результаты расчета и текущие параметры выводятся по вызову оператора на цифровое табло лицевой панели и на печатающее устройство (принтер) в виде часовых, суточных и месячных квитанций по потребителю или по отдельному трубопроводу.

При эксплуатации приборов коммерческого учета тепла необходимо руководствоваться ПТЭ и ПТБ, техническими описаниями и инструкциями по эксплуатации используемого оборудования.

Определение количества тепловой энергии и теплоносителя, полученных водяными системами теплопотребления

Количество тепловой энергии и масса (объем) теплоносителя, полученные потребителем, определяются энергоснабжающей организацией на основании показаний приборов узла учета потребителя за период, определенный Договором, по формуле:

$$Q = Q_{\text{н}} + Q_{\text{п}} + (G_{\text{п}} + G_{\text{гв}} + G_{\text{у}}) \cdot (h_2 - h_{\text{хв}}) \cdot 10^{-3}$$

где $Q_{\text{н}}$ – тепловая энергия, израсходованная потребителем, по показаниям теплосчетчика;

$Q_{\text{п}}$ – тепловые потери на участке от границы балансовой принадлежности системы теплоснабжения потребителя до его узла учета. Эта величина указывается в Договоре и учитывается, если узел учета оборудован не на границе балансовой принадлежности;

$G_{\text{п}}$ – масса сетевой воды, израсходованной потребителем на подпитку систем отопления, определенная по показаниям водосчетчика (учитывается для систем, подключенных к тепловым сетям по независимой схеме);

$G_{\text{гв}}$ – масса сетевой воды, израсходованной потребителем на водоразбор, определенная по показаниям водосчетчика (учитывается для открытых систем теплопотребления);

$G_{\text{у}}$ – масса утечки сетевой воды в системах теплопотребления. Ее величина определяется как разность между массой сетевой воды G_1 по показанию водосчетчика, установленного на подающем трубопроводе, и суммарной массой сетевой воды $(G_2 + G_{\text{гв}})$ по показаниям водосчетчиков, установленных соответственно на обратном трубопроводе и трубопроводе горячего водоснабжения, $G_{\text{у}} = [G_1 - (G_2 + G_{\text{гв}})]$.

h_2 – энтальпия сетевой воды на выходе обратного трубопровода источника теплоты;

$h_{\text{хв}}$ – энтальпия холодной воды, используемой для подпитки систем теплоснабжения на источнике теплоты.

| | | | | | | | |
|------|------|----------|---------|------|--|---------------------------|------|
| | | | | | | 02-0-7/1-09/2015-АУТВР.ПЗ | Лист |
| Изм. | Лист | № докум. | Подпись | Дата | | | 17 |

Формулы расчета тепловой энергии и объема теплоносителя:

ТС1: Схема измерения №2.6 (для системы отопления)

Количество тепловой энергии потребленной (отпущенной) определяется по формуле:

$$Q_o = M_1(h_1 - h_2) + dM(h_2 - h_x), \quad Q_r = M_3(h_3 - h_x) \text{ Гкал/ч}$$

где: Q_o — тепловая энергия на отопление, измеренная прибором;

Q_r — тепловая энергия, измеренная прибором в реверсивном направлении;

M_1 — масса теплоносителя, прошедшего по прямому трубопроводу;

M_3 — масса теплоносителя, прошедшего по обратному трубопроводу в реверсивном направлении;

dM — разница масс теплоносителя, прошедших через подающий и обратный трубопроводы;

h_1 — энтальпия теплоносителя в прямом трубопроводе;

h_2 — энтальпия теплоносителя в обратном трубопроводе;

h_3 — энтальпия теплоносителя в обратном трубопроводе для реверсивного направления;

h_x — энтальпия холодной воды.

ТС2: Схема измерения №1.4 (для системы ГВС)

$$Q_o = M_2(h_1 - h_2) + dM(h_1 - h_x), \quad Q_r = M_3(h_3 - h_x) \text{ Гкал/ч}$$

где: Q_o — тепловая энергия на ГВС, измеренная прибором;

Q_r — тепловая энергия, измеренная прибором в реверсивном направлении;

M_2 — масса теплоносителя, прошедшего по обратному трубопроводу ГВС;

M_3 — масса теплоносителя, прошедшего по обратному трубопроводу в реверсивном направлении;

dM — разница масс теплоносителя, прошедших через подающий и обратный трубопроводы;

h_1 — энтальпия теплоносителя в прямом трубопроводе;

h_2 — энтальпия теплоносителя в обратном трубопроводе;

h_3 — энтальпия теплоносителя в обратном трубопроводе для реверсивного направления;

h_x — энтальпия холодной воды.

Основные технические характеристики теплосчетчика

| Измеряемая величина | Диапазон | Пределы погрешности |
|-------------------------------|---|--|
| Тепловая энергия | от 0 до 10^9 ГДж (Гкал) | $\pm (0,5 + 2/\Delta t)\%^{1)}$ $\pm (0,1 + 10/\Delta \theta)\%^{1)}$ |
| Тепловая мощность | от 0 до 10^6 ГДж/ч (Гкал/ч) | $\pm (0,6 + 2/\Delta t)\%^{1)}$ $\pm (0,2 + 10/\Delta \theta)\%^{1)}$ |
| Объем | от 0 до 10^9 м ³ | ± 1 ед. мл. разр. ²⁾ |
| Количество электроэнергии | от 0 до 10^9 кВт·ч | ± 1 ед. мл. разр. ²⁾ |
| Масса | от 0 до 10^9 т | $\pm 0,1\%^{1)}$ |
| Объемный расход | от 0 до 10^6 м ³ /ч | $\pm 0,1\%^{1)}$ |
| Массовый расход | от 0 до 10^6 т/ч | $\pm 0,1\%^{1)}$ |
| Электрическая мощность | от 0 до 10^6 кВт | $\pm 0,1\%^{1)}$ |
| Температура воды | от 0 до 180 °С | $\pm 0,1\%^{2)}$ |
| Температура воздуха | от минус 50 до 180 °С | $\pm 0,1\%^{2)}$ |
| Разность температур | от 2 до 180 °С | $\pm (0,028 + 0,001\Delta t) \text{ } ^\circ\text{C}^{2)}$ |
| Избыточное давление | от 0 до 2,5 МПа (от 0 до 25,49 кгс/см ²) | $\pm 0,25\%^{3)}$ |
| Время работы и останова счета | от 0 до 10^4 ч | $\pm 0,01\%^{1)}$ |

¹⁾ Относительная погрешность.

²⁾ Абсолютная погрешность.

³⁾ Приведенная погрешность.

| | | | | |
|------|------|----------|---------|------|
| Изм. | Лист | № докум. | Подпись | Дата |
|------|------|----------|---------|------|

02-0-7/1-09/2015-АУТВР.ПЗ

Лист

18

Описание вычислителя количества теплоты ВКТ-9-02

Вычислитель ВКТ-9-02 в составе теплосчетчика, предназначен для учета тепловой энергии, массы, давления и температуры теплоносителя в трубопроводах системы водяного теплоснабжения, для регистрации температуры наружного воздуха. Вычислители могут применяться также для измерений объема холодной воды, газа, количества электрической энергии.

Абсолютная основная погрешность измерительного блока при преобразовании температуры теплоносителя в трубопроводах не превышает $\pm 0,1^\circ\text{C}$.

Значение предела допускаемой относительной погрешности преобразования расхода в кодированный сигнал и объема в чистоимпульсный сигнал независимо от направления движения измеряемой среды:

- в диапазоне $(Q_{\text{нп}}-Q_2)$ $\pm 5\%$;

- в диапазоне (Q_2-Q_1) $\pm 2\%$;

- в диапазоне $(Q_1-Q_{\text{пк}})$ $\pm 1\%$

Предел допускаемой относительной погрешности измерения времени не превышает $\pm 0,05\%$.

Теплосчетчик сохраняет свои метрологические характеристики при следующих рабочих условиях:

- питание вычислителя осуществляется от автономного источника - литиевой батареи напряжением 3,6 В;

- относительная влажность воздуха, окружающего измерительный блок, не более 95% при 35°C ;

- температура воздуха, окружающего измерительный блок, от -10 до 50°C ;

- температура измеряемой среды от 0 до 180°C ;

- диапазон измерения избыточного давления в трубопроводах 2,5 МПа;

- удельная электрическая проводимость теплоносителя от 10^3 до 10 см/м;

- напряженность внешнего магнитного поля, воздействующего на измерительный блок, не должна превышать 400 А/м с частотой (50 ± 1) Гц;

- максимальная длина линий связи между первичными преобразователями и измерительным блоком не должна превышать 300 м;

- сопротивление каждого провода четырехпроводной линии связи между термопреобразователями и измерительным блоком не более 100 Ом.

Вычислитель обеспечивает вывод на индикатор и посредством интерфейса RS-232 на внешнее устройство следующей текущей и архивной информации:

- объемный расход ($\text{м}^3/\text{ч}$), массовый расход ($\text{т}/\text{ч}$), температура ($^\circ\text{C}$), давление (МПа), объем (м^3), масса (т) - для каждого трубопровода ТС (до трех в ТС1, до трех в ТС2);

- разность температур ($^\circ\text{C}$), разность массовых расходов ($\text{т}/\text{ч}$), разность масс (т), тепловая мощность ($\text{Гкал}/\text{ч}$), тепловая энергия (Гкал), время работы (ч и мин), время останова счета (ч и мин) - в ТС1 и в ТС2;

- суммарная тепловая мощность ($\text{Гкал}/\text{ч}$), суммарная тепловая энергия (Гкал), температура холодной воды ($^\circ\text{C}$), температура воздуха ($^\circ\text{C}$), давление холодной воды (МПа), время включения и время выключения - по обеим ТС;

- расход и количество измеряемой среды ($\text{м}^3/\text{ч}$, $\text{т}/\text{ч}$), время работы - по каждому дополнительному каналу (до трех).

- архивные значения величин по ТС1, по ТС2, общие (по обеим ТС), дополнительные (по дополнительным каналам) Архивы формируются на часовых, суточных и месячных интервалах Архивные итоговые значения формируются на последний час даты запроса информации. Среднесуточные значения параметров системы теплоснабжения за последние 730 суток, среднечасовые значения - за последние 1488 ч.

- полный средний срок службы вычислителя не менее 12 лет;

- среднее время наработки на отказ - 80000 часов.

Устройство и принцип работы Мастерфлоу

Принцип измерения количества движущейся в трубопроводе жидкости основан на измерении электродвижущей силы (ЭДС) на электродах преобразователя вторичным прибором. ЭДС наводится при прохождении электропроводной среды через магнитное поле, возбуждаемое в измерительном участке специальными обмотками. Величина ЭДС пропорциональна средней скорости потока или расходу.

Конструктивно Мастерфлоу представляет собой участок трубы, выполненной из немагнитной стали, заключенный в защитный кожух. Внутренняя поверхность защищена фторопластом Ф4. На трубе расположены две силовые катушки, создающие внутри трубы переменное магнитное поле, под ними расположены катушки обратной связи. Electroды установлены диаметрально противоположно в плоскости поперечного сечения трубы заподлицо с поверхностью изоляционного покрытия. Electroды электрически изолированы от

| | | | | | | | | | |
|------|------|----------|---------|------|---------------------------|--|--|--|------|
| | | | | | | | | | Лист |
| | | | | | | | | | 19 |
| Изм. | Лист | № докум. | Подпись | Дата | 02-0-7/1-09/2015-АУТВР.ПЗ | | | | |

металлической стенки трубы. Электронный преобразователь выполнен в алюминиевом корпусе, внутри которого находится колодка для подключения линии связи Мастерфлоу с тепловычислителем.

На силовые катушки Мастерфлоу с блока питания подается импульсное напряжение в поток воды для создания магнитного поля. Импульсный сигнал, вызванный ЭДС, воспринимается электродами Мастерфлоу и подается на электронный преобразователь, а с него на тепловычислитель. Амплитуда сигнала пропорциональна скорости потока.

Значение расхода преобразователей расхода МФ-5.2.1-Б-65 кл. Б;

– максимальный расход $Q_{\max} = 120,0 \text{ м}^3/\text{ч}$;

– минимальный расход $Q_{\min} = 0,48 \text{ м}^3/\text{ч}$;

– расход переходный $1 Q_{\text{п1}} = 0,8 \text{ м}^3/\text{ч}$;

– порог чувствительности преобразователя $0,24 \text{ м}^3/\text{ч}$.

Значение расхода преобразователей расхода МФ-5.2.1-Б-40 кл. Б;

– максимальный расход $Q_{\max} = 45,0 \text{ м}^3/\text{ч}$;

– минимальный расход $Q_{\min} = 0,18 \text{ м}^3/\text{ч}$;

– расход переходный $1 Q_{\text{п1}} = 0,3 \text{ м}^3/\text{ч}$;

– порог чувствительности преобразователя $0,09 \text{ м}^3/\text{ч}$.

Значение расхода преобразователей расхода МФ-5.2.1-Б-32 кл. Б;

– максимальный расход $Q_{\max} = 30,0 \text{ м}^3/\text{ч}$;

– минимальный расход $Q_{\min} = 0,12 \text{ м}^3/\text{ч}$;

– расход переходный $1 Q_{\text{п1}} = 0,2 \text{ м}^3/\text{ч}$;

– порог чувствительности преобразователя $0,06 \text{ м}^3/\text{ч}$.

Устройства и принцип работы термопреобразователей сопротивления КТСП-Н

Термопреобразователи сопротивления типа Р1100, преобразуют температуру теплоносителя в прямом, обратном трубопроводах в электрическое сопротивление. Термопреобразователи монтируются в защитных гильзах, входящих в комплект поставки теплосчетчика. Вся поверхность защитной гильзы должна иметь контакт с теплоносителем. Перед установкой термопреобразователей защитные гильзы заполнить трансформаторным маслом.

Конструкция термопреобразователей герметична. Монтажная часть защитной арматуры термопреобразователя выполнена из антикоррозийной стали.

Комплект термометров сопротивления КТСП-Н, кл. В (Госреестр СИ: РБ № РБ 03 10 0494 08, РФ № 38 959-08, РК № КЗ 02.02.02621-2008/РБ 03 10 0494 08) предназначен для измерения температуры и разности температур в трубопроводах систем теплоснабжения. Применяются в составе теплосчетчиков и информационно-измерительных систем учета количества теплоты.

Основные технические характеристики.

– Диапазон измеряемой температуры – Э. 150°C ;

– Нижний предел диапазона разности температур – 3°C ;

– Верхний предел диапазона разностей температур – 150°C ;

– Длина монтажной части КТСП-Н, кл. В Р1100 – $80,60 \text{ мм}$;

– Диаметр монтажной части КТСП-Н, кл. В Р1100 – 4 мм .

Устройство и принцип работы преобразователей избыточного давления Корунд

Датчики КОРУНД имеют первичный измерительный преобразователь и электронный блок со следующими исполнениями, которые зависят от измеряемой величины, пределов измерений и условий эксплуатации. Малогабаритный датчик КОРУНД-ДИ-001, имеет штуцерный ввод давления и размещенные в едином корпусе чувствительный элемент (сенсор) и электронный блок.

Работа датчиков всех моделей основана на преобразовании измеряемого давления (разности давлений) в электрический сигнал с помощью чувствительного элемента, усилении этого сигнала в электронном блоке и преобразовании в форму, удобную для дистанционной передачи в виде унифицированного сигнала постоянного тока или напряжения.

В электронном блоке всех моделей датчиков имеются регуляторы «нуля» и «диапазона» датчика, доступ к которым обеспечивается после снятия крышки электронного блока. Вся настройка датчика осуществляется на предприятии – изготовителе путем записи в память микропроцессора параметров калибровки. Для подстройки нуля датчика с выходным сигналом $4-20 \text{ мА}$ в процессе эксплуатации может

| | | | | | | | | | |
|------|------|----------|---------|------|---------------------------|--|--|--|------|
| | | | | | | | | | Лист |
| | | | | | | | | | 20 |
| Изм. | Лист | № докум. | Подпись | Дата | 02-0-7/1-09/2015-АУТВР.ПЗ | | | | |

использоваться корректор нуля, включаемый в разрыв линии связи, соединяющий датчик с источником питания и нагрузкой

Для электрического подключения в датчиках используется коннектор, обеспечивающий соединение без пайки и герметичность

4. Монтаж приборов учета

Монтаж преобразователя расхода Мастерфлоу

Монтаж и установка приборов учета должны производиться квалифицированными специалистами в строгом соответствии с паспортами и утверждены проектом.

Первичные преобразователи устанавливаются на прямом, обратном трубопроводах в строгом соответствии с заводскими номерами, указанными в разделе "Свидетельство о приемке" паспорта.

Первичные преобразователи могут быть установлены на горизонтальном, вертикальном или наклонном трубопроводе при условии заполнения всего объема трубопровода расходомера теплоносителем. При горизонтальном или наклонном расположении оси трубопровода расходомера его следует установить так, чтобы электроды лежали в горизонтальной плоскости. При этом будет уменьшена возможность изоляции одного из электродов воздухом (или другим газом), который может находиться в теплоносителе.

При установке необходима следить, чтобы направление движения теплоносителя в трубопроводе совпадало со стрелкой на корпусе первичных преобразователей.

Для обеспечения паспортных метрологических характеристик преобразователи расхода устанавливаются на прямолинейном участке трубопровода длиной, согласно с техническому описанию расходомера. Установка первичных преобразователей осуществляется только после завершения всех монтажно-сварочных работ. Для обеспечения точности трубопровода и расходомера на каждую из 4 диаметрально расположенных шпилек должны быть установлены две центрирующие втулки. С обеих сторон преобразователей расхода устанавливается запорная арматура – для отключения трубопроводов при демонтаже датчиков, например, для паверки.

Ввиду влажности в помещении измерительный блок устанавливается в монтажном шкафу в месте, обеспечивающем хороший доступ к измерительному блоку при электрическом монтаже сигнальных кабелей, а также кнопкам управления и табло.

Монтаж термопреобразователей сопротивления КТСП-Н

Термопреобразователи сопротивления монтировать в трубопровод при помощи гильз под углом 90° к оси трубопровода. Погружаемая в трубопровод часть гильзы должна переходить геометрическую ось трубопровода на 15мм. Подключение термопреобразователей сопротивления производится в соответствии со схемой включения чувствительного элемента и нумераций клемм на контактной колодке.

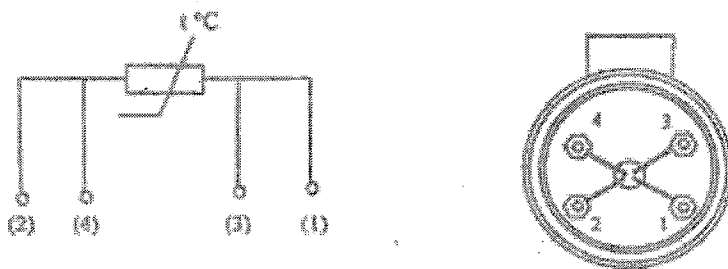

Во избежание выхода из строя термопреобразователя сопротивления следует исключать внешние механические воздействия.

Монтаж преобразователей избыточного давления Корунд

Датчики могут монтироваться в любом положении, удобном для монтажа и обслуживания. Датчики КОРУНД-ДИ-001 рекомендуется устанавливать в вертикальном положении штупцером вниз и допускается устанавливать в ином положении, удобном для использования, если этого требуют особые условия эксплуатации.

| | | | | | | |
|------|------|----------|---------|------|---------------------------|------|
| | | | | | 02-0-7/1-09/2015-АУТВР.ПЗ | Лист |
| Изм. | Лист | № докум. | Подпись | Дата | | 21 |

К магистралу давления датчики присоединяются с помощью штуцерных или ниппельных соединений, уплотняемых фторопластовой лентой (ФУМ) или герметиками, стойкими и нейтральными к контролируемой и окружающей среде в реальных условиях эксплуатации. Перед присоединением к датчикам, линии давления должны быть продуты для снижения возможного загрязнения камер мембранного блока датчика. При уплотнении датчиков избыточного (абсолютного) давления герметизирующим материалом непосредственно по резьбовому соединению (например, лентой ФУМ) не допускается вкручивание в замкнутый объем, полностью заполненный жидкостью.

При подсоединении датчиков к источникам давления (рабочим магистралям), не допускается перегрузки датчика давлением, выходящим за пределы измерений. Для этого входы датчика должны подключаться к линии давления через вентили (трехходовые краны, вентильные блоки), обеспечивающие отключение датчика от рабочей магистрали.

Длина трубки, соединяющей датчик с местом отбора давления определяется условиями эксплуатации

Монтаж измерительно-вычислительного блока ВКТ-9-02

Измерительный блок устанавливается на ровную вертикальную поверхность (стена) в месте, обеспечивающем хороший доступ к измерительному блоку при электрическом монтаже сигнальных кабелей, а так же кнопкам управления и табло.

5. Инструкция по эксплуатации тепловычислителя ВКТ-9-02

Системные настроечные параметры

Программирование (настройку тепловычислителя), поверку, демонтаж, монтаж и ремонт оборудования узла учета должен выполняться персоналом специализированных организаций.

Настроечные параметры для ВКТ-9-02

| Настройки | | Параметр | | |
|--------------------|------------------|---|---|---|
| 1. Часы | 1. Время | Текущее время | чч:мм:сс | час : минута : секунда |
| | 2. Дата | Текущая дата | дд/мм/гг | день/месяц/год |
| | 3. Коррекция | Коррекция суточного хода часов | 0 с/сут | от минус 30 до 30 с/сутки |
| | 4. Автоперевод | Зимнее и летнее время | нет | |
| 2. Идентификац. | 1. Заб. номер | Заводской номер вычислителя | xxxxxxx | редактирование только в режиме КАЛИБРОВКА |
| | 2. Имя объекта | Обозначение вычислителя | МКД | 16 символов |
| | 3. Код организац | Код организации | | 16 символов |
| | 4. Договор | Номер договора | | с теплоснабжающей организацией |
| | 5. Адрес | Адрес объекта | Озерная, 7_1 | |
| 3. Пароль | 1. Ввести | Пароль | | установленный ранее пароль |
| | 2. Задать | Пароль | | новый пароль |
| | 3. Разрешить | | нет | разрешение на ввод пароля |
| 1. Каналы V | | | | |
| 4. Датчики | 1. TC1V1 | Вес импульса | 100 | от 0,001 до 10000 л/имп |
| | | б_дог | 14,13 | договорное значение, м ³ /ч |
| | | б_вп | 120 | верхний порог, м ³ /ч |
| | | б_нп | 0,8 | нижний порог, м ³ /ч |
| | | б_отс | 0 | отсечка, м ³ /ч |
| | | Контроль питания | не использ. | дискретный (виртуальный) вход, для подключения блока питания ПР |
| | 2. TC1V2 | Вес импульса | 100 | от 0,001 до 10000 л/имп |
| | | б_дог | 14,13 | договорное значение, м ³ /ч |
| | | б_вп | 120 | верхний порог, м ³ /ч |
| | | б_нп | 0,8 | нижний порог, м ³ /ч |
| | | б_отс | 0 | отсечка, м ³ /ч |
| Контроль питания | не использ. | дискретный (виртуальный) вход, для подключения блока питания ПР | | |
| Сигнал реверс | | не использ. | дискретный (виртуальный) вход, для сигнала обратного направления потока | |

| | | | | |
|------|------|----------|---------|------|
| Изм. | Лист | № докум. | Подпись | Дата |
|------|------|----------|---------|------|

02-0-7/1-09/2015-АУТВР.ПЗ

Лист

22

| | | | | |
|--------------------|------------------|--|--|--|
| 4. Датчики | 3 TC1.V3 | Сигнал реверс | не использ. | дискретный (виртуальный) вход для сигнала обратного направления потока |
| | | Вес импульса | 100 | от 0,001 до 10000 л/имп |
| | б_дог | 0 | договорное значение, м ³ /ч | |
| | б_вп | 120 | верхний порог, м ³ /ч | |
| | б_нп | 0 | нижний порог, м ³ /ч | |
| | б_отс | 0 | отсечка, м ³ /ч | |
| | Контроль питания | не использ. | дискретный (виртуальный) вход для подключения блока питания ПР | |
| | Сигнал реверс | не использ. | дискретный (виртуальный) вход для сигнала обратного направления потока | |
| | 4. TC2.V1 | Вес импульса | 10 | от 0,001 до 10000 л/имп |
| | | б_дог | 5,79 | договорное значение, м ³ /ч |
| | | б_вп | 45 | верхний порог, м ³ /ч |
| | | б_нп | 0 | нижний порог, м ³ /ч |
| | | б_отс | 0 | отсечка, м ³ /ч |
| | | Контроль питания | DIN1 | дискретный (виртуальный) вход для подключения блока питания ПР |
| | 5. TC2.V2 | Сигнал реверс | не использ. | дискретный (виртуальный) вход для сигнала обратного направления потока |
| | | Вес импульса | 10 | от 0,001 до 10000 л/имп |
| | | б_дог | 5,79 | договорное значение, м ³ /ч |
| | | б_вп | 45 | верхний порог, м ³ /ч |
| | | б_нп | 0 | нижний порог, м ³ /ч |
| | | б_отс | 0 | отсечка, м ³ /ч |
| | Контроль питания | DIN2 | дискретный (виртуальный) вход для подключения блока питания ПР | |
| | | Сигнал реверс | не использ. | дискретный (виртуальный) вход для сигнала обратного направления потока |
| | 6. TC2.V3 | Вес импульса | 10 | от 0,001 до 10000 л/имп |
| | | б_дог | 5,79 | договорное значение, м ³ /ч |
| | | б_вп | 45 | верхний порог, м ³ /ч |
| | | б_нп | 0 | нижний порог, м ³ /ч |
| | | б_отс | 0 | отсечка, м ³ /ч |
| | | Контроль питания | DIN2 | дискретный (виртуальный) вход для подключения блока питания ПР |
| 7. V7 | Сигнал реверс | не использ. | дискретный (виртуальный) вход для сигнала обратного направления потока | |
| | Тип канала | Вода/Газ | | |
| | Вес импульса | 10 | от 0,001 до 10000 л/имп | |
| | б_дог | 1,81 | договорное значение, м ³ /ч | |
| | б_вп | 30 | верхний порог, м ³ /ч | |
| | б_нп | 0 | нижний порог, м ³ /ч | |
| б_отс | 0 | отсечка, м ³ /ч | | |
| Контроль питания | DINA | дискретный (виртуальный) вход для подключения блока питания ПР | | |
| 8. Фильтр | 1. Глубина | 1 | число от 1 до 8 | |
| | 2. Коэф. сброса | 1,05 | число от 1,05 до 100 | |
| 2. Каналы t | | | | |
| 1. TC111 | НСХ ТСП | P1100 (0,00385) | | |
| | t_дог | 115 | договорное значение от минус 50 до 180 °C | |
| | t_вп | 160 | верхний и нижний пороги от минус 50 до 180 °C t_нп < t_вп | |
| 2. TC112 | НСХ ТСП | P1100 (0,00385) | | |
| | t_дог | 70 | договорное значение от минус | |

| | | | | |
|------|------|----------|---------|------|
| Изм. | Лист | № докум. | Подпись | Дата |
|------|------|----------|---------|------|

Oz-0-7/1-09/2015-АУТВР.ПЗ

Лист

23

| | | | | | |
|------------------------|--------------------|------------------|--|---|--|
| 4. Датчики | 3. ТС113 | $t_{\text{вп}}$ | 160 | 50 до 180 °C | |
| | | $t_{\text{нп}}$ | 0 | верхний и нижний пороги от минус 50 до 180 °C $t_{\text{нп}} < t_{\text{вп}}$ | |
| | | НСХ ТСП | R1100 (0,00385) | | |
| | | $t_{\text{дог}}$ | 70 | договорное значение от минус 50 до 180 °C | |
| | | $t_{\text{вп}}$ | 160 | верхний и нижний пороги от | |
| | | $t_{\text{нп}}$ | 0 | минус 50 до 180 °C $t_{\text{нп}} < t_{\text{вп}}$ | |
| | 4. ТС211 | НСХ ТСП | R1100 (0,00385) | | |
| | | $t_{\text{дог}}$ | 70 | договорное значение от минус 50 до 180 °C | |
| | | $t_{\text{вп}}$ | 160 | верхний и нижний пороги от | |
| | 5. ТС212 | НСХ ТСП | R1100 (0,00385) | | |
| | | $t_{\text{дог}}$ | 50 | договорное значение от минус 50 до 180 °C | |
| | | $t_{\text{вп}}$ | 160 | верхний и нижний пороги от | |
| | 6. ТС213 | НСХ ТСП | R1100 (0,00385) | | |
| | | $t_{\text{дог}}$ | 70 | договорное значение от минус 50 до 180 °C | |
| | | $t_{\text{вп}}$ | 160 | верхний и нижний пороги от | |
| | 3. Каналы P | | | | |
| | 1. ТС1P1 | Датчик | 16 | кгс/см ² | |
| | | Ток датчика | 4...20 | диапазон выходного тока, мА | |
| | | $P_{\text{дог}}$ | 7,0 | договорное значение от 0 до 25 кгс/см ² | |
| | | $P_{\text{вп}}$ | 16 | верхний и нижний пороги от 0 до 25 кгс/см ² | |
| | | $P_{\text{нп}}$ | 0 | $P_{\text{нп}} < P_{\text{вп}}$ | |
| | 2. ТС1P2 | Датчик | 16 | кгс/см ² | |
| | | Ток датчика | 4...20 | диапазон выходного тока, мА | |
| | | $P_{\text{дог}}$ | 6,0 | договорное значение от 0 до 25 кгс/см ² | |
| $P_{\text{вп}}$ | | 16 | верхний и нижний пороги от 0 до 25 кгс/см ² | | |
| $P_{\text{нп}}$ | | 0 | $P_{\text{нп}} < P_{\text{вп}}$ | | |
| 3. ТС2P1 | Датчик | 16 | кгс/см ² | | |
| | Ток датчика | 4...20 | диапазон выходного тока, мА | | |
| | $P_{\text{дог}}$ | 6,0 | договорное значение от 0 до 25 кгс/см ² | | |
| | $P_{\text{вп}}$ | 16 | верхний и нижний пороги от 0 до 25 кгс/см ² | | |
| | $P_{\text{нп}}$ | 0 | $P_{\text{нп}} < P_{\text{вп}}$ | | |
| 4. ТС2P2 | Датчик | 16 | кгс/см ² | | |
| | Ток датчика | 4...20 | диапазон выходного тока, мА | | |
| | $P_{\text{дог}}$ | 5,7 | договорное значение от 0 до 25 кгс/см ² | | |
| | $P_{\text{вп}}$ | 16 | верхний и нижний пороги от 0 до 25 кгс/см ² | | |
| | $P_{\text{нп}}$ | 0 | $P_{\text{нп}} < P_{\text{вп}}$ | | |
| 5. ТС2P3 | Датчик | 16 | кгс/см ² | | |
| | Ток датчика | 4...20 | диапазон выходного тока, мА | | |
| | $P_{\text{дог}}$ | 5,0 | договорное значение от 0 до 25 кгс/см ² | | |
| | $P_{\text{вп}}$ | 16 | верхний и нижний пороги от 0 до 25 кгс/см ² | | |
| | $P_{\text{нп}}$ | 0 | $P_{\text{нп}} < P_{\text{вп}}$ | | |
| 4. Период измер | Период измерения | 60 | для каналов t и P в режиме РАБОТА, с | | |
| 5. Дискр. входы | | | | | |
| 1. DIN1 | Инверсия | Да | условие смены флага | | |
| | Задержка | 10 | время задержки смены флага от 0 до 65535 с | | |

| | | | | |
|------|------|---------|---------|------|
| Изм. | Лист | № докум | Подпись | Дата |
|------|------|---------|---------|------|

02-0-7/1-09/2015-АУТВР.ПЗ

Лист

24

| | | | | | |
|-------------------|----------------------|--|---|--|-------------------|
| 5. Общие | 2. DIN2 | Инверсия | Да | условие смены флага | |
| | | Задержка | 10 | время задержки смены флага от 0 до 65535 с | |
| | 3. DINA | Канал | V8 | любой из каналов V, не задействованных для измерений | |
| | | Инверсия | Да | условие смены флага | |
| | 4. DINB | Задержка | 10 | время задержки смены флага от 0 до 65535 с | |
| | | Канал | не использ. | любой из каналов V, не задействованных для измерений | |
| | | Инверсия | нет | условие смены флага | |
| | 5. DINC | Задержка | 0 | время задержки смены флага от 0 до 65535 с | |
| | | Канал | не использ. | любой из каналов V, не задействованных для измерений | |
| | | Инверсия | нет | условие смены флага | |
| | 6. DIND | Задержка | 0 | время задержки смены флага от 0 до 65535 с | |
| | | Канал | не использ. | любой из каналов V, не задействованных для измерений | |
| | | Инверсия | нет | условие смены флага | |
| | 5. Общие | 1. Ед.изм.тепл. | Единица измерения тепловой энергии | Гкал | |
| | | 2. Дата отчета | День формирования месячного архива | 31 | от 1 до 31 |
| | | 3. Восст-е архива | Восстановление архива | да | |
| | | 4. Коэф. небалан | Коэффициент небаланса масс | 1,02 | число от 1 до 1,1 |
| | | 5. Канал tвозд | | не использ. | |
| 6. Формула Qобщ | | | $Q_{г1} + Q_{г2}$ | | |
| 7. Лето/зима | | Текущий период | зимний | | |
| | | Смена периода | вручную | условие смены периода теплотребления | |
| | | Начало летнего | дд/мм/гг | день/месяц/год, для смены по дате | |
| | | Начало зимнего | дд/мм/гг | | |
| 8. Хол. вода | | Сигнал | по умолчанию | дискретный вход, для смены по сигналу | |
| | | Канал tхв | договорное | | |
| | Канал Рхв | договорное | | | |
| | tхв_дог летняя | 5 | от 0 до 180 °С | | |
| | Рхв_дог летнее | 5 | от 0 до 25 кгс/см ² | | |
| | tхв_дог зимняя | 5 | от 0 до 180 °С | | |
| Рхв_дог зимнее | 5 | от 0 до 25 кгс/см ² | | | |
| tхв_дистанц | 0 | от 0 до 180 °С | | | |
| 9. Разм. давления | Размерность давления | кгс/см ² | | | |
| 1. Схема зимняя | Номер схемы | 26 | | | |
| | Расчетные формулы | M1, M2, M3 dM, Q _г , Q _г | редактирование невозможно, информационные параметры (только для чтения) | | |
| | Номер схемы | не использ. | | | |
| | Расчетные формулы | | редактирование невозможно, информационные параметры (только для чтения) | | |
| | 3. dt_нп | | 3 | нижний порог для dt1 (2,3) от 0 до 180 °С | |
| | 4. Маска Общ.НС | | | флаги одших НС раздел А4 приложения А | |
| 5. Смена схемы | | отключена | | | |
| 6. Сигнал | | по умолчанию | для смены по сигналу | | |

| | | | | |
|------|------|---------|---------|------|
| Изм. | Лист | № докум | Подпись | Дата |
|------|------|---------|---------|------|

02-0-7/1-09/2015-АУТВР.ПЗ

Лист

25

| | | | | | |
|--|--|--|--|---|-------------------------|
| 6. ТС1 | 7. Доп. настр | Режим ост. ТС Контроль dt | Счет M,V по текущим | действия при останове ТС | |
| | 8. Контроль НС | | | | |
| | 1. Схема зимняя | | | | |
| | 1. Канальные НС | Отказ V1 | | значение=0 | табл. А1.2 приложения А |
| | | Отказ V2 | | значение=0 | |
| | | Отказ V3 | | значение=0 | |
| | | $G > G_{\text{вп}}$ | | Нет реакции | |
| | | $G_{\text{отс}} < G < G_{\text{нп}}$ | | Нет реакции | |
| | | $G < G_{\text{отс}}$ | | Нет реакции | |
| | | Отказ t | | значение=догав | |
| | | $t > t_{\text{вп}}, t < t_{\text{нп}}$ | | Нет реакции | |
| | 2. НС ТС | Отказ P | | значение=догав | табл. А2.2 приложения А |
| | | $P > P_{\text{вп}}, P < P_{\text{нп}}$ | | Нет реакции | |
| | | Внеш. соб-е | | нет реакции | |
| $dt < dt_{\text{нп}}$ $dt < 0$ | | | нет реакции | | |
| Небал.<-Кнеб Небал.>Кнеб | | | (M1-M2)/2 не контролир. | табл. А2.3 приложения А | |
| 2. Схема летняя | | | | по умолчанию | |
| 7. ТС2 | 1. Схема зимняя | Номер схемы | 14 | редактирование невозможно, информационные параметры (только для чтения) | |
| | | Расчетные формулы | M1, M2, M3 dM, Q _в , Q _г . | | |
| | 2. Схема летняя | Номер схемы | не используется | редактирование невозможно, информационные параметры (только для чтения) | |
| | | Расчетные формулы | | | |
| | 3. dt _{нп} | | 3 | нижний порог для dt1 (2,3) от 0 до 180 °C | |
| | 4. Маска Общ.НС | | 012 | флаги общ.НС, раздел А4 приложения А | |
| | 5. Смена схемы | | отключена | | |
| | 6. Сигнал | | по умолчанию | для смены по сигналу | |
| | 7. Доп. настр | Режим ост. ТС Контроль dt | Счет M,V по текущим | действия при останове ТС | |
| | 8. Контроль НС | | | | |
| | 1. Схема зимняя | | | | |
| | 1. Канальные НС | Отказ V1 | | значение=0 | табл. А1.2 приложения А |
| | | Отказ V2 | | значение=0 | |
| | | Отказ V3 | | значение=0 | |
| $G > G_{\text{вп}}$ | | | Нет реакции | | |
| $G_{\text{отс}} < G < G_{\text{нп}}$ | | | Нет реакции | | |
| $G < G_{\text{отс}}$ | | | Нет реакции | | |
| Отказ t | | | значение=догав | | |
| $t > t_{\text{вп}}, t < t_{\text{нп}}$ | | | Нет реакции | | |
| 2. НС ТС | Отказ P | | значение=догав | табл. А1.2 приложения А | |
| | $P > P_{\text{вп}}, P < P_{\text{нп}}$ | | Нет реакции | | |
| | Внеш. соб-е | | нет реакции | | |
| | $dt < dt_{\text{нп}}$ $dt < 0$ | | нет реакции | | |
| | Небал.<-Кнеб Небал.>Кнеб | | (M1-M2)/2 не контролир. | | табл. А2.3 приложения А |
| 2. Схема летняя | | | | по умолчанию | |
| 8. Контр.доп.НС | Отказ V | | значение=0 | Аналогично реакции на канальные НС, табл. А1.2 приложения А | |
| | $G > G_{\text{вп}}$ | | Нет реакции | | |
| | $G_{\text{отс}} < G < G_{\text{нп}}$ | | Нет реакции | | |
| | $G < G_{\text{отс}}$ | | Нет реакции | | |
| 9. Интерфейсы | 1. ЖКИ | 1. Контраст | 0 | число от 0 до 31 | |

| | | | | |
|------|------|----------|---------|------|
| Изм. | Лист | № докум. | Подпись | Дата |
|------|------|----------|---------|------|

02-0-7/1-09/2015-АУТВР.ПЗ

Лист

26

| | | | | | |
|--|--|-----------------|-------------|---------------------|--------|
| | | 2. Подсветка | 0 | время от 0 до 255 с | |
| | | 3. Заставка | 0 | | |
| | | 4. Отключение | 15 | | |
| | | 2. Порт 1 | 1. Скорость | | 9600 |
| | | 2. Сет. адрес | 1 | от 1 до 247 | |
| | | 3. Зад. таймута | 0 | от 0 до 255 мс | |
| | | 4. Внеш. устр. | ПК | | |
| | | 3. Порт 2 | 1. Скорость | 9600 | байт/с |
| | | 2. Сет. адрес | 1 | от 1 до 247 | |
| | | 3. Зад. таймута | 0 | от 0 до 255 мс | |

Порядок работы с вычислителем

Работа с вычислителем заключается в визуальном снятии показаний, которое выполняется согласно «Руководству по эксплуатации тепловычислителя ВКТ-9». Теплосчетчик позволяет выводить текущие и архивные данные посредством коммуникационной связи через последовательный интерфейс RS232 и RS485

6. Меры безопасности при работе с приборами учета

Тепловычислитель соответствует требованиям ГОСТ Р 51350-99 в части защиты от поражения электрическим током.

При эксплуатации ВКТ-9-02 и проведении испытаний должны соблюдаться «Правила по охране труда при эксплуатации электроустановок» №328-Н от 24.07.2013г. и требования ГОСТ 12.2.007. Общие требования безопасности при проведении испытаний по ГОСТ 12.3.019.

Узел учета тепловой энергии должен эксплуатироваться в соответствии с технической документацией, указанной в п. 80. «Постановление от 18.11.2013 №1034 "О коммерческом учете тепловой энергии и теплоносителя"».

Работы по обслуживанию узла учета, связанные с демонтажем, проверкой, монтажом и ремонтом оборудования, должны выполняться персоналом специализированной организации, имеющей свидетельства о вступлении в СРО и имеющей допуски к выполнению таких видов работ.

Узел учета считается вышедшим из строя в случаях:

- несанкционированного вмешательства в его работу;
- нарушения пломб на оборудовании узла учета, линий электрических связей;
- механического повреждения приборов и элементов учета.

7. Эксплуатация узла учета тепловой энергии и горячего водоснабжения

Ответственность за эксплуатацию и текущее обслуживание узла учета потребителя несет должностное лицо, назначенное руководителем организации, в чьем ведении находится данный узел учета.

Показания приборов узла учета потребителя ежедневно, в одно и то же время, фиксируются в журнал. Время начала записей показаний приборов узла учета в журнале фиксируется Актом допуска узла учета в эксплуатацию.

В срок, определенный Договором, потребитель обязан представить в энергоснабжающую организацию журнал учета тепловой энергии и теплоносителя.

В случае отказа в приеме журнала учета показаний приборов, используемых для расчета с потребителем за полученную тепловую энергию и теплоноситель, энергоснабжающая организация должна в 3-х дневный срок уведомить потребителя в письменной форме о причинах отказа со ссылкой на соответствующие пункты настоящих Правил и Договора.

Представитель потребителя обязан сообщить в энергоснабжающую организацию данные о показаниях приборов узла учета на момент их выхода из строя.

При выходе из строя приборов учета, с помощью которых определяются количество тепловой энергии и масса (объем) теплоносителя, а также приборов, регистрирующих параметры теплоносителя, ведение учета тепловой энергии и массы (объема) теплоносителя и регистрация его параметров, (на период в общей сложности не более 15 суток в течение года с момента приемки узла учета на коммерческий расчет) осуществляются на основании показаний этих приборов, взятых за предшествующие выходу из строя 3 суток с корректировкой по фактической температуре наружного воздуха на период пересчета.

При несвоевременном сообщении потребителем о нарушении режима и условий работы узла учета и о выходе его из строя узел учета считается нерабочим с момента его последней проверки энергоснабжающей организацией. В этом случае количества тепловой энергии, масса (объем)

| | | | | | | | | | |
|------|------|----------|---------|------|---------------------------|--|--|--|------|
| | | | | | | | | | Лист |
| | | | | | | | | | 27 |
| Изм. | Лист | № докум. | Подпись | Дата | 02-0-7/1-09/2015-АУТВР.ПЗ | | | | |

теплоносителя и значения его параметров определяются энергопоставляющей организацией на основании расчетных тепловых нагрузок, указанных в Договоре, и показаний приборов учета источника теплоты.

Расход утечки сетевой воды из системы теплоснабжения, которая связана с неплотностью трубопроводов и арматуры, определяется по показаниям датчиков расхода, установленных в подающем, обратном трубопроводах.

8. Общие требования поверки теплосчетчиков (согласно МИ 2573-2000)

В соответствии с требованиями Закона РФ «Об обеспечении единства измерений» и МИ 2273-94 теплосчетчики подлежат поверке. Поверке подлежит каждый экземпляр теплосчетчика.

Поверку теплосчетчиков проводят органы Государственной метрологической службы и аккредитованные на право проведения поверки теплосчетчиков метрологические службы федеральных органов исполнительной власти и юридических лиц в соответствии с требованиями Приказа №1815 от 02.07.2015г. «Об утверждении порядка проведения поверки средств измерений, требования к знаку поверки и содержанию свидетельства о поверке».

На поверку представляют составные части теплосчетчика с указанием места их подключения на подающем и обратном трубопроводах по их индивидуальным номерам.

Межповерочный интервал теплосчетчиков устанавливают по результатам испытаний для целей утверждения типа или на соответствие утвержденному типу.

Корректировку межповерочного интервала проводят в соответствии с требованиями Приказа №1815 от 02.07.2015г. «Об утверждении порядка проведения поверки средств измерений, требования к знаку поверки и содержанию свидетельства о поверке» и МИ 2554-99.

| | | | | | | |
|------|------|----------|---------|------|---------------------------|------|
| | | | | | 02-0-7/1-09/2015-АУТВР.ПЗ | Лист |
| Изм. | Лист | № докум. | Подпись | Дата | | 28 |

**9. Расчет потерь напора на подающем трубопроводе системы теплоснабжения
после установки приборов учета**



Рисунок 1. Общий вид узла учета

Фактическое значение расхода системы Q_{Φ} составит:

14,13 м³/ч

Поперечное сечение участков трубопровода составит:

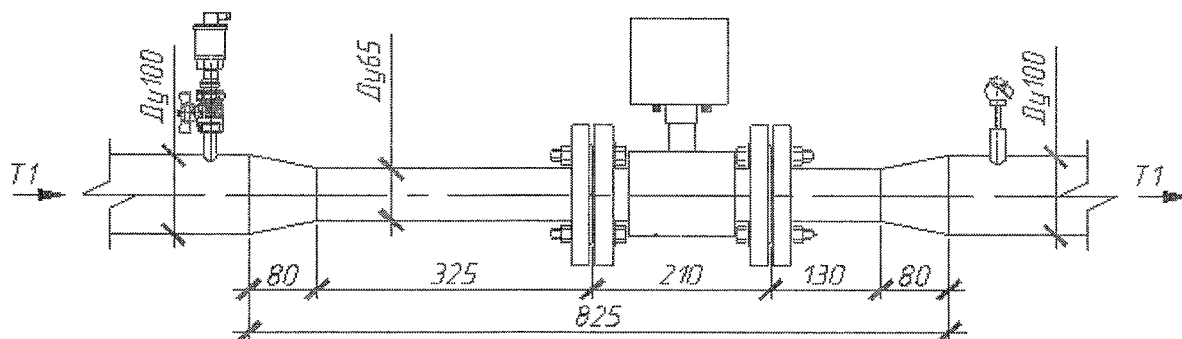
Для Ду 100 мм
поперечное сечение 0,0078 м.кв
Для Ду 65 мм
поперечное сечение 0,0033 м.кв

Средние скорости потока теплоносителя в трубопроводе:

Для Ду 100 мм

$$V_1 = \frac{Q_{\Phi}}{3600 \cdot S_1} = \frac{14,13}{3600 \cdot 0,0078} = 0,49 \text{ м/с}$$

Для Ду 65 мм

$$V_2 = \frac{Q_{\Phi}}{3600 \cdot S_2} = \frac{14,13}{3600 \cdot 0,0033} = 1,18 \text{ м/с}$$

**Потери напора на подающем трубопроводе системы теплоснабжения
после установки приборов учета**

| | | |
|--|--------------|--------------------|
| Потери напора на прямолинейном участке | 0,019 | м. вод. ст. |
| Потери напора на всех сужениях | 0,00012 | м. вод. ст. |
| Потери напора на всех расширениях | 0,0095 | м. вод. ст. |
| Потери напора теплоносителя после установки термопреобразователя сопротивления | 0,00027 | м. вод. ст. |
| Потери напора теплоносителя после установки технического термометра | 0,00026 | м. вод. ст. |
| Потери напора на прочих местных гидравлических сопротивлениях | 0,0092 | м. вод. ст. |
| Общее падение напора | 0,039 | м. вод. ст. |

| Изм. | Лист | № Докум. | Подпис. | Дата |
|------|------|----------|---------|------|
| | | | | |

02-0-7/1-09/2015-АУТВР.ПЗ

Лист

29

**10. Расчет потерь напора на обратном трубопроводе системы теплоснабжения
после установки приборов учета**



Рисунок 2. Общий вид узла учета

Фактическое значение расхода системы Q_{Φ} составит: 14,13 м³/ч
 Поперечное сечение участков трубопровода составит:
 Для Dy 100 мм поперечное сечение 0,0078 м.кв
 Для Dy 65 мм поперечное сечение 0,0033 м.кв

Средние скорости потока теплоносителя в трубопроводе:

Для Dy 100 мм

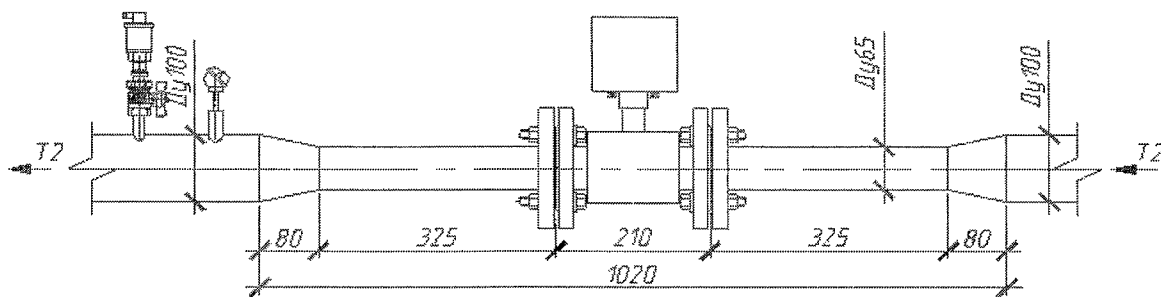
$$V_1 = \frac{Q_{\Phi}}{3600 \cdot S_1} = \frac{14,13}{3600 \cdot 0,0078} = 0,49 \text{ м/с}$$

Для Dy 65 мм

$$V_2 = \frac{Q_{\Phi}}{3600 \cdot S_2} = \frac{14,13}{3600 \cdot 0,0033} = 1,18 \text{ м/с}$$

**Потери напора на обратном трубопроводе системы теплоснабжения
после установки приборов учета**

| | | |
|--|--------------|--------------------|
| Потери напора на прямолинейном участке | 0,025 | м. вод. ст. |
| Потери напора на всех сужениях | 0,00013 | м. вод. ст. |
| Потери напора на всех расширениях | 0,0095 | м. вод. ст. |
| Потери напора теплоносителя после установки термопреобразователя сопротивления | 0,00027 | м. вод. ст. |
| Потери напора теплоносителя после установки технического термометра | 0,00026 | м. вод. ст. |
| Потери напора на прочих местных гидравлических сопротивлениях | 0,0092 | м. вод. ст. |
| Общее падение напора | 0,044 | м. вод. ст. |
| Общее падение напора в системе | 0,084 | м. вод. ст. |

| | | | | |
|------|------|----------|---------|------|
| Изм. | Лист | № Докум. | Подпис. | Дата |
| | | | | |

02-0-7/1-09/2015-АУТВР.ПЗ

Лист

30

Оценка влияния потерь напора, вызванная установкой приборов учета тепловой энергии, на расход теплоносителя

$$\frac{Q_U}{Q} = \sqrt{1 - 0.1 \frac{H_U}{\Delta P}} = \sqrt{1 - 0.1 \frac{0,084}{1}} = 0,99$$

где ΔP - разность давлений на подающем и обратном тр-де
Снижение давления в системе теплоснабжения после установки приборов учета составит: **0,42 %**

| | | | | | | | | | |
|------|------|----------|---------|------|---------------------------|--|--|--|------|
| | | | | | | | | | Лист |
| | | | | | | | | | 31 |
| Изм. | Лист | № Докум. | Подпис. | Дата | 02-0-7/1-09/2015-АУТВР.ПЗ | | | | |

12. Расчет потерь напора на циркуляционном трубопроводе системы ГВС после установки приборов учета



Рисунок 2. Общий вид узла учета

Фактическое значение расхода системы $Q\Phi$ составит:

5,79 м³/ч

Поперечное сечение участков трубопровода составит:

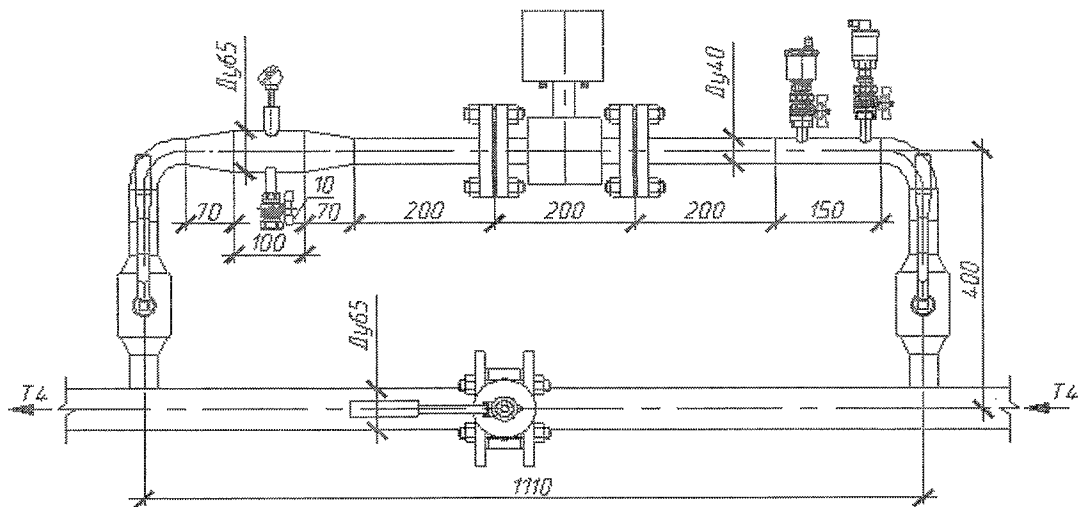
Для D_y 65 мм
поперечное сечение 0,0033 м.кв

Для D_y 40 мм
поперечное сечение 0,0012 м.кв

Средние скорости потока теплоносителя в трубопроводе:

Для D_y 65 мм

$$V_1 = \frac{Q\Phi}{3600 \cdot S_1} = \frac{5,79}{3600 \cdot 0,0033} = 0,48 \text{ м/с}$$

Для D_y 40 мм

$$V_2 = \frac{Q\Phi}{3600 \cdot S_2} = \frac{5,79}{3600 \cdot 0,0012} = 1,27 \text{ м/с}$$

Потери напора на обратном трубопроводе системы теплоснабжения после установки приборов учета

| | | |
|--|-------------|--------------------|
| Потери напора на прямолинейном участке | 0,047 | м. вод. ст. |
| Потери напора на всех сужениях | 0,00018 | м. вод. ст. |
| Потери напора на всех расширениях | 0,013 | м. вод. ст. |
| Потери напора теплоносителя после установки термопреобразователя сопротивления | 0,00045 | м. вод. ст. |
| Потери напора на прочих местных гидравлических сопротивлениях | 0,19 | м. вод. ст. |
| Общее падение напора | 0,25 | м. вод. ст. |
| Общее падение напора в системе | 0,49 | м. вод. ст. |

| Изм. | Лист | № Докум. | Подпись | Дата |
|------|------|----------|---------|------|
| | | | | |

02-0-7/1-09/2015-АУТВР.ПЗ

Лист

33

Оценка влияния потерь напора, вызванная установкой приборов учета тепловой энергии, на расход теплоносителя

$$\frac{Q_U}{Q} = \sqrt{1 - 0.1 \cdot \frac{H_U}{\Delta P}} = \sqrt{1 - 0.1 \cdot \frac{0.49}{3}} = 0.99$$

где ΔP - разность давлений на подающем и обратном тр-де
Снижение давления в системе теплоснабжения после установки приборов учета составит: **0,82 %**

| | | | | | | | | | |
|------|------|----------|---------|------|---------------------------|--|--|--|------|
| | | | | | | | | | Лист |
| | | | | | | | | | 34 |
| Изм. | Лист | № Докум. | Подпис. | Дата | 02-0-7/1-09/2015-АУТВР.ПЗ | | | | |

Ведомость рабочих чертежей отобранного комплекта

| Лист | Наименование | Примечание |
|------|--|------------|
| 1 | Общие данные | |
| 2 | Принципиальная схема | |
| 3 | Принципиальная схема Спецфикация оборудования | |
| 4 | План расположения оборудования узла учета | |
| 5 | Функциональная схема | |
| 6 | Электрическая схема подключения прибора | |
| 7 | Электрическая схема подключения прибора. Спецификация оборудования | |
| 8 | Схема электропитания | |
| 9 | Схема соединения внешних проводов | |
| 10 | Схема соединения внешних проводов. Спецификация оборудования | |
| 11 | Измерительные участки трубопроводов Т1, Т2 | |
| 12 | Измерительные участки трубопроводов Т3, Т4 | |
| 13 | Измерительный участок трубопровода Б1 | |
| 14 | Установка термодатчика задатчика сопротивления | |
| 15 | Гильза термодатчика задатчика сопротивления (ø80,60. Большая термодатчикометом сопротивлением) | |
| 16 | Установка преобразователя избыточного давления | |
| 17 | Шкаф монтажный | |
| 18 | Схема подключения основных элементов узла учета | |
| 19 | Схема электропитания | |
| 20 | План расположения оборудования и проводов | |

Ведомость ссылочных и прилагаемых документов

| Обозначение | Наименование | Примечание |
|------------------------|---|-----------------------|
| АЛСО | Каталог оборудования | Ссылочные документы |
| ООО "ИнтЭг" | Каталог оборудования | |
| ЗАО "ИтФ Теллок" | Каталог оборудования | |
| НПО "ТРОМТРИБОР" | Каталог оборудования | |
| 02-0-71-09/2015-АУТР.С | Спецификация оборудования, изделий и материалов | Прилагаемые документы |

Общие указания

Проект узла учета разработан на основании технических условий, выданных "Энергосбытом" ОАО "ИТЭК" от 27.03.2015 г., согласно требованиям действующих норм и правил:
 СП 114.133.30.2012 "Тепловые сети";
 СП 60.133.30.2012 "Отопление, вентиляция и кондиционирование";
 СП 41-104-95 "Проектирование тепловых пунктов";
 Постановление от 18.11.2013 №1034 "О коммерческом учете тепловой энергии и теплоносителя";
 "Правила технической эксплуатации тепловых энергоустановок".

Исходные параметры теплоснабжения:

- Расчетная тепловая нагрузка на отопление:
 - общая часть $Q_{отг} = 0,604 \text{ Гкал/ч}$;
 - жилая часть $Q_{жог} = 0,604 \text{ Гкал/ч}$;
- Расчетная тепловая нагрузка на ГВС:
 - жилая часть $Q_{жгвс} = 0,3653 \text{ Гкал/ч}$;
 - общая часть $Q_{оггвс} = 0,3653 \text{ Гкал/ч}$;
- Расчетный расход ХВС: $Q_{хвс} = 1,81 \text{ м}^3/\text{ч}$.

4. Расчетное давление:
 В подающем трубопроводе $P = 6,0 \text{ кгс/см}^2$;
 В обратном трубопроводе $P = 5,0 \text{ кгс/см}^2$;
 В трубопроводе ХВС $P = 4,0 \text{ кгс/см}^2$.

5. Температурный график: $115/70^\circ\text{C}$;

Защитное заземление выполняется в соответствии с требованиями ПУЭ, СНиП 3.05.06-85 "Электротехнические устройства" и ГОСТ 12.1.030-81.

Трубопроводы узлоу учета выполняются из стальных бесшовных горячедеформированных труб по ГОСТ 8732-78.

После проведения монтажных работ, трубопроводы обрабатывать антикоррозионным покрытием-эпипронт ГФ-021 в два слоя.

Монтаж производить в соответствии со СНиП 3.05.01-85 и СНиП 3.05.07-85.

Технические решения, принятые в рабочих чертежах, соответствуют требованиям экологических, санитарно-гигиенических, противопожарных и других норм, действующих на территории Российской Федерации; и обеспечивают безопасность для жизни и здоровья людей при соблюдении предусмотренных чертежами мероприятий.
 Главный инженер проекта:  Кириллов К. В.

| | | | |
|---|---------|--|--------|
| 02-0-71-09/2015-АУТР | | Многоквартирный жилой дом, Красноярский край, г. Норильск, ж/р Ваенер, ул. Ваенеря, 7 | |
| Узел коммерческого учета тепловой энергии, горячего и холодного водоснабжения | Стандия | Лист | Листов |
| | Р | 1 | 20 |
| Общие данные | | ООО "СеверСтрой" | |

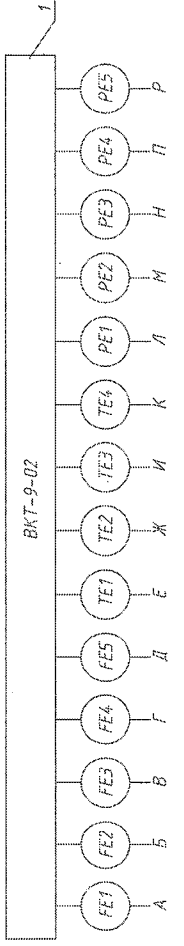

УЧТЭ

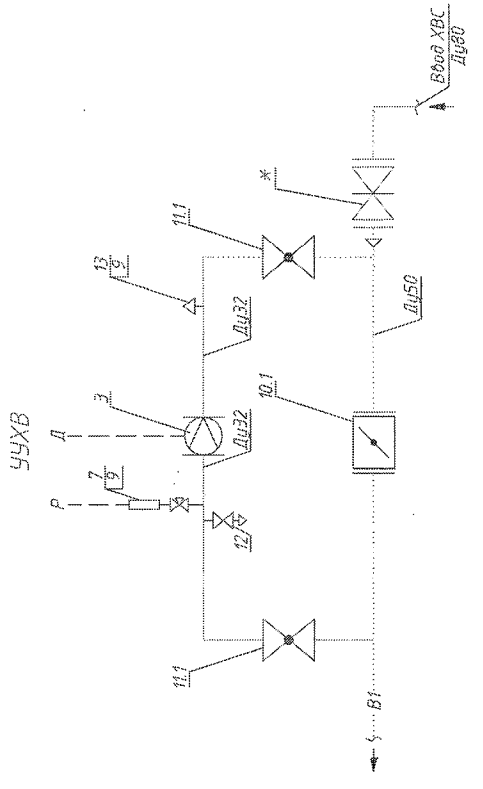
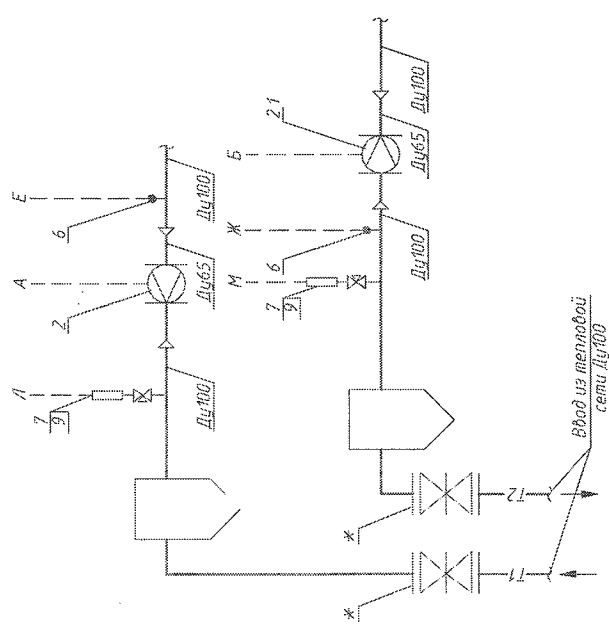
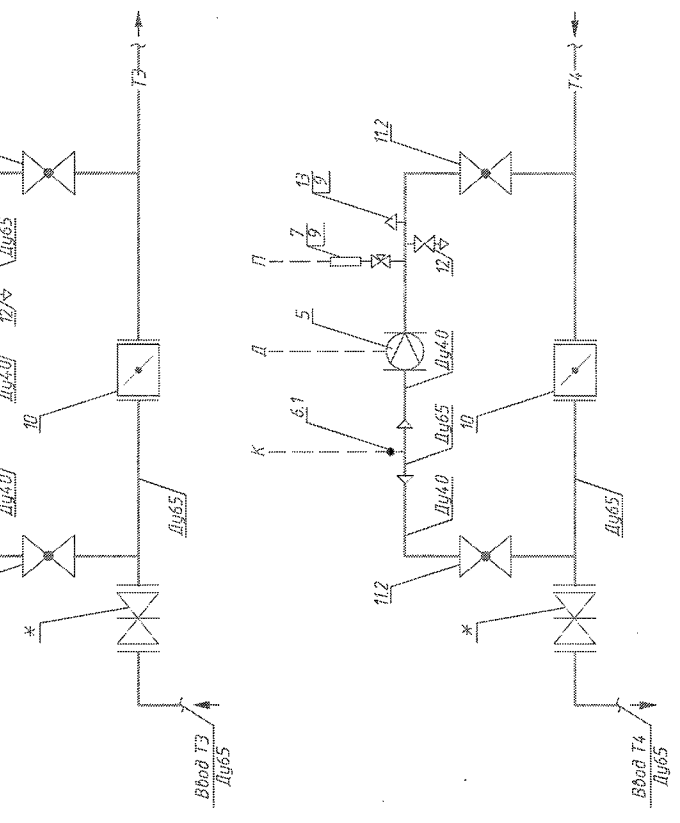

* - существующее оборудование

| | | | |
|------------------------|---------------|---|------|
| 02-0-7/1-09/2015-АУТВР | | Многоквартирный жилой дом, Красноярский край, г. Новосибирск, ж/р Овсенер, ул. Овсенеря, 7 | |
| Выполнил | Амелихин А.А. | Этадия | Лист |
| Проверил | Андреев Н.Н. | Р | 2 |
| ГИП | Курчалов К.Б. | 000 "СеверСтрой" | |
| Принципиальная схема | | Копировать | |

| | | |
|--------------|--------------|-------------|
| Инв. № техн. | 100п. и дата | Взм. инв. № |
|--------------|--------------|-------------|

(ослаблено)

| Поз. | Обозначение | Наименование | Кол. | Масса ед., кг | Примечание |
|------|------------------------|---|------|------------------|--------------------------------|
| 1 | ВКТ-9-02 | Вычислитель количества теплоты | 1 | | |
| 2 | МФ-5.2.1-Б-65, Кл. Б | Преобразователь расхода | | | 0,8-120,0 м ³ /ч |
| 2.1 | МФ-5.2.1-Б-Р-65, Кл. Б | Преобразователь расхода реверс. | 1 | | 0,8-120,0 м ³ /ч |
| 3 | МФ-5.2.1-Б-32, Кл. Б | Преобразователь расхода ХВС | 1 | | 0,2-30,0 м ³ /ч |
| 4 | МФ-5.2.1-Б-40, Кл. Б | Преобразователь расхода ГВС Т3 | 1 | | 0,3-45,0 м ³ /ч |
| 5 | МФ-5.2.1-Б-Р-40, Кл. Б | Преобразователь расхода ГВС Т4 реверс | 1 | | 0,3-45,0 м ³ /ч |
| 6 | КТСП-Н, Кл. В | Комплект термопреобразователей сопротивления | 1 | | Рt100, L=80 |
| 6.1 | КТСП-Н, Кл. В | Комплект термопреобразователей сопротивления | 1 | | Рt100, L=60 |
| 7 | Корунд-ДИ-001 | Преобразователь избыточного давления | 5 | | 0...1,6 МПа |
| 9 | Итар 092 Ду15 | Кран шаровой муфта/муфта | 8 | | |
| 10 | ПромАрт Ду65 | Дисковый поворотный затвор | 2 | | |
| 10.1 | ПромАрт Ду50 | Дисковый поворотный затвор | 1 | | |
| 11 | ALSO Ду40 | Дисковый поворотный затвор для Т3 | 2 | | |
| 11.1 | ALSO Ду32 | Кран шаровой приварку для ХВС | 2 | | |
| 11.2 | ALSO Ду40 | Дисковый поворотный затвор для Т4 | 2 | | |
| 12 | Итар 093 Ду15 | Кран шаровой муфта/резьба | 3 | | |
| 13 | VT 502 Ду15 | Автоматический воздухоотводчик | 3 | | |

Согласно

Взам. инв. №

Подп. и дата

Инв. № подл.

02-0-7/1-09/2015-АУТВР

Многоквартирный жилой дом,
Красноярский край, г. Норильск, ж/р Оганер, ул. Озёрная, 7

| Изм. | Кол. уч. | Лист | № док. | Подп. | Дата |
|----------|----------|------|--------|---------------|------|
| Выполнил | | | | Амелюхин А.С. | |
| Проверил | | | | Киреев Н.Н. | |
| ГИП | | | | Кириллов К.В. | |

Узел коммерческого учёта тепловой
энергии, горячего и холодного
водоснабжения

Принципиальная схема
Спецификация оборудования

| Стадия | Лист | Листов |
|--------|------|--------|
| Р | 3 | |

ООО "СеверСтрой"

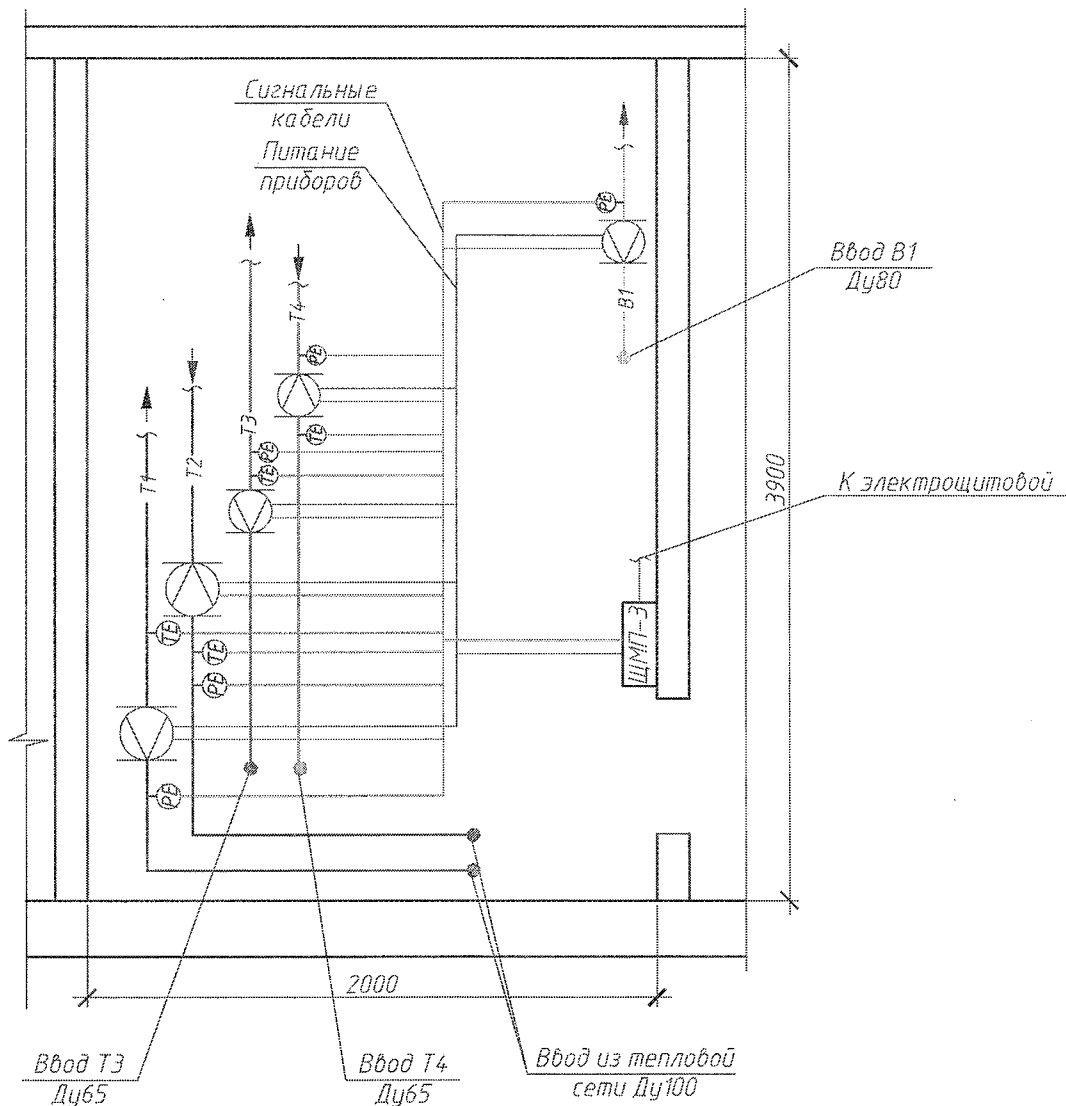

Примечание:

1. Узлы учета установить в помещении теплоцентра подъезда №2 на вводе трубопроводов в здание.
2. Шкаф с теплобычислителем установить в помещении теплоцентра.
3. Провод питания от электрощитовой здания до шкафа монтажного проложить в тех.подполье в металлорукаве $\Phi 22$ мм по существующим кабельным лоткам. Маршрут прокладки кабеля в тех.подполье уточнить по месту.
4. Кабельные проводки условно отнесены от стен. Маршрут прокладки кабеля уточнить по месту.
5. Сигнальные кабели, провода питания расходомеров, проложить в гофро-трубе $\Phi 16$ мм.
6. Спуски к датчикам проложить открыто по стене, предусмотреть "U-петли" (уклон не менее 15°).
7. Шкаф установить на высоте не менее 1,2 м от пола.
8. Проходы кабелем через стены и перекрытия произвести через металлическую трубу (гильзу)
9. Кабельные трассы проложить по стенам на отметке не ниже 1,2 м. от пола.
10. Если расстояние между приборами и местом крепления кабеля больше 0,5 м, то металлорукав (гофра) проводится по опоре, из стального уголка.

02-0-7/1-09/2015-АУТВР

Многоквартирный жилой дом,
Красноярский край, г. Норильск, ж/р Оганер, ул. Озёрная, 7

| Изм. | Кол. уч. | Лист | № док. | Подп. | Дата |
|------|----------|------|--------|-------|------|
| | | | | | |

| | | | | | |
|----------|---------------|--|--|--|--|
| Выполнил | Амеляхин А.С. | | | | |
| Проверил | Киреев Н.Н. | | | | |

| | | | | | |
|-----|---------------|--|--|--|--|
| ГИП | Кириллов К.В. | | | | |
|-----|---------------|--|--|--|--|

Узел коммерческого учета тепловой энергии, горячего и холодного водоснабжения

| Стадия | Лист | Листов |
|--------|------|--------|
| Р | 4 | |

План расположения оборудования узла учета

ООО "СеверСтрой"

Согласно

Взам. инв. №

Подп. и дата

Инв. № подл.

| № | Температура | Расход | Температура | Температура | Температура | Температура | Температура | Температура | Температура | Температура | Температура | Температура | Температура | Температура | Температура | Температура | Температура | Температура | Температура | Температура |
|----|--------------|--------------|-------------|-------------|-------------|-------------|-------------|-------------|-------------|-------------|-------------|-------------|-------------|-------------|-------------|-------------|-------------|-------------|-------------|-------------|
| 1 | 75°C | 6,0 ккал/см² | FE | FE | FE | FE | FE | FE | FE | FE | FE | FE | FE | FE | FE | FE | FE | FE | FE | FE |
| 2 | 14,13 м³/ч | 6,0 ккал/см² | FE | FE | FE | FE | FE | FE | FE | FE | FE | FE | FE | FE | FE | FE | FE | FE | FE | FE |
| 3 | 70°C | 5,0 ккал/см² | TE | TE | TE | TE | TE | TE | TE | TE | TE | TE | TE | TE | TE | TE | TE | TE | TE | TE |
| 4 | 70°C | 5,0 ккал/см² | FE | FE | FE | FE | FE | FE | FE | FE | FE | FE | FE | FE | FE | FE | FE | FE | FE | FE |
| 5 | 14,13 м³/ч | 5,0 ккал/см² | FE | FE | FE | FE | FE | FE | FE | FE | FE | FE | FE | FE | FE | FE | FE | FE | FE | FE |
| 6 | 70°C | 14,13 м³/ч | TE | TE | TE | TE | TE | TE | TE | TE | TE | TE | TE | TE | TE | TE | TE | TE | TE | TE |
| 7 | 70°C | 5,79 м³/ч | FE | FE | FE | FE | FE | FE | FE | FE | FE | FE | FE | FE | FE | FE | FE | FE | FE | FE |
| 8 | 6,0 ккал/см² | 5,79 м³/ч | FE | FE | FE | FE | FE | FE | FE | FE | FE | FE | FE | FE | FE | FE | FE | FE | FE | FE |
| 9 | 50°C | 6,0 ккал/см² | TE | TE | TE | TE | TE | TE | TE | TE | TE | TE | TE | TE | TE | TE | TE | TE | TE | TE |
| 10 | 5,79 м³/ч | 5,0 ккал/см² | FE | FE | FE | FE | FE | FE | FE | FE | FE | FE | FE | FE | FE | FE | FE | FE | FE | FE |
| 11 | 5,79 м³/ч | 5,0 ккал/см² | FE | FE | FE | FE | FE | FE | FE | FE | FE | FE | FE | FE | FE | FE | FE | FE | FE | FE |
| 12 | 14,13 м³/ч | 4,0 ккал/см² | FE | FE | FE | FE | FE | FE | FE | FE | FE | FE | FE | FE | FE | FE | FE | FE | FE | FE |
| 13 | 4,0 ккал/см² | 14,13 м³/ч | FE | FE | FE | FE | FE | FE | FE | FE | FE | FE | FE | FE | FE | FE | FE | FE | FE | FE |
| 14 | 4,0 ккал/см² | 14,13 м³/ч | FE | FE | FE | FE | FE | FE | FE | FE | FE | FE | FE | FE | FE | FE | FE | FE | FE | FE |

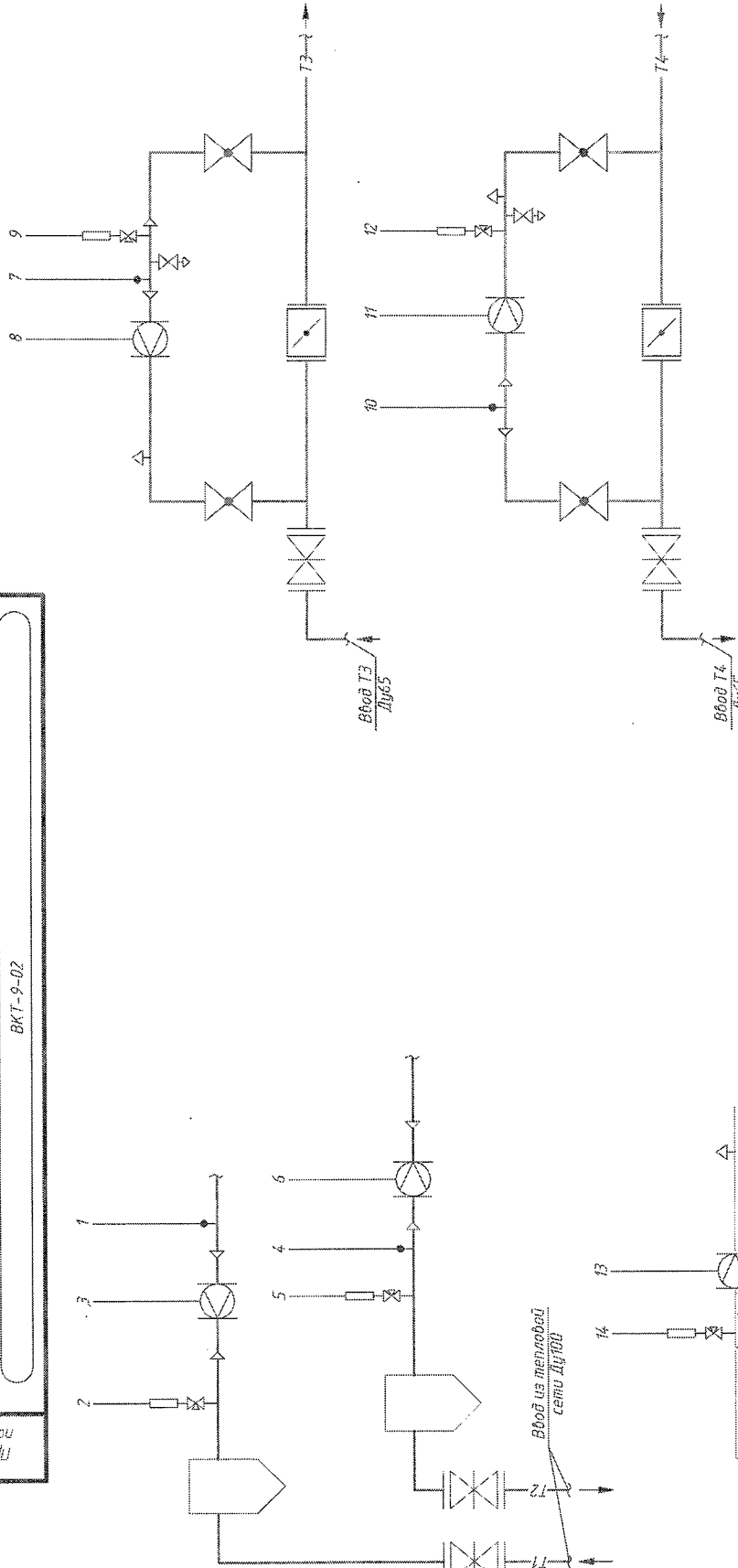

| | | | | | | | |
|---|-------------|--|------|-------|------|------|------|
| 02-0-7/1-09/2015-АУТВР | | Многоквартирный жилой дом, Красноярский край, г. Норильск, ж/р Озёрная, 7 | | Склад | Лист | Лист | Лист |
| Узел коммерческого учета тепловой энергии, горячего и холодного водоснабжения | | Функциональная схема | | Р | 5 | | |
| ИМ | | Дир. У. Док. | Датс | | | | |
| Выпущен | Амелин А.С. | | | | | | |
| Проверен | Жирев Н.Н. | | | | | | |
| ГИП | Жирев Н.Н. | | | | | | |
| ООО "СеверСтрой" | | Копировал | | | | | |

| | | | |
|----------|-------------|-------------|----------|
| № и дата | Исп. и дата | Взм. инв. № | Одобрено |
| | | | |

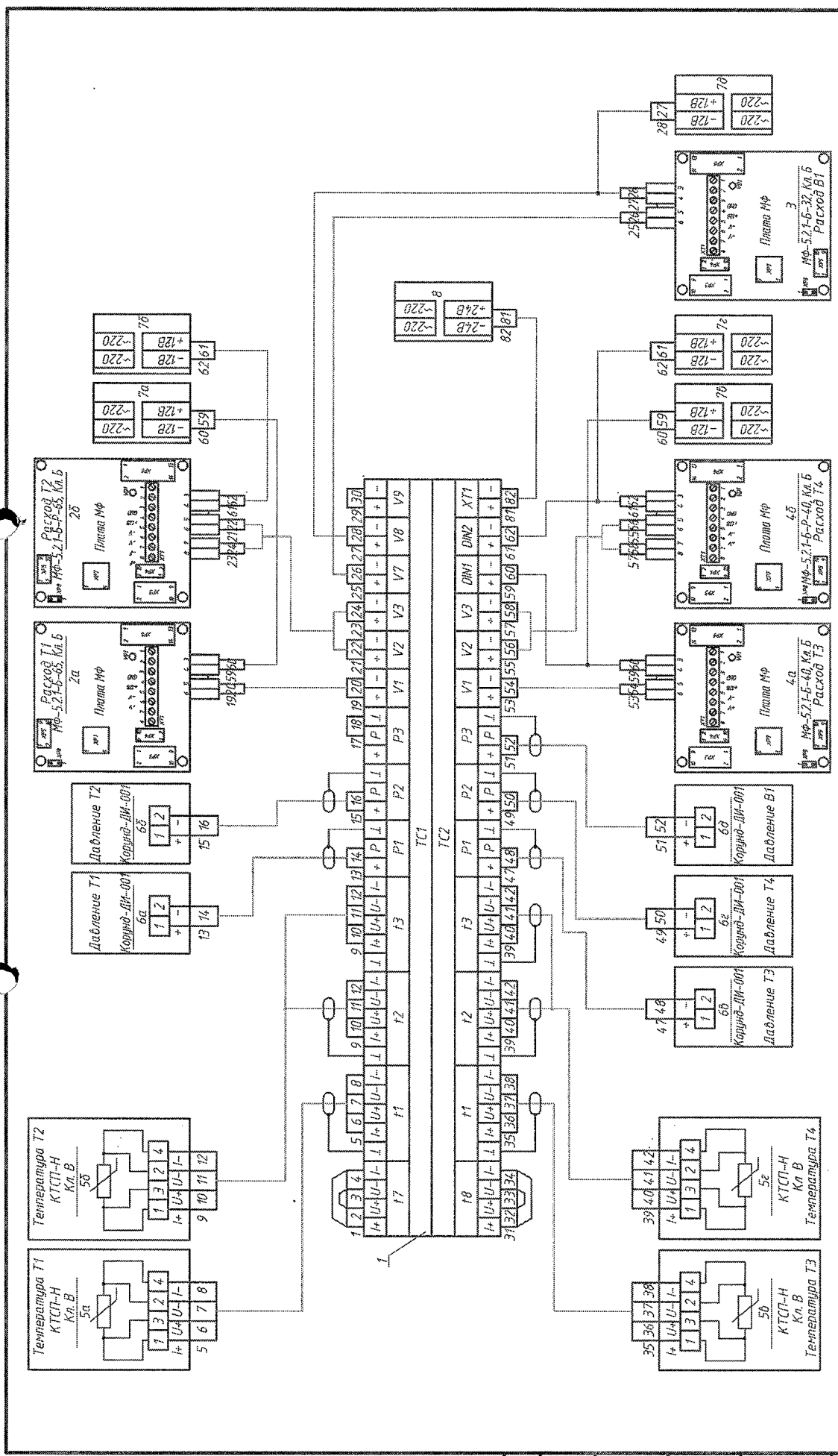

| | | | | | | | |
|-----------------------|--|---|--|--|--|------------------------------------|--|
| Информация | | Имя Подп. | | Подп. и дата | | Взам. инб. М. | |
| 02-0-71-09/2015-АУТВР | | Многоквартирный жилой дом, Красноярский край, г. Норильск, ж/р Озанер, ул. Дзержная, 7 | | Узел коммерческого учёта теплового энергии, горячего и холодного водоснабжения | | 000 "Северстрой" | |
| Копирейла | | Электрическая схема подключения приборов | | Лист | | Листов | |
| Копирейла | | Копирейла | | Р | | 6 | |
| Копирейла | | Копирейла | | Платва МФ | | Платва МФ | |
| Копирейла | | Копирейла | | Расход T1 МФ-5,2,1-Б-65, Кл. В | | Расход T2 МФ-5,2,1-Б-65, Кл. В | |
| Копирейла | | Копирейла | | Расход T3 МФ-5,2,1-Б-65, Кл. В | | Расход T4 МФ-5,2,1-Б-65, Кл. В | |
| Копирейла | | Копирейла | | Давление T1 Кордун-ДМ-001 65 | | Давление T2 Кордун-ДМ-001 65 | |
| Копирейла | | Копирейла | | Давление T3 Кордун-ДМ-001 65 | | Давление T4 Кордун-ДМ-001 65 | |
| Копирейла | | Копирейла | | Температура T1 КТСП-Н Кл. В | | Температура T2 КТСП-Н Кл. В | |
| Копирейла | | Копирейла | | Температура T3 КТСП-Н Кл. В | | Температура T4 КТСП-Н Кл. В | |

| Поз. | Обозначение | Наименование | Кол. | Масса ед., кг | Примечание |
|-------|------------------------|---|------|------------------|--------------------------------|
| 1 | ВКТ-9-02 | Вычислитель количества теплоты | 1 | | |
| 2а | МФ-5.2.1-Б-65, Кл. Б | Преобразователь расхода | 1 | | 0,8-120,0 м ³ /ч |
| 2б | МФ-5.2.1-Б-Р-65, Кл. Б | Преобразователь расхода реверс. | 1 | | 0,8-120,0 м ³ /ч |
| 3 | МФ-5.2.1-Б-32, Кл. Б | Преобразователь расхода ХВС | 1 | | 0,2-30,0 м ³ /ч |
| 4а | МФ-5.2.1-Б-40, Кл. Б | Преобразователь расхода ГВС Т3 | 1 | | 0,3-45,0 м ³ /ч |
| 4б | МФ-5.2.1-Б-Р-40, Кл. Б | Преобразователь расхода ГВС Т4 реверс | 1 | | 0,3-45,0 м ³ /ч |
| 5а-5б | КТСП-Н, Кл. В | Комплект термопреобразователей сопротивления | 1 | | Rt100, L=80 |
| 5б-5з | КТСП-Н, Кл. В | Комплект термопреобразователей сопротивления | 1 | | Rt100, L=60 |
| 6а-6б | Корунд-ДИ-001 | Преобразователь избыточного давления | 5 | | 0...1,6 МПа |
| 7а-7б | ИЭС6-120080 | Источник питания для МФ | 5 | | U=12В |
| 8 | 10ВР220-24Д | Источник питания для ВКТ-9 | 1 | | U=24В |

Согласно

Взам инв. №

Подп. и дата

Инв. № подл.

Ог-0-7/1-09/2015-АУТВР

Многоквартирный жилой дом,
Красноярский край, г. Норильск, ж/р Оганер, ул. Озёрная, 7

| Изм. | Кол. уч. | Лист | № док. | Подп. | Дата |
|----------|----------|---------------|--------|-------|------|
| Выполнил | | Апелюхин А.С. | | | |
| Проверил | | Киреев Н.Н. | | | |
| ГИП | | Кириллов К.В. | | | |

Узел коммерческого учёта тепловой
энергии, горячего и холодного
водоснабжения

| Стадия | Лист | Листов |
|--------|------|--------|
| Р | 7 | |

Электрическая схема
подключения приборов.
Спецификация оборудования

ООО "СеверСтрой"

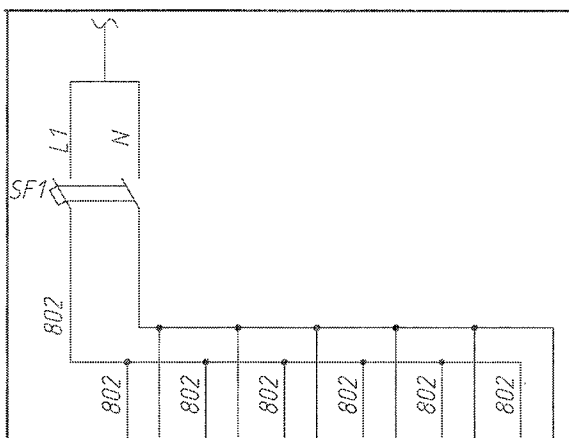

| | | | | | | | |
|---------------------------------|-----------------|------------------------|-------|-------|-------|-------|-------|
| Характеристика электроприемника | Позиция | 1БП | 2БП | 3БП | 4БП | 5БП | 6БП |
| | Тип | | | | | | |
| | Напряжение, В | ~220В | ~220В | ~220В | ~220В | ~220В | ~220В |
| | Мощность, Вт | 10 | 10 | 10 | 10 | 10 | 12 |
| | Место установки | Шкаф монтажный ЩМП-3 | | | | | |
| Ввод питания | | P=0,062 кВт; U=220В | | | | | |

Примечание:

1. Электропитание осуществить от электрощитовой здания
2. Тип системы заземления – TN-C

| Поз. | Обозначение | Наименование | Кол. | Масса ед., кг | Примечание |
|---------|---------------|------------------------------------|------|---------------|--------------------|
| SF1 | ВА47-29 2P 6A | Выключатель автоматический | 1 | | |
| 1БП-5БП | ИЭС6-120080 | Источник вторичного электропитания | 5 | | Комплектно с МФ |
| 6БП | 10BP220-24Д | Источник вторичного электропитания | 1 | | Комплектно с ВКТ-9 |

02-0-7/1-09/2015-АУТВР

Многоквартирный жилой дом,
Красноярский край, г. Норильск, ж/р Оганер, ул. Озёрная, 7

| Изм. | Кол. уч. | Лист | № док. | Подп. | Дата |
|----------|----------|---------------|--------|-------|------|
| Выполнил | | Амеляхин А.С. | | | |
| Проверил | | Киреев Н.Н. | | | |
| ГИП | | Кириллов К.В. | | | |

Узел коммерческого учёта тепловой энергии, горячего и холодного водоснабжения

| Стадия | Лист | Листов |
|--------|------|--------|
| Р | 8 | |

Схема электропитания

ООО "СеверСтрой"

Согласо

Взам. инв. №

Подп. и дата

Инв. № подл.

| Вода | | | |
|--------------------------|----------------|----------------|----------------|
| Измеряемая среда | Температура | Давление | Расход |
| Исчислительные параметры | Обратный | Обратный | Обратный |
| Место отбора | Трубопровод Т1 | Трубопровод Т2 | Трубопровод Т2 |
| Обозначение чертёжа | Лист 11 | Лист 11 | Лист 11 |
| Позиция | 5а | 6а | 2а |

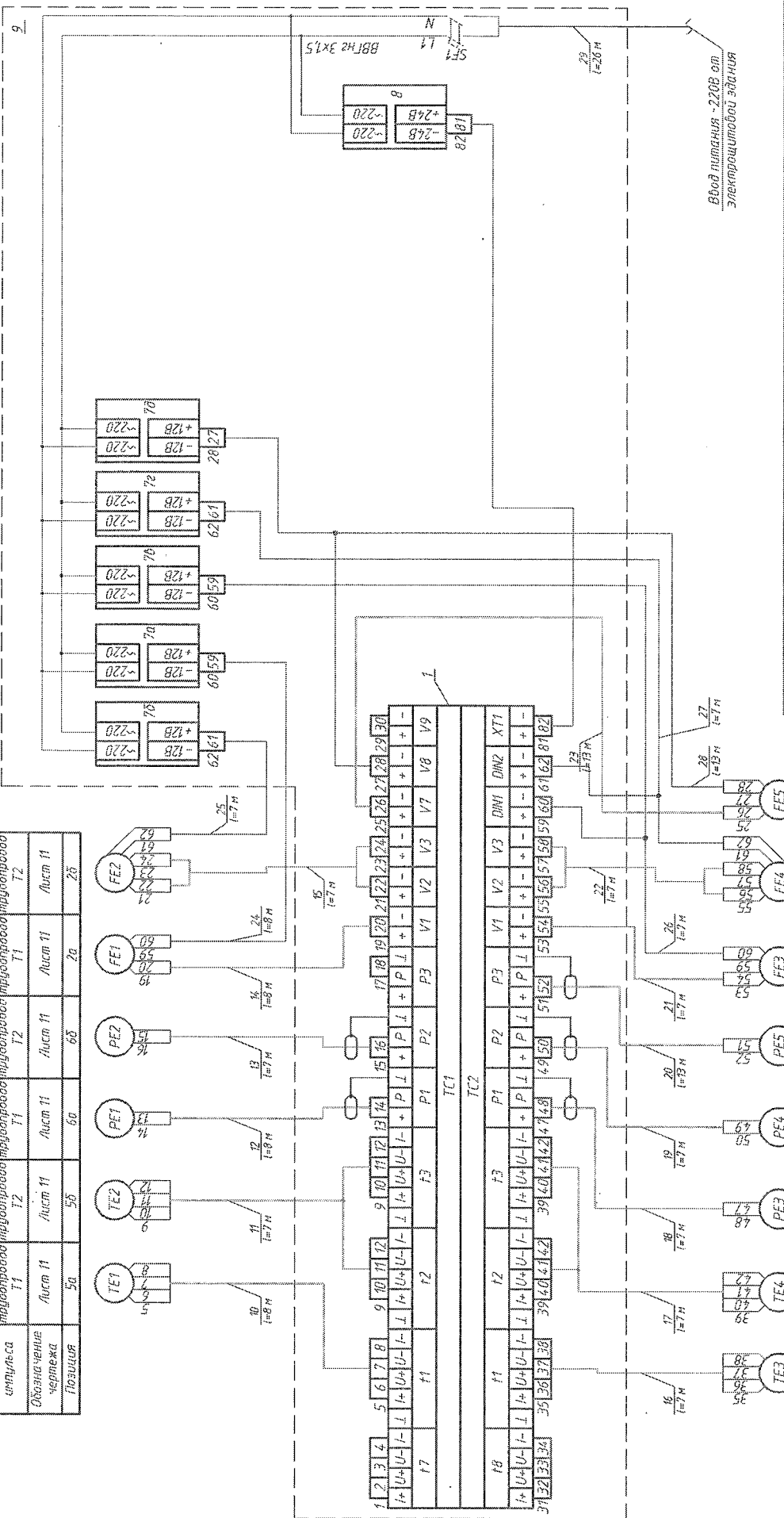

| | | | | | | | | | |
|----------------------|--------------------|--------------------|--------------------|--------------------|--------------------|--------------------|--------------------|--------------------|--|
| Позиция | 50 | 52 | 62 | 68 | 68 | 68 | 4.6 | 3 | |
| Обозначение чертёжа | Лист 12 | Лист 12 | Лист 12 | Лист 13 | Лист 12 | Лист 12 | Лист 12 | Лист 13 | |
| Место отбора | Трубопровод ГВС Т3 | Трубопровод ГВС Т4 | Трубопровод ГВС Т4 | Трубопровод ГВС Т4 | Трубопровод ГВС Т3 | Трубопровод ГВС Т3 | Трубопровод ГВС Т4 | Трубопровод ГВС В1 | |
| Назначение параметра | Температура | Температура | Давление | Давление | Давление | Давление | Давление | Расход | |
| Измеряемая среда | Вода | | | | | | | | |

| 02-0-7/1-09/2015-АУТВР | | | |
|--|----------|------|------|
| Многоквартирный жилой дом, Красноярский край, г. Норильск, ж/д Сектор, ул. Овечьная, 7 | | | |
| Узел коммерческого учёта тепловой энергии, горячего и холодного водоснабжения | Стандарт | Лист | Лист |
| Р | 9 | | |
| ООО "Северстрой" | | | |
| Схема соединения внешних приборов | | | |
| Контроль | | | |

Согласовано

Взам инд. №
Инд. № подл.
Лист
Итого листов

| Поз. | Обозначение | Наименование | Кол. | Масса ед., кг | Примечание |
|-------|------------------------|--|------|---------------|--------------------------------|
| 1 | ВКТ-9-02 | Вычислитель количества теплоты | 1 | | |
| 2а | МФ-5.2.1-Б-65, Кл. Б | Преобразователь расхода | 1 | | 0,8-120,0 м ³ /ч |
| 2б | МФ-5.2.1-Б-Р-65, Кл. Б | Преобразователь расхода реверс. | 1 | | 0,8-120,0 м ³ /ч |
| 3 | МФ-5.2.1-Б-32, Кл. Б | Преобразователь расхода ХВС | 1 | | 0,2-30,0 м ³ /ч |
| 4а | МФ-5.2.1-Б-40, Кл. Б | Преобразователь расхода ГВС Т3 | 1 | | 0,3-45,0 м ³ /ч |
| 4б | МФ-5.2.1-Б-Р-40, Кл. Б | Преобразователь расхода ГВС Т4 реверс | 1 | | 0,3-45,0 м ³ /ч |
| 5а-5б | КТСП-Н, Кл. В | Комплект термопреобразователей сопротивления | 1 | | Rt100, L=80 |
| 5б-5з | КТСП-Н, Кл. В | Комплект термопреобразователей сопротивления | 1 | | Rt100, L=60 |
| 6а-6б | Корунд-ДИ-001 | Преобразователь избыточного давления | 5 | | 0...1,6 МПа |
| 7а-7б | ИЭС6-120080 | Источник питания для МФ | 5 | | U=12В |
| 8 | 10ВР220-24Д | Источник питания для ВКТ-9 | 1 | | U=24В |
| 9 | ЩМП-3 | Щкаф под вычислитель | 1 | | |
| 10-23 | FTP 2PR 24AWG cat 5E | Кабель витая пара экранированная, м | 85 | | |
| 24-28 | UTP 2PR 24AWG cat 5E | Кабель витая пара, м | 32 | | |
| 29 | ВВГнг 3x1,5 | Провод силовой, м. | 26 | | |

Согласно

Взам. инв. №

Подп. и дата

Инв. № подл.

Ог-0-7/1-09/2015-АУТВР

Многоквартирный жилой дом,
Красноярский край, г. Норильск, ж/р Оганер, ул. Озёрная, 7

| Изм. | Кол. уч. | Лист № док. | Подп. | Дата |
|----------|----------|---------------|-------|------|
| Выполнил | | Амеляхин А.С. | | |
| Проверил | | Киреев Н.Н. | | |
| ГИП | | Кириллов К.В. | | |

Узел коммерческого учёта тепловой энергии, горячего и холодного водоснабжения

| Стадия | Лист | Листов |
|--------|------|--------|
| Р | 10 | |

Схема соединения внешних проводок.
Спецификация оборудования

ООО "СеверСтрой"

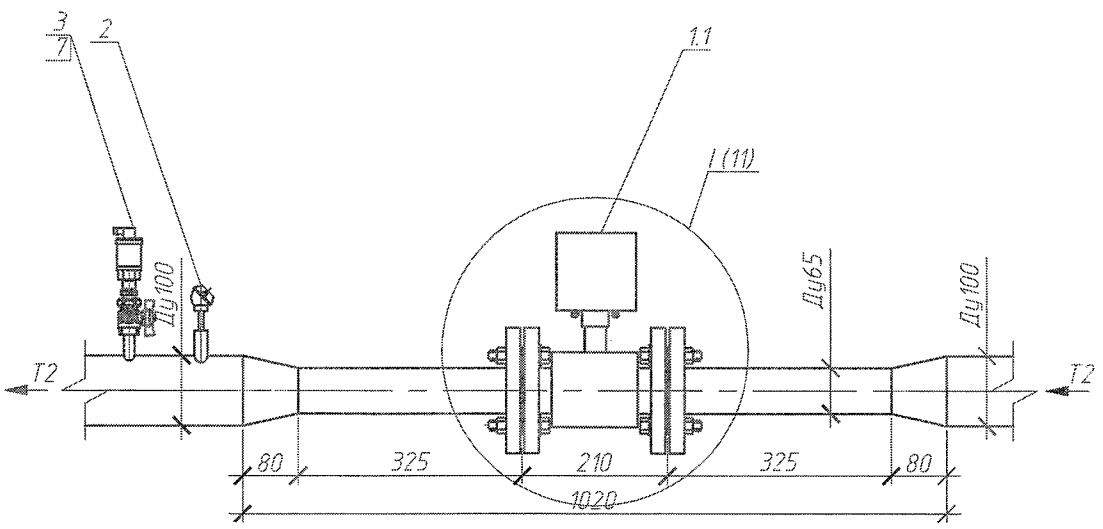
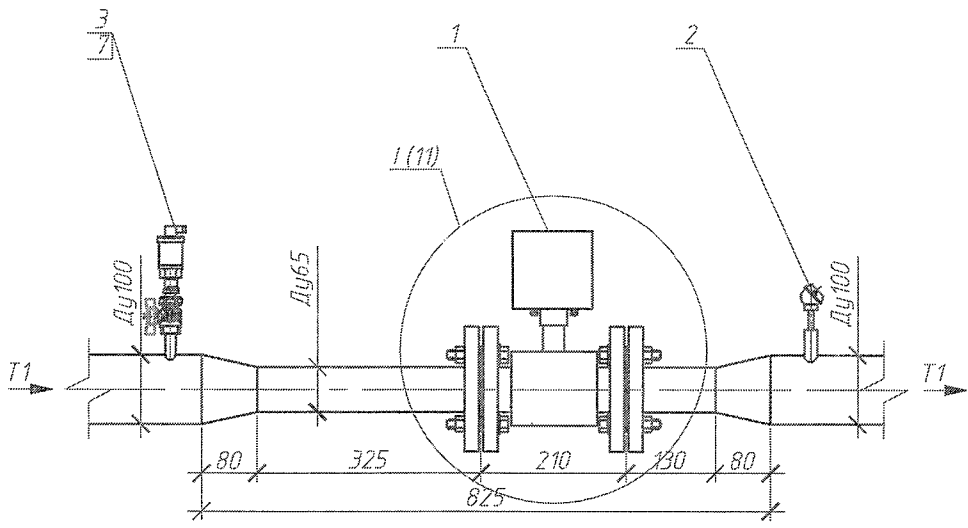

Фрагмент I

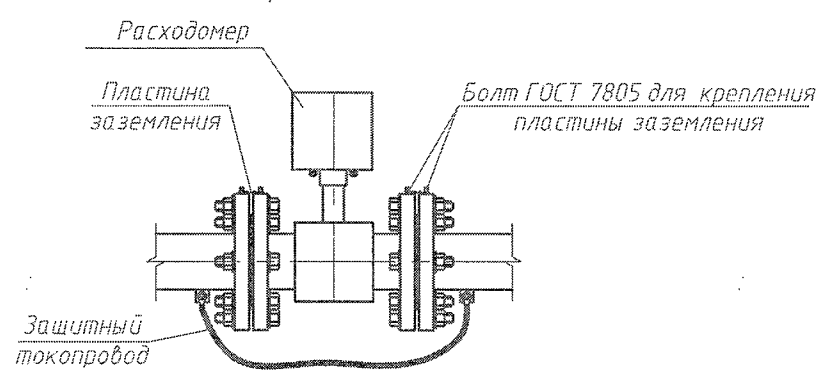

Согласно

Взам. инв. №

Подп. и дата

Инв. № подл.

02-0-7/1-09/2015-АУТВР

Многоквартирный жилой дом,
Красноярский край, г. Норильск, ж/р Оганер, ул. Озёрная, 7

| Изм. | Код. уч. | Лист | № док. | Подп. | Дата |
|----------|----------|---------------|--------|-------|------|
| Выполнил | | Амелихин А.С. | | | |
| Проверил | | Киреев Н.Н. | | | |
| ГИП | | Кириллов К.В. | | | |

Узел коммерческого учёта тепловой энергии, горячего и холодного водоснабжения

| Стадия | Лист | Листов |
|--------|------|--------|
| Р | 11 | |

Измерительные участки трубопроводов Т1, Т2

ООО "СеверСтрой"

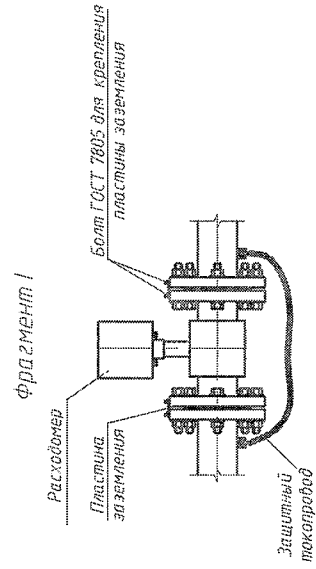
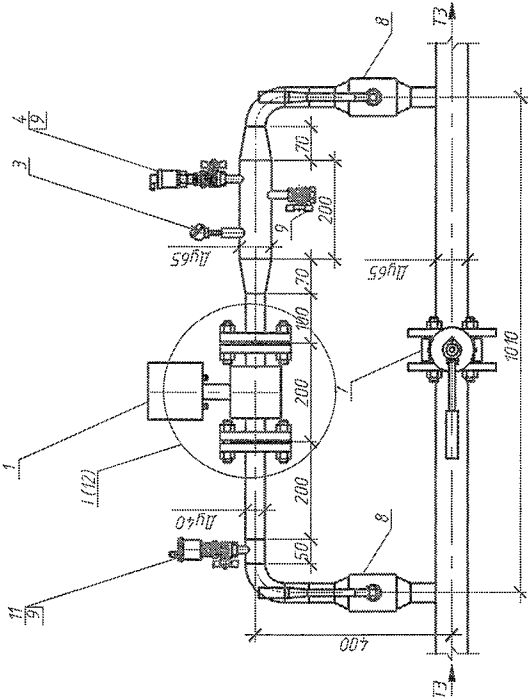
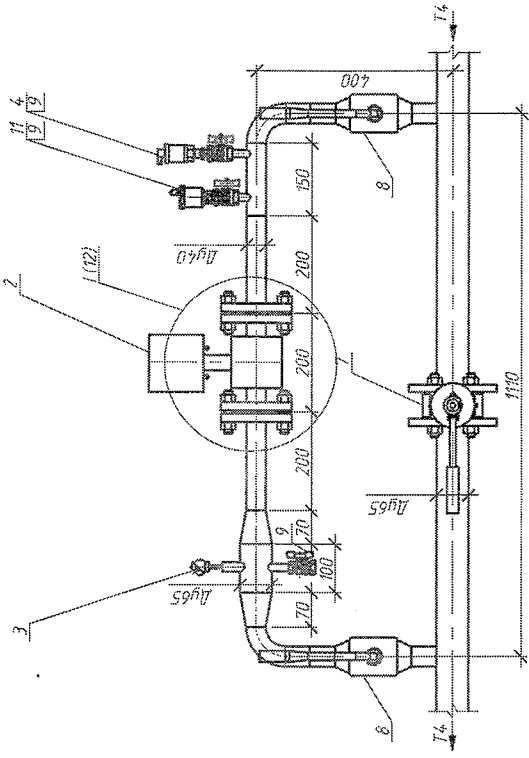

| | | | |
|--|---------------|--|--------|
| Ог-0-71-09/2015-АУВР | | Мультиквартирный жилой дом, Красноярский край, г. Норильск, ж/р Осенер, ул. Озерная, 7 | |
| Мат. для уч. | Лист № докум. | Подп. | Дата |
| Выполнил | Анатолий А.Г. | | |
| Проверил | Корсаев Н.Н. | | |
| ГИП | Корсаев К.В. | | |
| Стандия | Р | Лист | Листов |
| | | 12 | |
| Измерительные участки трубопроводов ТЭ, Т4 | | ООО "СеверСтрой" | |
| Копирада | | АЭ | |

Освободено

| | |
|---------------|--------------|
| № док. и дата | Взам. инв. № |
|---------------|--------------|

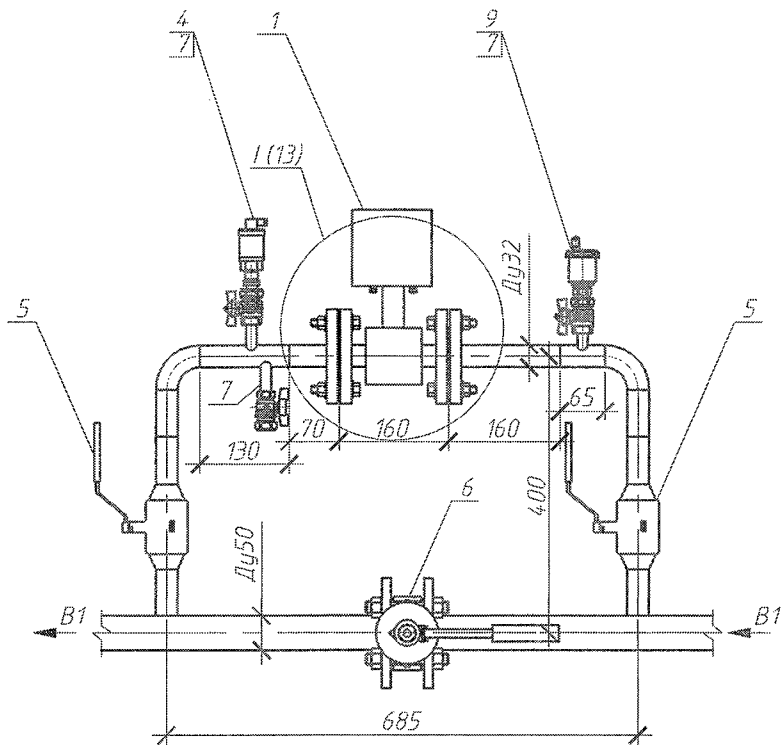

Фрагмент I

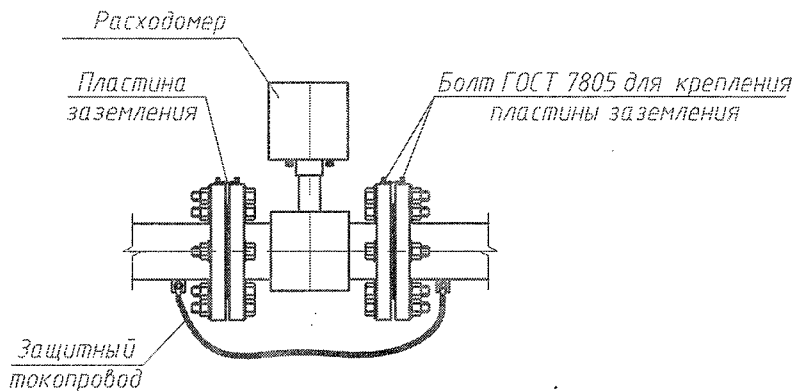

Согласно

Взам. инв. №

Подп. и дата

Инв. № подл.

02-0-7/1-09/2015-АУТВР

Многоквартирный жилой дом,
Красноярский край, г. Норильск, ж/р Оганер, ул. Озёрная, 7

| Изм. | Код. уч. | Лист | № док. | Подф. | Дата |
|----------|----------|---------------|--------|-------|------|
| Выполнил | | Амеляхин А.С. | | | |
| Проверил | | Киреев Н.Н. | | | |
| ГИП | | Кириллов К.В. | | | |

Узел коммерческого учёта тепловой энергии, горячего и холодного водоснабжения

| Стадия | Лист | Листов |
|--------|------|--------|
| Р | 13 | |

Измерительный участок трубопровода В1

ООО "СеверСтрой"

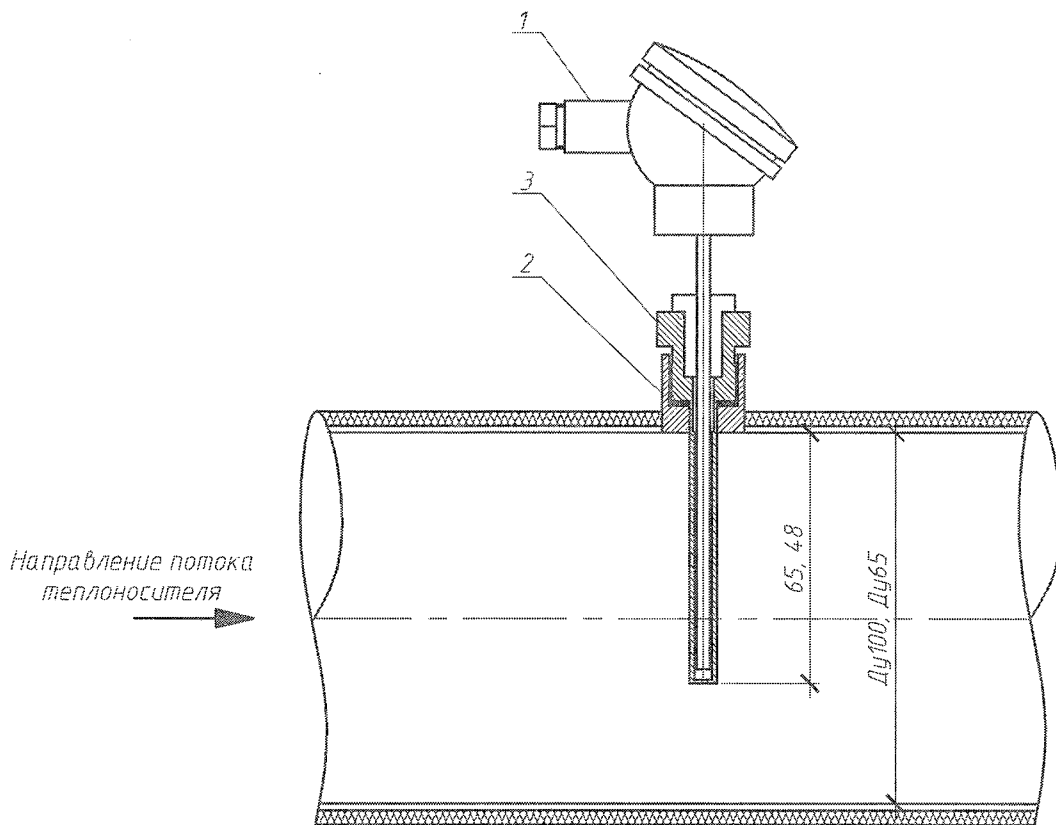

При монтаже термopеобразователь сопротивления опустить за геометрическую ось трубопровода на 15 мм.

| Поз. | Обозначение | Наименование | Кол. | Масса ед., кг | Примечание |
|------|---------------|---|------|---------------|------------|
| 1 | КТСП-Н, Кл. В | Термopеобразователь сопротивления | 1 | | |
| 2 | | Бобышка под гильзу термopеобразователя | 1 | | |
| 3 | | Гильза защитная под термopеобразователь | 1 | | |

02-0-7/1-09/2015-АУТВР

Многоквартирный жилой дом,
Красноярский край, г. Норильск, ж/р Оганер, ул. Озёрная, 7

| Изм. | Кол. уч. | Лист | № док. | Подп. | Дата | Стадия | Лист | Листов |
|----------|----------|---------------|--------|--------------------|------|------------------|------|--------|
| Выполнил | | Анелихин А.С. | | <i>[Signature]</i> | | Р | 14 | |
| Проверил | | Киреев Н.Н. | | <i>[Signature]</i> | | | | |
| ГИП | | Кириллов К.В. | | <i>[Signature]</i> | | 000 "СеверСтрой" | | |

Узел коммерческого учёта тепловой энергии, горячего и холодного водоснабжения

Установка термopеобразователя сопротивления

Согласно

Взам. инв. №

Подп. и дата

Инв. № подл.

Гильза термопреобразователя
сопротивления L=80

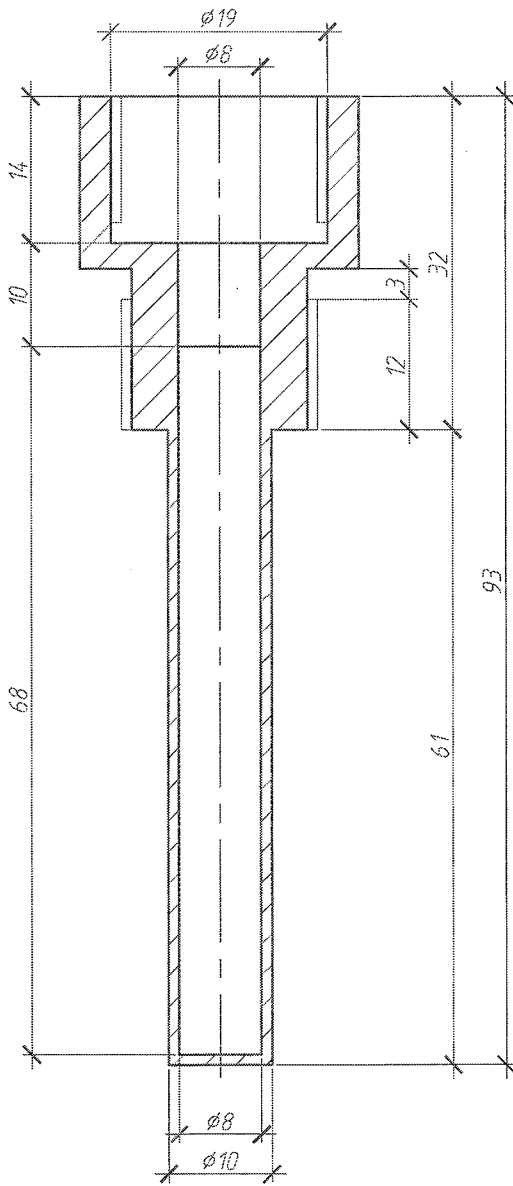

Гильза термопреобразователя
сопротивления L=60

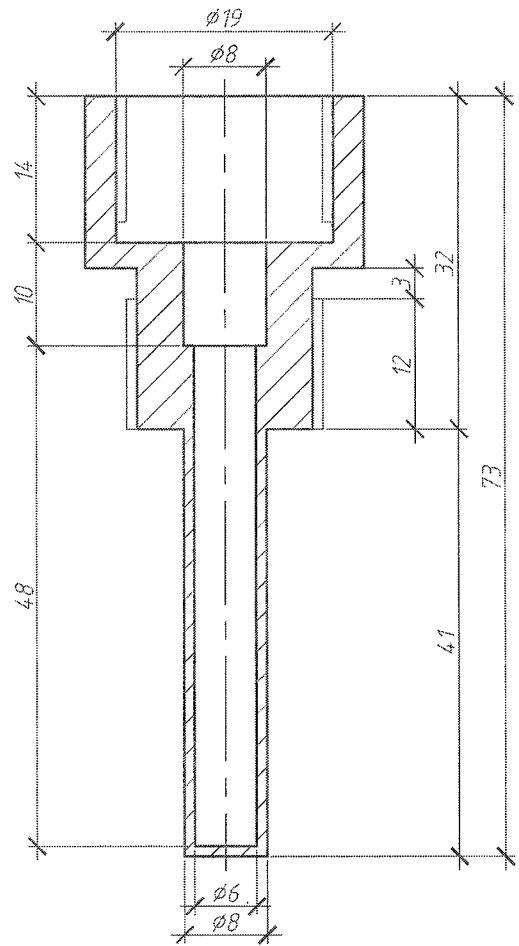

Бобышка термопреобразователя
сопротивления

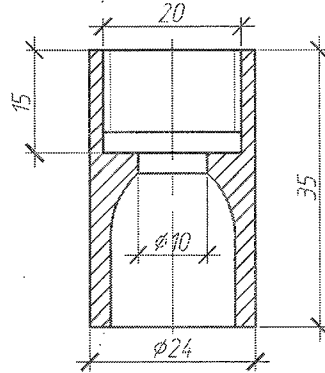

При монтаже бобышку термопреобразователя сопротивления обрезать до нужных размеров

| | | | | | |
|--------------|--|--|--|--|--|
| Согласно | | | | | |
| | | | | | |
| Взам. инв. № | | | | | |
| | | | | | |
| Подп. и дата | | | | | |
| | | | | | |
| Инв. № подл. | | | | | |
| | | | | | |

02-0-7/1-09/2015-АУТВР

Многоквартирный жилой дом,
Красноярский край, г. Норильск, ж/р Оганер, ул. Озёрная, 7

| Изм. | Кол. уч. | Лист | № док. | Подп. | Дата |
|----------|----------|----------------|--------|--------------------|------|
| Выполнил | | Амелиухин А.С. | | <i>[Signature]</i> | |
| Проверил | | Киреев Н.Н. | | <i>[Signature]</i> | |
| ГИП | | Кириллов К.В. | | <i>[Signature]</i> | |

Узел коммерческого учёта тепловой
энергии, горячего и холодного
водоснабжения

Гильза термопреобразователя
сопротивления L=80,60. Бобышка
термопреобразователя сопротивления

| Стация | Лист | Листов |
|--------|------|--------|
| Р | 15 | |

ООО "СеверСтрой"

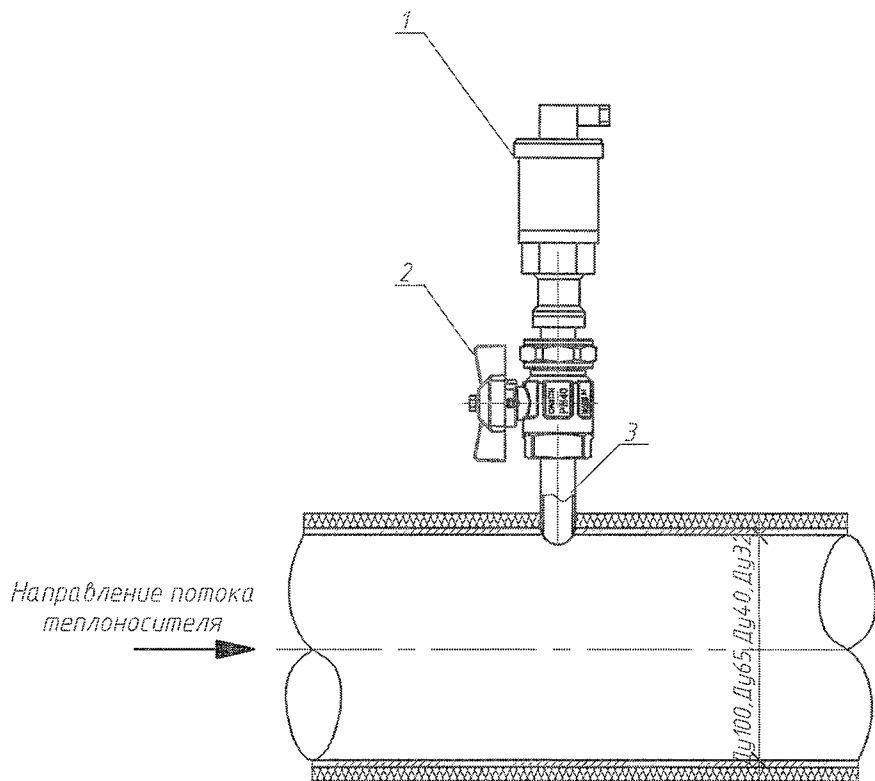

Согласно

Взам. инв. №

Подп. и дата

Инв. № подл.

| Поз. | Обозначение | Наименование | Кол. | Масса ед., кг | Примечание |
|------|---------------|--------------------------------------|------|---------------|--------------------|
| 1 | Корунд-ДИ-001 | Преобразователь избыточного давления | 1 | | 0...1,6 МПа, G1/2" |
| 2 | Итар 092 | Кран шаровой муфта/муфта | 1 | | |
| 3 | ГОСТ 6357-81 | Резьба трубная G1/2" | 1 | | |

Ог-0-7/1-09/2015-АУТВР

Многоквартирный жилой дом,
Красноярский край, г. Норильск, ж/р Оганер, ул. Озёрная, 7

| Изм. | Код уч. | Лист | № док. | Подп. | Дата | Стадия | Лист | Листов |
|----------|---------------|------|--------|-------|------|--|------|--------|
| Выполнил | Амеляхин А.С. | | | | | Р | 16 | |
| Проверил | Киреев Н.Н. | | | | | | | |
| ГИП | Кириллов К.В. | | | | | Установка преобразователя избыточного давления | | |
| | | | | | | ООО "СеверСтрой" | | |

Вид на внутреннюю плоскость щита (развернутого)

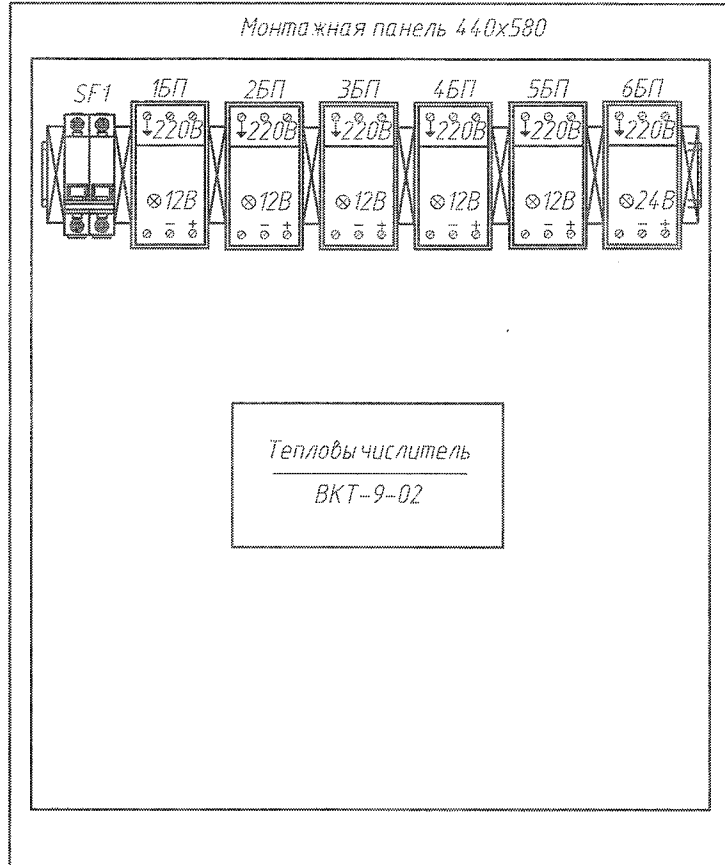

Присоединительные
размеры шкафа

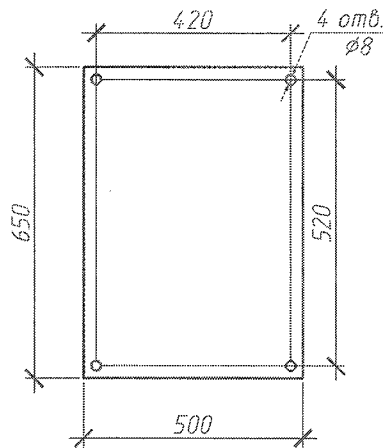

Согласно

Взам. инв. №

Подп. и дата

Инв. № подл.

Ог-0-7/1-09/2015-АУТВР

Многоквартирный жилой дом,
Красноярский край, г. Норильск, ж/р Оганер, ул. Озёрная, 7

| Изм. | Кол. уч. | Лист | № док. | Подп. | Дата |
|----------|----------|------|--------|---------------|------|
| Выполнил | | | | Амелихин А.С. | |
| Проверил | | | | Киреев Н.Н. | |
| ГИП | | | | Кириллов К.В. | |

Узел коммерческого учёта тепловой
энергии, горячего и холодного
водоснабжения

Шкаф монтажный

| Стадия | Лист | Листов |
|--------|------|--------|
| Р | 17 | |

ООО "СеверСтрой"

Схема пломбирования
МФ



Схема пломбирования
термопреобразователя



Схема пломбирования
тепловычислителя

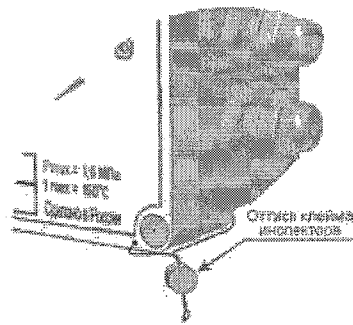

Схема пломбирования
шаровых кранов

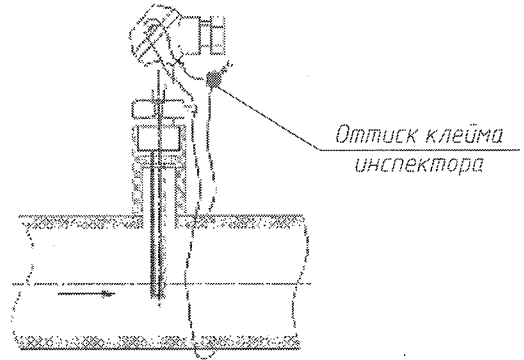
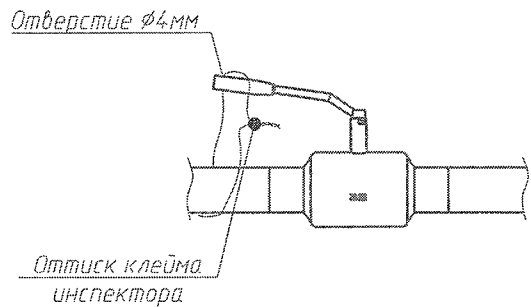

Согласно

Взам. инв. №

Подп. и дата

Инв. № подл.

02-0-7/1-09/2015-АУТВР

Многоквартирный жилой дом,
Красноярский край, г. Норильск, ж/р Оганер, ул. Озёрная, 7

| Изм. | Кол. уч. | Лист | № док. | Подп. | Дата |
|----------|----------|------|--------|---------------|------|
| Выполнил | | | | Амелихин А.С. | |
| Проверил | | | | Киреев Н.Н. | |
| ГИП | | | | Кириллов К.В. | |

Узел коммерческого учёта тепловой
энергии, горячего и холодного
водоснабжения

| Стадия | Лист | Листов |
|--------|------|--------|
| Р | 18 | |

Схема пломбирования основных
элементов узла учёта

ООО "СеверСтрой"

| Поз. | Наименование | Кол. | Примечание |
|-------|------------------------------|------|-------------------------|
| ЩМП-3 | Щкаф автоматики, шт | 1 | |
| SF2 | Авт. выкл. ВА47-29 2P 6А, шт | 1 | |
| 1 | ВВГнг 3x1,5, м. | 26 | Длину уточнить по месту |
| - | Металлорукав, Д-22, м. | 18 | Для защиты кабеля |
| | | | |
| | | | |

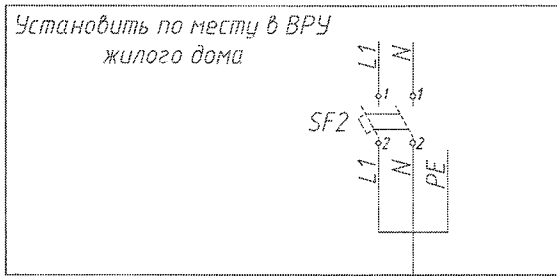

1

ВВГнг 3x1,5

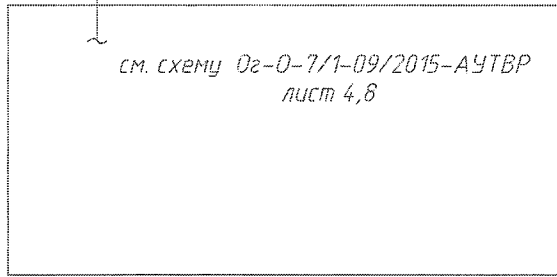

Примечание:

- Схему читать совместно с 02-0-7/1-09/2015-АУТВР лист 4,8.
- Кабель поз 1 от ВРУ до ЩМП-3 проложить в металлорукаве в подполье жилого дома по существующей трассе. Длину кабеля уточнить по месту. При проходе в подполье использовать герметичную гильзу. Для герметизации использовать эластичную прокладку типа "Вилатерм"

| | | | | | |
|--------------|--|--|--|--|--|
| Согласно | | | | | |
| | | | | | |
| Взам. инв. № | | | | | |
| | | | | | |
| Подп. и дата | | | | | |
| | | | | | |
| Инв. № подл. | | | | | |
| | | | | | |

02-0-7/1-09/2015-АУТВР

Многоквартирный жилой дом,
Красноярский край, г. Норильск, ж/р Оганер, ул. Озёрная, 7

| Изм. | Кол. уч. | Лист | № док. | Подп. | Дата |
|----------|----------|------|--------|-------|------|
| Выполнил | | | | | |
| Проверил | | | | | |
| ГИП | | | | | |

Узел коммерческого учёта тепловой энергии, горячего и холодного водоснабжения

| Стадия | Лист | Листов |
|--------|------|--------|
| Р | 19 | |

Схема электроснабжения

ООО "СеверСтрой"

| | | | |
|---------------------------|-------------------------------------|------|--------------|
| Проектирующая организация | Исполнитель | Кол. | Примечание |
| ВРЧ | Вводно-распределительное устройство | 1 | существующее |
| ЩМП-Э | Щкаф монтажный | 1 | |

Подъезд №2

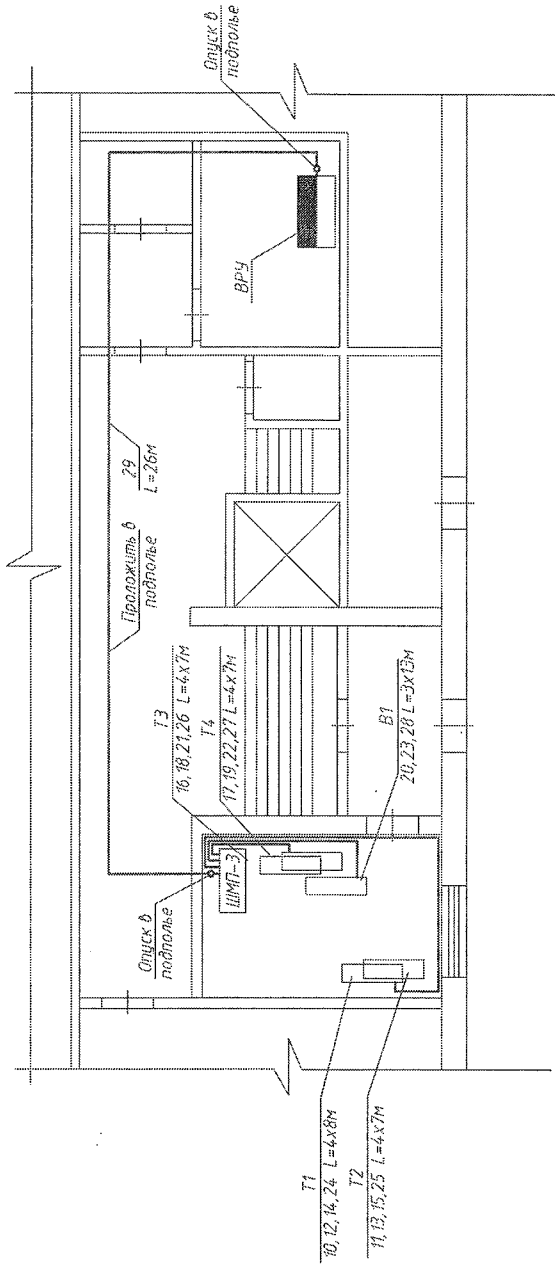

- Примечание:**
1. Узлы учета установить в помещении теплоцентра подъезда №2 на вводе трубопроводов в здание.
 2. Щкаф с тепловым счетчиком установить в помещении теплоцентра подъезда №2.
 3. Кабель поз. 29 проложить в отделеном металлокорда в подполье жилого дома по существующим кабельным лоткам. Кабели поз. 10-23, 24-28 в тепловом пункте проложить по месту в сформированной трубе.
 4. Спуск к ватникам проложить открыто по стене, предусмотреть "U-петли" (уклон не менее 15°), высь 1,2 м. от пола.
 5. ЩМП-Э крепить на вертикальной поверхности (стене) в четырех точках задней стенки по месту на входы кабелей через стены и перекрытия проделать через металлочерепицу трубу (диаметр 1,2 м. от пола).
 6. Кабельные трассы проложить по стенам на высоте не менее 1,2 м. от пола.
 7. Кабельные трассы проложить по стенам на высоте не менее 1,2 м. от пола.
 8. Если расстояние между приборами и местом крепления кабеля больше 0,5 м., то металлокорда (изофра) проложить по опоре, из стального уголка.
 9. Чертеж читать совместно с 02-0-7/1-09/2015-АУТВР лист 9

| | | | |
|---|------------------|--|--------|
| 02-0-7/1-09/2015-АУТВР | | Многоквартирный жилой дом, Красноярский край, г. Норильск, ж/д Саганер, ул. Давыдова, 7 | |
| Узел коммерческого учёта тепловой энергии, горячего и холодного водоснабжения | Страница | Лист | Листов |
| План размещения оборудования и приборов | Р | 20 | |
| | 000 "Северстрой" | | |

| Позиция | Наименование и техническая характеристика | Тип, марка, обозначение документа, отраслевого листа | Код оборудования, изделия, материала | Завод-изготовитель | Единица измерения | Количество | Масса ед., кг | Примечание |
|---------|--|--|--------------------------------------|--------------------|-------------------|------------|---------------|------------|
| 1 | 2 | 3 | 4 | 5 | 6 | 7 | 8 | 9 |
| | <i>1.1.12</i> | | | | | | | |
| 1 | Преобразователь расхода электромагнитный с БП, 0,8 - 120,0 м ³ /ч | МФ-5.2.1-Б-65, Кл. Б | | НПО "ПРОМРИБОР" | шт. | 1 | | |
| 1.1 | Преобразователь расхода электромагнитный реверсивный с БП, 0,8 - 120,0 м ³ /ч | МФ-5.2.1-Б-Р-65, Кл. Б | | НПО "ПРОМРИБОР" | шт. | 1 | | |
| 2 | Комплект термостатических датчиков с сигнальным кабелем, платиновые, РТ100, Кл. В с сильной защитой I=80, с большой площадью I=35. | КТСП-Н | | ООО "ИНЭП" | шт. | 1 | | |
| 3 | Преобразователь изыточного давления, 4-20 мА, 1,6 МПа, БУ/2" | Корунд-ДИ-001 | | ООО "Стелли" | шт. | 2 | | |
| 4 | Габаритный индикатор для МФ, фланцевый Ду65 | | | Россия | шт. | 2 | | |
| 5 | КМЧ для МФ №3, фланцевый Ду65 | | | Россия | компл. | 2 | | |
| 7 | Кран шаровой муфта/муфта, Tmax=50°C, РН 40 Ду15 | Ипар 092 | | Ипар | шт. | 2 | | |
| 8 | Переход стальной, К-16х4,5-76х3,5 | ГОСТ 7378-2001* | | Россия | шт. | 4 | | |
| 9 | Резьба твердая Б 1/2" | ГОСТ 6357-81 | | Россия | шт. | 2 | | |
| 10 | Труба стальная бесшовная горячдеформированная Ø76х3,5 | ГОСТ 8732-78 | | Россия | м | 1,105 | | |
| 11 | Труба стальная бесшовная горячдеформированная Ø108х4,5 | ГОСТ 8732-78 | | Россия | м | 0,4 | | |
| 12 | Антикоррозионное покрытие-грунт ГФ-021 | | | Россия | м ² | 0,4919 | | |
| 1 | Дополнительные работы | | | | | | | |
| 1 | Врезка Ду25 в Ду100 | | | | шт | 1 | | |
| 2 | Труба стальная Ø32х2,5 | | | | м | 3 | | |
| 3 | Отвод стальной 90-38х3,0 Ду32 | | | | шт | 4 | | |
| 4 | Вентиль Ду15 | | | | шт | 1 | | |

Составитель

Взам. инв. №

Лист. и дата

Инд. № подл.

02-0-7/1-09/2015-АУТБРС

Многоквартирный жилой дом, Красноярский край, г. Норильск, ж/р Осанер, ул. Овнерная, 7

Узел коммерческого учета тепловой энергии, горячего и холодного водоснабжения

Спецификация оборудования, изделий и материалов

000 "СеверСтрой"

Копировать

А3

| Позиция | Наименование и техническая характеристика | Тип, марка, обозначение документа, опросного листа | Код обработки, изделия, материала | Завод-изготовитель | Единица измерения | Количество | Масса ед., кг | Примечание |
|---------|---|--|-----------------------------------|--------------------|-------------------|------------|---------------|------------|
| 1 | 2 | 3 | 4 | 5 | 6 | 7 | 8 | 9 |
| | 13, 14 | | | | | | | |
| 1 | Преобразователь расхода электромагнитный с БП, 0,2-45,0 м³/ч | МФ-5,2,1-Б-40, Кл. Б | | НПО "ПРОМРИБОР" | шт. | 1 | | |
| 2 | Преобразователь расхода электромагнитный реверсивный с БП, 0,2-45,0 м³/ч | МФ-5,2,1-Б-Р-40, Кл. Б | | НПО "ПРОМРИБОР" | шт. | 1 | | |
| 3 | Комплект термпреобразователей сопротивления, платиновые, РН 40, с защитой L=60, с бойшой преобразной L=35 | КТСП-Н | | ООО "ИНТЕГ" | шт. | 1 | | |
| 4 | Преобразователь излучающего действия, 4-20 мА, 1,6 мПа, 0,1/2" | Корунд-ДИ-001 | | ООО "Степани" | шт. | 2 | | |
| 5 | Габаритный имитатор для МФ, фланцевый Ду40 | | | Россия | шт. | 2 | | |
| 6 | КМЧ для МФ №3, фланцевый Ду40 | | | Россия | комп. | 2 | | |
| 7 | Защитный диск для поворота, Tmax=150°C, РН 16 Ду65 | ПА 200 | | ПрочАри | шт. | 2 | | |
| 8 | Кран шаровой под паровую, Р=2,5 бар, Tmax=200°C Ду40 | КШЛО40 | | ALSO | шт. | 4 | | |
| 9 | Кран шаровой муфта/муфта, Tmax=150°C, РН 40 Ду15 | Ипар 092 | | Ипар | шт. | 7 | | |
| 11 | Автоматический воздухоотводчик Ду15 | VT 502 | | Valtec | шт. | 2 | | |
| 12 | Резьба трубная G 1/2" | ГОСТ 6357-81 | | Россия | шт. | 6 | | |
| 13 | Фланец стальной 1-65-16 ст.20 Ду65 | ГОСТ 12820-80 | | Россия | шт. | 4 | | |
| 14 | Отвод стальной 90-47x3,5 Ду40 | ГОСТ 17375-2001* | | Россия | шт. | 4 | | |
| 15 | Отвод стальной 90-76x3,5 Ду65 | ГОСТ 17375-2001* | | Россия | шт. | 6 | | |
| 16 | Переход стальной, К-76x3,5-47x3,5 Ду65 | ГОСТ 17378-2001* | | Россия | шт. | 4 | | |
| 17 | Переход стальной, К-89x4,5-76x3,5 Ду65 | ГОСТ 17378-2001* | | Россия | шт. | 1 | | |
| 18 | Труба стальная бесшовная горячедеформированная 76x3,5 | ГОСТ 8732-78 | | Россия | м | 2,9 | | |
| 19 | Труба стальная бесшовная горячедеформированная 94,7x3,5 | ГОСТ 8732-78 | | Россия | м | 1,3 | | |
| 20 | Антикоррозионное покрытие-грунт ГФ-021 | | | Россия | м² | 1,2857 | | |
| 21 | Кран шаровой муфта/муфта, Tmax=150°C, РН 40 Ду20 | Ипар 092 | | Ипар | шт. | 2 | | |
| 22 | Резьба трубная G 3/4" | ГОСТ 6357-81 | | Россия | шт. | 2 | | |
| 23 | Гильза под замеры | | | Россия | шт. | 2 | | Б.У |

Изм. № 02

Изм. № 02

Изм. № 02

Изм. № 02

Изм. № 02

Изм. № 02

Изм. № 02

| Позиция | Наименование и техническая характеристика | Тип, марка, обозначение документа, справочного листа | Код оборудования, изделия, материала | Завод-изготовитель | Единица измерения | Кол-чество | Масса ед., кг | Примечание |
|---------|--|--|--------------------------------------|--------------------|-------------------|------------|---------------|------------|
| 1 | 2 | 3 | 4 | 5 | 6 | 7 | 8 | 9 |
| 1 | Преобразователь расхода электромагнитный с БП, 0,2 - 30,0 м³/ч | МФ-5.2.1-Б-32, Кл. Б | | НПО "ПРОМГРИБОР" | шт. | 1 | | |
| 2 | Габаритный индикатор для МФ, фланцевый | Ду32 | | Россия | шт. | 1 | | |
| 3 | КМЧ для МФ №3, фланцевый | Ду32 | | Россия | компл. | 1 | | |
| 4 | Преобразователь избыточного давления, 4-20 мА, 1,6 МПа, 01/2" | Корунд-ДИ-001 | | ООО "Спленди" | шт. | 1 | | |
| 5 | Кран шаровой под приборку, Р=25 бар, Tmax=200°C | Ду32 | | ALSO | шт. | 2 | | |
| 6 | Затвор дисковый поворотный, Tmax=150°C, PN 16 | Ду50 | | ПромАрт | шт. | 1 | | |
| 7 | Кран шаровой муфта/муфта, Tmax=150°C, PN 40 | Ду15 | | Итар | шт. | 3 | | |
| 9 | Автоматический дозировочный | Ду15 | | Valtec | шт. | 1 | | |
| 10 | Резьба трубная 1/2" | | | Россия | шт. | 3 | | |
| 11 | Фланец стальной 1-50-16 ст.20 | Ду50 | | Россия | шт. | 2 | | |
| 12 | Переход стальной, К-89х4,5-57х3,5 | | | Россия | шт. | 1 | | |
| 13 | Отвод стальной 90-89х4,5 | Ду80 | | Россия | шт. | 1 | | |
| 14 | Отвод стальной 90-57х3,5 | Ду50 | | Россия | шт. | 2 | | |
| 15 | Отвод стальной 90-38х3,0 | Ду32 | | Россия | шт. | 2 | | |
| 16 | Труба стальная бесшовная горячедеформированная | Ø57х3,5 | | Россия | м | 1,45 | | |
| 17 | Труба стальная бесшовная горячедеформированная | Ø38х3,0 | | Россия | м | 0,625 | | |
| 18 | Антикоррозионное покрытие-грунт Гр-021 | | | Россия | м² | 0,4576 | | |

| Позиция | Наименование и техническая характеристика | Тип, марка, обозначение документа, втросного листа | Код оборудования, изделия, материала | Завод-изготовитель | Единица измерения | Количество | Масса ед., кг | Примечание |
|---------|--|--|--------------------------------------|--------------------|-------------------|------------|---------------|------------|
| 1 | 2 Электротехническое оборудование | 3 | 4 | 5 | 6 | 7 | 8 | 9 |
| 1 | Вычислитель количества теплоты, RS485 | ВКТ-9-02 | | ЗАО "НПФ Теплоком" | шт. | 1 | | |
| 2 | Щкаф 650х500х250 с монтажной панелью, IP54, с DIN-рейкой | ЩМП-Э | | Россия | шт. | 1 | | |
| 3 | Автоматический выключатель | ВА47-29 2P 6A | | IEK | шт. | 2 | | |
| 4 | Кабель витая пара экранированная | FTP 2PR 24-4MG cat 5E | | Россия | м | 85 | | |
| 5 | Кабель витая пара | UTP 2PR 24-4MG cat 5E | | Россия | м | 32 | | |
| 6 | Провод силовой, S=1,5 мм² | ВВГнг 3х1,5 | | Россия | м | 26 | | |
| 7 | Провод силовой, S=0,50 мм² | ПВ 1х0,75 | | Россия | м | 5 | | |
| 8 | Гофро-труба с зондом, Д-16 | | | Россия | м | 36 | | |
| 9 | Металлоуклад, Д-22 | | | Россия | м | 18 | | |
| 10 | Сальник P625 IP54 | | | | шт | 5 | | |
| 11 | Сальник P629 IP54 | | | | шт | 1 | | |
| 13 | Труба стальная водогазопроводная | ГОСТ 3262-75 | | Россия | м | 1 | | |
| 14 | Уголок 20х20х3 | | | | м | 2 | | |
| 15 | Бирка маркировочная Ч136 | | | | шт | 34 | | |
| 16 | Бирка маркировочная Ч134 | | | | шт | 2 | | |
| 17 | Коробка распределительная 85х85 | | | | шт | 5 | | |
| | Демонтажные работы | | | | | | | |
| 1 | Труба стальная | Ø108х4,5 | | | м | 2 | | |
| 2 | Труба стальная | Ø76х3,5 | | | м | 2,5 | | |
| 3 | Труба стальная | Ø57х3,5 | | | м | 1,5 | | |
| 4 | Этабужка чулочная | Ду50 | | | шт | 1 | | |

№02-0-7/1-09/2015-АУТВР.С

Копировал

Формат А3

Лист 4

Изм. Кол-во Листов доп. Подпись Дата

Согласовано

Взят под №

Листов и дата

Имя, № подл.

Схема размещения ЧУ АУТБР МКД,
по адресу: г. Норильск, ж/р Оганер, ул. Озерная, 7

ТЦ2

Место установки ЧУ Т1,Т2,Т3,Т4,В1
см. проект Ог-0-7/2-09/2015-АУТБР

ТЦ1

Место установки ЧУ Т1,Т2,Т3,Т4,В1
см. проект Ог-0-7/1-09/2015-АУТБР

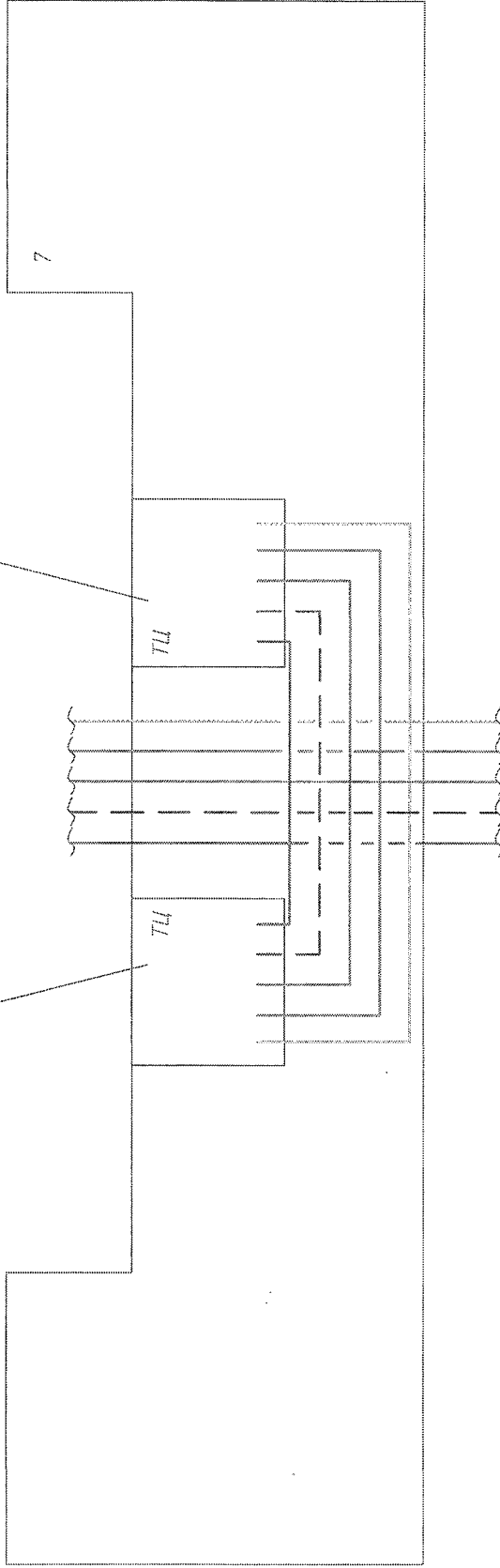

Согласовано

Взам. инв. №

Подп. и дата

Инв. № подл.

| Изм. | Кол.ч. | Лист | № док. | Подпись | Дата |
|------|--------|------|--------|---------|------|
| | | | | | |
| | | | | | |
| | | | | | |
| | | | | | |
| | | | | | |
| | | | | | |
| | | | | | |
| | | | | | |
| | | | | | |

Лист

Схема разграничения эксплуатационной ответственности трубопроводов холодного водоснабжения здания МКД, по адресу: г. Норильск, ж/р Бганер, ул. Озёрная, 7

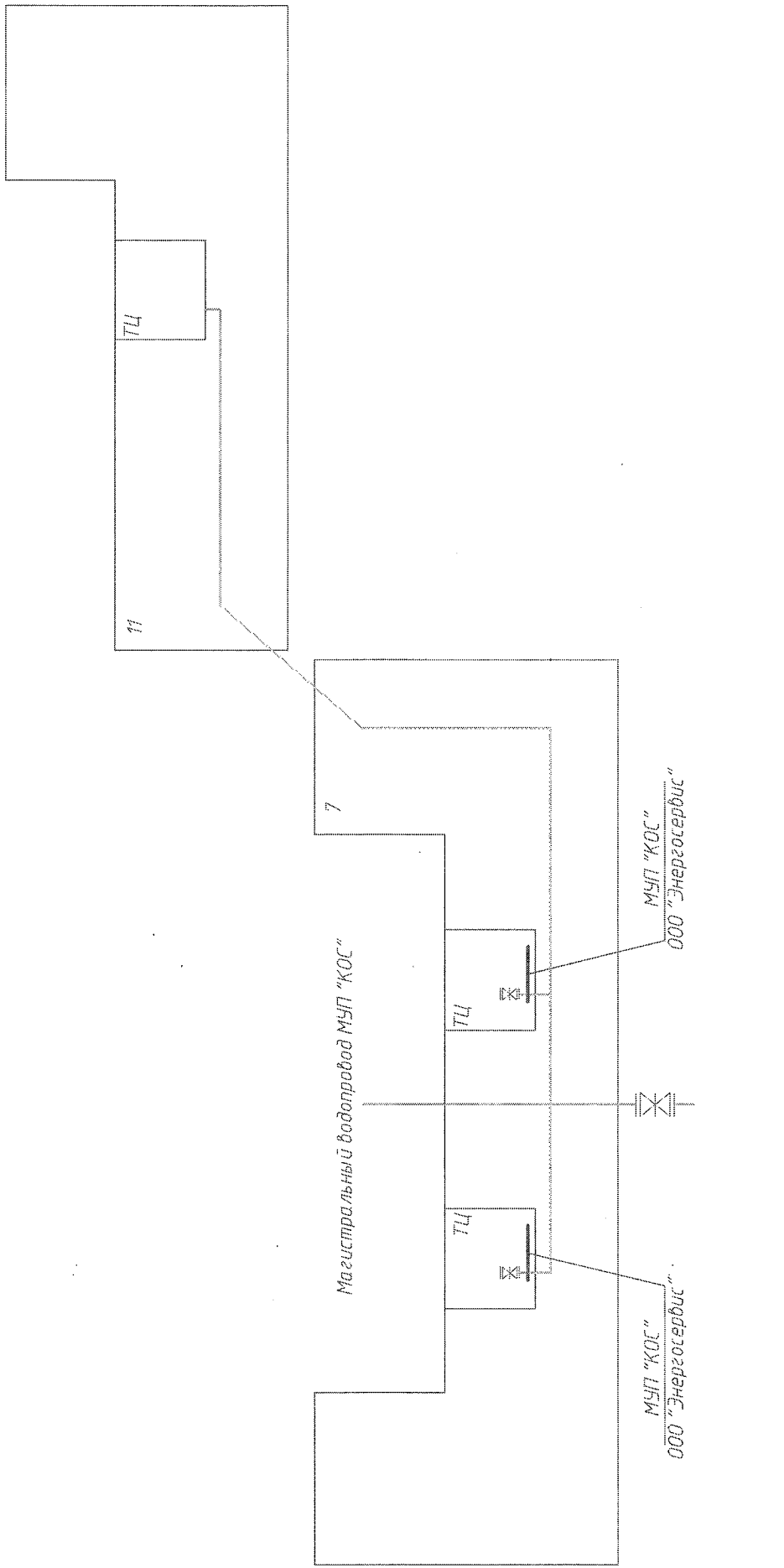

| Изм. | Кол-во | Лист | № док. | Подпись | Дата |
|------|--------|------|--------|---------|------|
| | | | | | |
| | | | | | |
| | | | | | |
| | | | | | |
| | | | | | |

Лист

| | | | |
|--------------|--------------|--------------|--------|
| Изм. № подл. | Подп. и дата | Взам. инв. № | Листов |
| | | | |
| | | | |
| | | | |
| | | | |