

ОБЩЕСТВО С ОГРАНИЧЕННОЙ ОТВЕТСТВЕННОСТЬЮ
"СеверСтрой"

Производственно-строительная фирма г. Норильск, ул. 50 лет Октября, дом 1, кв. 48,
тел./факс. (3919) 48-07-17, 46-99-86, belovip@yandex.ru

Согласовано:
Главный инженер
предприятия «Энергосбыт» АО «НТЭК»

И.В. Жданович _____

« » _____ 2016 г.

Утверждаю:
Главный инженер
МУП «КОС»

И.В. Лезотин _____

«29 07» _____ 2016 г.

РАБОЧИЙ ПРОЕКТ
Н-Т-18-01/2016-АУТВР Том 1

*Узел коммерческого учёта тепловой
энергии, горячего и холодного водоснабжения*

*Объект: Многоквартирный жилой дом,
Красноярский край, г. Норильск, ул. Талнохская, 18*

*Свидетельство № 0196.01-2015-2457071780-П-184 о допуске к определенному виду или
видам работ, которые оказывают влияние на безопасность объектов капитального
строительства от СРО НП «Профессиональный альянс проектировщиков»*

Генеральный директор
ООО «СеверСтрой»



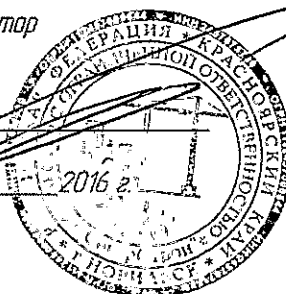

А.В. Белов _____

« » _____

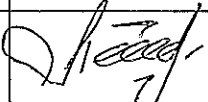

Норильск – 2016г.

ЛИСТ СОГЛАСОВАНИЯ к проекту Н-Т-18-01/2016-АУТВР Том 1

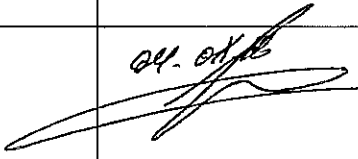
Ф.И.О	Должность	Примечание	Подпись/дата
Карсунов Д.В.	Начальник договорного отдела предприятия «Энергосбыт» ОАО «НТЭК»		
Поляков Г.М.	Начальник ПТО предприятия «Энергосбыт» ОАО «НТЭК»		
Линицкий А.Ю.	Начальник отдела приборного учета предприятия «Энергосбыт» ОАО «НТЭК»		
Дущенко Н.С.	Заместитель директора предприятия «Энергосбыт» ОАО «НТЭК»		
Лебедев А.Н.	Начальник ЦЭАСО МУП «КОС»		 17.08.16
Фурман Е.М.	Зам. главного инженера МУП «КОС»	С замес	 1.08.16
Дацюк В.В.	Главный энергетик МУП «КОС»	С замес	 28.07.16
Поповнев Е.В. Кореньки	Начальник бюро приборного учета МУП «КОС»		 25.07.16
Сергеев И.П.	Главный энергетик ООО «ЖИЛКОМСЕРВИС»		
Перегонцев С.Н.	Главный инженер ООО «ЖИЛКОМСЕРВИС»		04.08.16 

Содержание

№п/п

	Лист согласования	2
	Содержание	3
	Технические условия на установку узла учета	4
	Техническое задание	6
	Паспорт узла учета	11
1.	Общие данные	15
2.	Исходные данные и выбор оборудования	15
3.	Основные характеристики применяемого оборудования	16
4.	Монтаж приборов учета	20
5.	Инструкция по эксплуатации тепловычислителя ВКТ-9-01	21
6.	Меры безопасности при работе с приборами учета	25
7.	Эксплуатация узла учета тепловой энергии	25
8.	Общие требования поверки теплосчетчиков	26
9.	Расчет гидравлических потерь на участках установки преобразователей расхода	27

Приложение

Форма журнала учета тепловой энергии и теплоносителя

Графическая часть

Свидетельство СРО

Взам. инв. №											
Подпись и дата	Н-Т-18-01/2016-АУТВР.ПЗ Том 1										
Изм.	Колуч.	Лист	№ док.	Подпись	Дата	Многоквартирный жилой дом, Красноярский край, г. Норильск, ул. Толнахская, 18					
Выполнил	Чумада Ю.С.					Узел коммерческого учёта тепловой энергии, горячего и холодного водоснабжения			Стадия	Лист	Листов
Проверил	Киреев Н.Н.					Р			3	31	
Инд. № подл.	ГИП	Кириллов К.В.					Пояснительная записка			ООО «СеверСтрой»	

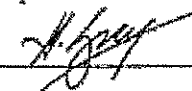
УТВЕРЖДАЮ:
Директор предприятия
«Энергосбыт» ОАО «НТЭК»

Д.А. Злобин
«27» 03 2015г.

ТЕХНИЧЕСКИЕ УСЛОВИЯ
на установку узлов коммерческого учета тепловой энергии и воды
объектов: МУП «КОС» в многоквартирных жилых домах г. Норильска.

1. Проект на узел учета выполнить в соответствии с требованиями нормативно-технической документации:
«Правилам коммерческого учета тепловой энергии, теплоносителя», утвержденные постановлением Правительства РФ от 18.11.2013 г. № 1034.
Федеральный закон РФ «О водоснабжении и водоотведении» № 416 от 7.12.2011г.
Федеральный закон РФ «Об обеспечении единства измерений», №102-ФЗ от 26.06.2008
ГОСТ Р 8.592-2002 «Государственная система обеспечения единства измерений. Тепловая энергия, потребленная абонентами водяных систем теплоснабжения. Типовая методика выполнения измерений».
«Правила организации коммерческого учета воды, сточных вод», утвержденные постановлением Правительства РФ № 776 от 04.09.2013 г.
2. Проект, расчет нагрузок, технический отчет выполняет организация, имеющая свидетельство о допуске к работам (СРО).
3. К проекту приложить схему внешних сетей ТВС с указанием границ раздела, и точек подключения субабонентов, а также Акты балансовой принадлежности и эксплуатационной ответственности сторон.
4. В проекте выполнить принципиальную схему тепловодоснабжения объекта с указанием мест установки узла учета и запорной арматуры.
5. Узел учета разместить: в точке учета, расположенной на границе балансовой принадлежности согласно актов балансовой принадлежности или эксплуатационной ответственности сторон. При невозможности установки узла учета на границе раздела балансовой принадлежности (эксплуатационной ответственности) включить в проект расчеты потерь вводных трубопроводов тепловодоснабжения от границ раздела до места установки приборов учета.
6. Используемые приборы учета должны соответствовать требованиям законодательства РФ об обеспечении единства измерений, действующим на момент ввода приборов учета в эксплуатацию.
7. При выборе типоразмера приборов учета руководствоваться нагрузками, указанными в проекте, часть ОВ, или данными технического отчета. Функциональные возможности применяемых приборов учета должны соответствовать требованиям «Правил коммерческого учета тепловой энергии, теплоносителя».

8. Температуру холодной воды на источнике (средней по году) принять равной $\pm 5^{\circ}\text{C}$.
9. Данные о тепловых нагрузках в проектах на МКД (Приложение 1)
10. Расчетные параметры теплоносителя в точке поставки $+ 95^{\circ}\text{C}$ (Приложение 2)
11. Для расчета максимального расхода теплоносителя на теплоснабжение использовать температурный график $115/70^{\circ}\text{C}$.
12. Устанавливаемые узлы учета могут быть подключены к автоматизированной системе коммерческого учета тепловодоресурсов. Система должна обеспечивать передачу данных по существующим каналам связи через серверное оборудование ОАО «НТЭК» до конечных пользователей в предприятии «Энергосбыт».

Начальник отдела приборного учета



А. Ю. Линицкий

ТЕХНИЧЕСКОЕ ЗАДАНИЕ

№ п/п	Показатели	Основные данные и требования
1.	Заказчик	Муниципальное унитарное предприятие муниципального образования город Норильск «Коммунальные объединенные системы»
2.	Наименование выполняемых работ	Проектирование и установка узлов учета тепловой энергии, горячего и холодного водоснабжения в многоквартирных жилых домах муниципального образования город Норильск
3.	Основание для проведения работ	1. Выполнение требований Федерального закона от 23.11.2009 № 261-ФЗ «Об энергосбережении и о повышении энергетической эффективности и о внесении изменений в отдельные законодательные акты Российской Федерации». 2. Технические условия на установку узлов коммерческого учета тепловой энергии и холодной воды объектов: МУП «КОС» в многоквартирных жилых домах города Норильска, выданные энергосбытовой организацией.
4.	Место выполнения работ	Многоквартирные жилые дома (МКД), расположенные на территории муниципального образования город Норильск, согласно приложениям № 1 и № 2 к настоящему Техническому заданию.
5.	Характеристика объекта, основные технико-экономические показатели объекта, в т.ч. мощность, производительность, режим работы	Система теплоснабжения – открытого типа, двухтрубная, зависимая (кроме ж/о Оганер); Система теплоснабжения ж/о Оганер – открытого типа, четырехтрубная, зависимая. В межотопительный период (летний) схема горячего водоснабжения - тупиковая: горячее водоснабжение потребителей г. Норильска (кроме ж/о Оганер) осуществляется по одной из линий теплосети – прямой или обратной; горячее водоснабжение потребителей ж/о Оганер осуществляется по одной из линий теплосети - прямой или циркуляционной; Проектные нагрузки тепловой энергии, на горячее и холодное водоснабжение: по каждому многоквартирному дому, согласно приложениям № 1 и 2 настоящего технического задания; Давление в подающем трубопроводе: определить при обследовании; Давление в обратном трубопроводе: определить при обследовании; Давление в трубопроводе ХВС: определить при обследовании; Минимальный перепад давления: 0,1 кгс/см ² ; Температура теплоносителя: 115-70°С; Температура холодной воды: 5°С; Количество узлов учета ГВС на объекте: определить проектом.

6.	Требование к подрядной организация	Наличие допуска к определенному виду или видам работ, которые оказывают влияние на безопасность объектов капитального строительства в части выполнения работ по организации строительства, реконструкции и капитального ремонта привлекаемым застройщиком или заказчиком на основании договора юридическим лицом или индивидуальным предпринимателем (генеральным подрядчиком); Наличие дилерского сертификата производителя оборудования.
7.	Стадийность проектирования	Рабочий проект
8.	Объем работ/услуг	<p><u>Особые требования:</u></p> <ul style="list-style-type: none"> - работы выполняются «под ключ»; -предусмотреть проектом антивандальную защиту приборного парка. <p><u>Требования к работам:</u></p> <ul style="list-style-type: none"> - предпроектное обследование объектов оприборивания с оформлением актов обследования на предмет установления наличия (отсутствия) технической возможности установки коллективных (общедомовых) узлов учета (приборов учета) тепловой энергии и теплоносителя; - поэтапная разработка проектно-сметной документации на каждый узел учета тепловой энергии, горячей и холодной воды в МКД в соответствии с требованиями действующего законодательства РФ; - поэтапное согласование проектно-сметной документации по каждому узлу учета тепловой энергии, горячей и холодной воды в многоквартирных домах с энергосбытовой организацией с последующим утверждением Заказчиком; -поэтапная комплектация объектов оборудованием, материалами и комплектующими в соответствии с утвержденными Рабочими проектами; - поэтапное выполнение работ по монтажу узлов учета (приборов учета), оборудования, запорной арматуры и металлоконструкций на каждом объекте оприборивания в соответствии с согласованной проектно-сметной документацией, требованиями действующего законодательства РФ, НД и ТД; - поэтапное осуществление пусконаладочных работ смонтированных узлов учета; - поэтапная опытная эксплуатация узлов учёта; - ввод приборов учета в коммерческую эксплуатацию энергосбытовой организацией, в соответствии с требованиями действующих Правил, НД и ТД с оформлением Акта ввода в коммерческую эксплуатацию.
9.	Требования к порядку выполнения	<p>Работы выполняются в соответствии со следующими документами:</p> <ul style="list-style-type: none"> - Правилами коммерческого учёта тепловой энергии и теплоносителя, утвержденными постановлением Правительства Российской Федерации от 18.11.2013 № 1034; Правил организации коммерческого учета воды и сточных вод, утвержденными постановлением Правительства Российской Федерации от 04.09.2013 N 776 ; - Правилами устройства электроустановок; - Правилами технической эксплуатации тепловых энергоустановок, утвержденных приказом Минэнерго РФ от 24 марта 2003 №115; - Федеральный закон от 26.06.2008 N 102-ФЗ (ред. от 21.07.2014) "Об обеспечении единства измерений"; - Постановление Правительства РФ от 06.05.2011 N 354 (ред. от 14.02.2015) "О предоставлении коммунальных услуг"

		<p>собственникам и пользователям помещений в многоквартирных домах и жилых домов" (вместе с "Правилами предоставления коммунальных услуг собственникам и пользователям помещений в многоквартирных домах и жилых домов");</p> <ul style="list-style-type: none"> - Постановление Правительства РФ от 16.02.2008 N 87 (ред. от 10.12.2014) "О составе разделов проектной документации и требованиях к их содержанию"; - Постановление Правительства РФ от 13.04.2010 N 235 "О внесении изменений в Положение о составе разделов проектной документации и требованиях к их содержанию"; - Приказ Министерства регионального развития РФ № 627 от 29.12.2011 «Об утверждении критериев наличие (отсутствия) технической возможности установки индивидуального общего (квартирного), коллективного (общедомового) приборов учета, а также форма акта обследования на предмет установления наличия (отсутствия) технической возможности установки таких приборов учета и порядка ее заполнения» возможность. - СП 41-101-95. Проектирование тепловых пунктов; - СП 124.13330.2012. Свод правил. Тепловые сети. Актуализированная редакция СНиП 41-02-2003; - СП 60.13330.2012. Свод правил. Отопление, вентиляция и кондиционирование воздуха. Актуализированная редакция СНиП 41-01-2003; - ГОСТ Р 21.1101-2013. Система проектной документации для строительства. Основные требования к проектной и рабочей документации; - ГОСТ 21.110-95. Система проектной документации для строительства. Правила выполнения спецификации оборудования, изделий и материалов;
10.	Требования к выполнению работ	<p>Требования к производству и организации работ. Все работы выполнить согласно действующему законодательству РФ, нормативно-правовым документам, СНиП, настоящему техническому заданию. Установка приборов учета тепловой энергии должна соответствовать и не должна ухудшать существующие параметры теплоснабжения жилого дома. Работы должны быть выполнены в соответствии с действующими нормами и правилами.</p> <p>Особые условия производства работ. <u>Монтажные работы:</u></p> <ul style="list-style-type: none"> - монтажные работы узлов учета (приборов учета), оборудования, запорной арматуры и металлоконструкций должны быть выполнены в объеме, соответствующем разработанной проектной документации; - монтажные работы должны быть произведены по согласованному проекту и под техническим контролем представителей Заказчика и Подрядчика; - качество выполнения монтажных работ должно соответствовать требованиям действующих норм и правил и обеспечивать нормальную эксплуатацию узла учёта (приборов учета) на протяжении всего срока службы. <p><u>Пуско-наладочные работы:</u> Объём пуско-наладочных работ должен соответствовать проектной-сметной документации, действующим нормам и правилам и быть достаточным для ввода узлов учёта (приборов учета) в эксплуатацию.</p>

		<p>Электротехническая часть:</p> <ul style="list-style-type: none"> - выполнить электроснабжение узлов учета тепловой энергии от внутренних сетей электроснабжения МКД; - выполнить подключение экранов контрольных кабелей, токовых датчиков и приборов узла учета тепловой энергии к вторичному контуру заземления, при его наличии; - тепловычислители, блоки питания, коммутационную аппаратуру узла учёта разместить в навесных металлических шкафах, места установки принять Рабочим проектом. <p>Объемно-планировочные решения:</p> <ul style="list-style-type: none"> - компоновка оборудования узла учета должна обеспечить его безопасное и удобное обслуживание, соответствовать требованиям действующих норм и правил, паспортам и инструкциям по эксплуатации оборудования. <p>Согласование и экспертиза ПСД:</p> <ul style="list-style-type: none"> - выполнить все необходимые согласования и экспертизы проектно-сметной документации силами Исполнителя
11.	Особые условия заказчика	<p>В состав проекта включить расчет нормативных потерь тепловой энергии и холодной воды от мест установки приборов учета до границ балансовой принадлежности трубопроводов многоквартирного дома (в случае установки приборов не на границе балансовой принадлежности).</p>
12.	Требования к оборудованию	<p><u>Общие требования</u></p> <ul style="list-style-type: none"> • Межповерочный интервал: не менее 4 года • Срок гарантии: не менее 2 лет • Обязательность сертификация; • Цена: оптимальное соотношение цена/качество • Все средства измерений (приборы учета), входящие в состав узла учета, должны быть отечественного производства, зарегистрированными в Государственном реестре средств измерений РФ, преобразователи расхода и тепловычислители производства Холдинга «Теплоком» и иметь: <ul style="list-style-type: none"> - копии сертификатов (свидетельств) об утверждении типа средств измерений, с описанием типа и комплектов документов, предусмотренных в описании типа; - копии сертификатов соответствия стандартам РФ, выданные уполномоченными организациями на средства измерений, оборудование узла учета, (в том числе на запорную арматуру), действительные в период их изготовления; - копии разрешений Ростехнадзора РФ на применение на средства измерений, оборудование узла учета (в том числе на запорную арматуру), действительные в период их изготовления; - заводские паспорта на средства измерений (приборы учета) с отметкой о дате последней поверки или свидетельства о поверке на средства измерений (приборы учета). Срок окончания действия поверительного клейма – не менее 36 месяцев межповерочного интервала средства измерений (прибора учета); - заводские паспорта на оборудование узла учета (в том числе на запорную арматуру); - заводские инструкции (руководства) по монтажу, наладке, эксплуатации, техническому обслуживанию, ремонту, консервации и утилизации средств измерений (приборов учета), оборудованию узла учета; - гарантийные талоны на средства измерений (приборы учета) и оборудование узла учета. - конструкция средств измерений (приборов учета) должна обеспечивать ограничение доступа к определенным частям средств измерений (включая программное обеспечение) в целях предотвращения несанкционированных настройки и вмешательства, которые могут привести к искажениям

		<p>результатов измерений.</p> <p><u>Требования к теплосчетчику:</u></p> <ul style="list-style-type: none"> • Количество тепловых систем – не менее 4; • Количество каналов измерения расхода – не менее 6; • Погрешность измерений теплоты: не более 4% • Погрешность измерений массы: не более 1% • Диапазон измерений расхода: не менее 1:25 • Диапазон измерений температур: 0 – 115 °С • Диапазон измерения разности температур: 3- 100 °С • Потери давления: минимальные • Регистрация температуры теплоносителя и давлений: обязательно • Наличие архива: обязательно • Глубина архива: часовые – не менее 1488 часов; суточные – не менее 730 суток; месячные – не менее 2 лет. • Наличие интерфейса RS-485: обязательно • Наличие источника бесперебойного питания: обязательно • Простота эксплуатации: не сложные процедуры вывода информации на дисплей <p><u>Требования к расходомерам</u></p> <ul style="list-style-type: none"> • Типоразмер расходомера определить проектом с учетом диапазонов расходов и гидравлических потерь; • Первичные преобразователи расхода принять проектом - электромагнитные, полнопроходные, с возможностью контроля питания; • Длины прямых участков до и после расходомеров принять согласно паспорту.
13.	Количество многоквартирных домов, в которых требуется установка узлов учета тепловой энергии, горячей и холодной воды	938
14.	Прилагаемые документы	<p>1. Технические условия на установку узлов коммерческого учета тепловой энергии и холодной воды объектов: МУП «КОС» в многоквартирных жилых домах города Норильска, утвержденных Директором предприятия «Энергосбыт» ОАО «НГЭК» 27.03.2015 года.</p> <p>2. Перечень многоквартирных домов (МКД) муниципального образования город Норильск в которых необходимо выполнить установку узлов учета тепловой энергии горячей и холодной воды (I этап);</p> <p>3. Перечень многоквартирных домов (МКД) муниципального образования город Норильск в которых необходимо выполнить установку узлов учета тепловой энергии горячей и холодной воды (II этап).</p>

ЗАКАЗЧИК:
И.о. директора МУП «КОС»

ИСПОЛНИТЕЛЬ:
Генеральный директор ООО «СеверСтрой»

И.В.Леготин
М.П.

А.В.Белов
М.П.

Многоквартирный жилой дом,
Красноярский край, г. Норильск, ул. Талнахская, 18

ПАСПОРТ УЗЛА УЧЕТА

Регистрационный № ____

1. Вид учета тепловой энергии: коммерческий
2. Вид измеряемой среды: вода
3. Метрологические характеристики измеряемой среды

Барометрическое давление 745 мм. рт. ст.

В подающем трубопроводе системы теплоснабжения:

Максимальный расход измеряемой среды	29,0	м ³ /ч
Минимальный расход измеряемой среды	2,9	м ³ /ч
Избыточное давление измеряемой среды	6,0	кгс/см ²
Температура измеряемой среды	115	°С
Плотность измеряемой среды	947,3	кг/м ³
Кинематическая вязкость измеряемой среды (10 ⁻⁷)	2,56	м ² /с

В обратном трубопроводе системы теплоснабжения:

Максимальный расход измеряемой среды	19,5	м ³ /ч
Минимальный расход измеряемой среды	1,95	м ³ /ч
Избыточное давление измеряемой среды	5,0	кгс/см ²
Температура измеряемой среды	70	°С
Плотность измеряемой среды	977,0	кг/м ³
Кинематическая вязкость измеряемой среды (10 ⁻⁷)	4,131	м ² /с

В трубопроводе системы ГВС:

Максимальный расход измеряемой среды	3,16	м ³ /ч
Избыточное давление измеряемой среды	5,0	кгс/см ²
Температура измеряемой среды	70	°С
Плотность измеряемой среды	977,0	кг/м ³
Кинематическая вязкость измеряемой среды (10 ⁻⁷)	4,131	м ² /с

В трубопроводе системы ХВС:

Максимальный расход измеряемой среды	1,6	м ³ /ч
Избыточное давление измеряемой среды	5,0	кгс/см ²
Температура измеряемой среды	5,0	°С
Плотность измеряемой среды	1000,0	кг/м ³
Кинематическая вязкость измеряемой среды (10 ⁻⁷)	15,1	м ² /с

Комплект приборов узла учета

Таблица 1.1

Наименование	Тип	Кол-во
Состав теплосчетчика		1
Тепловычислители, ИИС	ВКТ-9-01	1
СУ, счетчики, преобразователи расхода (ПР)	МФ-5.2.1-Б-100 кл. Б	1
СУ, счетчики, преобразователи расхода (ПР)	МФ-5.2.1-Б-Р-100 кл. Б	1
СУ, счетчики, преобразователи расхода (ПР)	МФ-5.2.1-Б-32 кл. Б	1
СУ, счетчики, преобразователи расхода (ПР)	МФ-5.2.1-Б-25 кл. Б	1
Термометры, преобразователи температуры	КТСП-Н кл.Б L-80 P1100 (комплект)	1
Термометры, преобразователи температуры	ТСП-Н кл.Б L-60 P1100	1
Преобразователь избыточного давления	Корунд-ДИ-001	3

Характеристики измерительных участков

Таблица 2.1 Трубопровод системы теплоснабжения Т1

Характеристики	Значения	Ед. изм.
Наружный диаметр	108	мм
Внутренний диаметр	100	мм
Материал	Сталь 20	
Шероховатость стенок	0,2	мкм

Таблица 2.2 Трубопровод системы теплоснабжения Т2

Характеристики	Значения	Ед. изм.
Наружный диаметр	108	мм
Внутренний диаметр	100	мм
Материал	Сталь 20	
Шероховатость стенок	0,2	мкм

Таблица 2.3 Трубопровод системы ГВС Т3

Характеристики	Значения	Ед. изм.
Наружный диаметр	38	мм
Внутренний диаметр	32	мм
Материал	Сталь 20	
Шероховатость стенок	0,2	мкм

Таблица 2.4 Трубопровод системы ХВС В1

Характеристики	Значения	Ед. изм.
Наружный диаметр	32	мм
Внутренний диаметр	25	мм
Материал	Сталь 20	
Шероховатость стенок	0,2	мкм

Таблица 2.5 Место установки гильзы термопреобразователя сопротивления (после ПР)

Место установки	Значен	Ед. изм
Трубопровод системы теплоснабжения Т1	275*	мм
Трубопровод системы теплоснабжения Т2	860*	мм
Трубопровод системы ГВС Т3	175*	мм

* – с допуском $\pm 20\%$.

Технические и метрологические характеристики преобразователей расхода (ПР)

Таблица 3.1 Трубопровод системы теплоснабжения Т1

Характеристика	Ед. изм.	Числовое значение
Величина выходного сигнала	л/имп	100
Наименьший измеряемый расход	м ³ /ч	12
Наибольший измеряемый расход	м ³ /ч	300
Относительная погрешность измерения расхода теплоносителя в диапазоне:		
- 12 м ³ /ч (Q _{min}) – 2,0 м ³ /ч (Q ₁ ⁿ)	%	±3
- 2,0 м ³ /ч (Q ₁ ⁿ) – 3,0 м ³ /ч (Q ₂ ⁿ)		±2
- 3,0 м ³ /ч (Q ₂ ⁿ) – 300 м ³ /ч (Q _{max})		±1

Таблица 3.2 Трубопровод системы теплоснабжения Т2

Характеристика	Ед. изм.	Числовое значение
Величина выходного сигнала	л/имп	100
Наименьший измеряемый расход	м ³ /ч	12
Наибольший измеряемый расход	м ³ /ч	300
Относительная погрешность измерения расхода теплоносителя в диапазоне:		
- 12 м ³ /ч (Q _{min}) – 2,0 м ³ /ч (Q ₁ ⁿ)	%	±3
- 2,0 м ³ /ч (Q ₁ ⁿ) – 3,0 м ³ /ч (Q ₂ ⁿ)		±2
- 3,0 м ³ /ч (Q ₂ ⁿ) – 300 м ³ /ч (Q _{max})		±1

Таблица 3.3 Трубопровод системы ГВС Т3

Характеристика	Ед. изм.	Числовое значение
Величина выходного сигнала	л/имп	10
Наименьший измеряемый расход	м ³ /ч	0,12
Наибольший измеряемый расход	м ³ /ч	30
Относительная погрешность измерения расхода теплоносителя в диапазоне:		
- 0,12 м ³ /ч (Q _{min}) – 0,2 м ³ /ч (Q ₁ ⁿ)	%	±3
- 0,2 м ³ /ч (Q ₁ ⁿ) – 0,3 м ³ /ч (Q ₂ ⁿ)		±2
- 0,3 м ³ /ч (Q ₂ ⁿ) – 30 м ³ /ч (Q _{max})		±1

Таблица 3.4 Трубопровод системы ХВС В1

Характеристика	Ед. изм.	Числовое значение
Величина выходного сигнала	л/имп	10
Наименьший измеряемый расход	м ³ /ч	0,072
Наибольший измеряемый расход	м ³ /ч	18
Относительная погрешность измерения расхода теплоносителя в диапазоне:		
- 0,072 м ³ /ч (Q _{min}) – 0,12 м ³ /ч (Q ₁ ⁿ)	%	±3
- 0,12 м ³ /ч (Q ₁ ⁿ) – 0,18 м ³ /ч (Q ₂ ⁿ)		±2
- 0,18 м ³ /ч (Q ₂ ⁿ) – 18 м ³ /ч (Q _{max})		±1

1. Общие данные

Проект разработан с целью оснащения многоквартирного жилого дома, расположенного по адресу: Красноярский край, г. Норильск, ул. Талнахская, 18 приборами коммерческого учета тепловой энергии, горячего и холодного водоснабжения для взаимных расчетов с энергоснабжающей организацией согласно договору № _____ от _____.

Проект разработан на основании требований и положений, изложенных в технических условиях, выданных "Энергосбыт" ОАО "НТЭК" от 27.03.2015 г

При разработке проекта использованы:

- результаты обследования;
- СП 124.13330.2012 "Тепловые сети";
- СП 60.13330.2012 "Отопление, вентиляция и кондиционирование";
- СП 41-101-95 "Проектирование тепловых пунктов";
- Постановление от 18.11.2013 №1034 "О коммерческом учете тепловой энергии и теплоносителя";
- "Правила технической эксплуатации тепловых энергоустановок"

2. Исходные данные и выбор оборудования

Эксплуатационные характеристики системы

Суммарная нагрузка на отопление, Гкал/ч	0,831
- жилая часть, Гкал/ч	
Суммарная нагрузка на ГВС, Гкал/ч	0,603
- жилая часть (подъезд №1), Гкал/ч	0,201
- жилая часть (подъезд №2), Гкал/ч	0,201
- жилая часть (подъезд №3), Гкал/ч	0,201
Расчетный расход ХВС, м ³ /ч	4,8
- жилая часть (подъезд №1), м ³ /ч	1,6
- жилая часть (подъезд №2), м ³ /ч	1,6
- жилая часть (подъезд №3), м ³ /ч	1,6
Расчетное давление в подающем трубопроводе	6,0 кгс/см ²
Расчетное давление в обратном трубопроводе	5,0 кгс/см ²
Расчетное давление в трубопроводе ХВС	5,0 кгс/см ²

Схема теплоснабжения – двухтрубная, зависимая.

Схема ГВС – открытая, без циркуляционного контура

Расход воды в системе отопления составит:

$$G_{от} = [Q_{от} / (t_n - t_g)] * 1000 = [0,831 / (115 - 70)] * 1000 = 18,47 \text{ м}^3/\text{ч} = 19,5 \text{ м}^3/\text{ч},$$

где $Q_{от}$ – тепловая нагрузка на отопление 0,831 Гкал/ч;

t_n – температура теплоносителя в трубопроводе Т1, 115 °С;

t_g – температура теплоносителя в трубопроводе Т2, 70 °С.

Расход воды в системе ГВС составит:

$$G_{ГВС} = [Q_{ГВС} / (t_{ГВС} - t_x)] * 1000 = 0,603 / (70 - 5) * 1000 = 9,28 \text{ м}^3/\text{ч} = 9,5 \text{ м}^3/\text{ч},$$

где $Q_{ГВС}$ – тепловая нагрузка на систему ГВС – 0,603 Гкал/ч;

$t_{ГВС}$ – температура теплоносителя в трубопроводе ГВС Т3, 70 °С;

t_x – температура холодной воды, 5 °С.

Расход воды в системе ГВС (подъезд №1) составит:

$$G_{ГВС} = [Q_{ГВС} / (t_{ГВС} - t_x)] * 1000 = 0,201 / (70 - 5) * 1000 = 3,09 \text{ м}^3/\text{ч} = 3,16 \text{ м}^3/\text{ч},$$

где $Q_{ГВС}$ – тепловая нагрузка на систему ГВС – 0,201 Гкал/ч;

$t_{ГВС}$ – температура теплоносителя в трубопроводе ГВС Т3, 70 °С;

t_x – температура холодной воды, 5 °С.

					Н-Т-18-01/2016-АУТВР.ПЗ Том 1	Лист 15
Изм.	Лист	№ докум.	Подпись	Дата		

Максимальный расход воды в системе теплоснабжения составит:

$$G_{\text{max}} = G_{\text{от}} + G_{\text{твс}} = 19,5 + 9,5 = 29 \text{ м}^3/\text{ч.}$$

По найденному объемному расходу теплофикационной воды для данной системы теплоснабжения выбирается теплосчетчик в комплекте:

- тепловычислитель ВКТ-9-01 – 1 шт.;
- преобразователь расхода электромагнитный МФ-5.2.1-Б-100 кл. Б – 1 шт.;
- преобразователь расхода электромагнитный МФ-5.2.1-Б-Р-100 кл. Б – 1 шт.;
- преобразователь расхода электромагнитный МФ-5.2.1-Б-32 кл. Б – 1 шт.;
- преобразователь расхода электромагнитный МФ-5.2.1-Б-25 кл. Б – 1 шт.;
- комплект термопреобразователей сопротивления КТСП-Н кл.Б L=80 P100 – 1 компл.;
- термопреобразователь сопротивления ТСП-Н кл.Б L=60 P100 – 1 шт.;
- преобразователь избыточного давления Корунд-ДИ-001-И – 3 шт.

3. Основные характеристики применяемого оборудования

Определение количества тепловой энергии

Тепловычислитель ВКТ-9-01 обеспечивает преобразование сигналов от преобразователей расхода, преобразователей избыточного давления и комплектов термопреобразователей сопротивления. Значения тепловой энергии, массы, объема и температуры теплоносителя накапливаются в тепловычислителе с начала пуска счетчика в часовых, суточных и месячных архивах.

Результаты расчета и текущие параметры выводятся по вызову оператора на цифровое табло лицевой панели и на печатающее устройство (принтер) в виде часовых, суточных и месячных квитанций по потребителю или по отдельному трубопроводу.

При эксплуатации приборов коммерческого учета тепла необходимо руководствоваться ПТЭ и ПТБ, техническими описаниями и инструкциями по эксплуатации используемого оборудования.

Определение количества тепловой энергии и теплоносителя, полученных водяными системами теплоснабжения

Количество тепловой энергии и масса (объем) теплоносителя, полученные потребителем, определяются энергоснабжающей организацией на основании показаний приборов узла учета потребителя за период, определенный Договором, по формуле:

$$Q = Q_{\text{и}} + Q_{\text{п}} + (G_{\text{п}} + G_{\text{тв}} + G_{\text{у}}) \cdot (h_2 - h_{\text{хв}}) \cdot 10^{-3},$$

где $Q_{\text{и}}$ – тепловая энергия, израсходованная потребителем, по показаниям теплосчетчика;

$Q_{\text{п}}$ – тепловые потери на участке от границы балансовой принадлежности системы теплоснабжения потребителя до его узла учета. Эта величина указывается в Договоре и учитывается, если узел учета оборудован не на границе балансовой принадлежности;

$G_{\text{п}}$ – масса сетевой воды, израсходованной потребителем на подпитку систем отопления, определенная по показаниям водосчетчика (учитывается для систем, подключенных к тепловым сетям по независимой схеме);

$G_{\text{тв}}$ – масса сетевой воды, израсходованной потребителем на водоразбор, определенная по показаниям водосчетчика (учитывается для открытых систем теплоснабжения);

$G_{\text{у}}$ – масса утечки сетевой воды в системах теплоснабжения. Ее величина определяется как разность между массой сетевой воды G_1 по показанию водосчетчика, установленного на подающем трубопроводе, и суммарной массой сетевой воды ($G_2 + G_{\text{тв}}$) по показаниям водосчетчиков, установленных соответственно на обратном трубопроводе и трубопроводе горячего водоснабжения, $G_{\text{у}} = (G_1 - (G_2 + G_{\text{тв}}))$.

h_2 – энтальпия сетевой воды на выходе обратного трубопровода источника теплоты;

$h_{\text{хв}}$ – энтальпия холодной воды, используемой для подпитки систем теплоснабжения на источнике теплоты.

									Лист
									16
Изм.	Лист	№ докум.	Подпись	Дата	Н-Т-18-01/2016-АУТВР.ПЗ Том 1				

Формулы расчета тепловой энергии и объема теплоносителя:

ТС1: Схема измерения №1.3 (для системы отопления, ГВС и ХВС)

Количество тепловой энергии потребленной (отпущенной) определяется по формуле:

$$Q_0 = M_1(h_1 - h_2) + dM(h_2 - h_4) \quad Q_T = M_3(h_3 - h_4) \quad \text{Гкал/ч}$$

- где:
- Q_0 — тепловая энергия на отопление, измеренная прибором;
 - Q_T — тепловая энергия на ГВС, измеренная прибором;
 - M_1 — масса теплоносителя, прошедшего по прямому трубопроводу;
 - M_3 — масса теплоносителя, прошедшего по трубопроводу ГВС;
 - dM — разница масс теплоносителя, прошедших через подающий и обратный трубопроводы;
 - h_1 — энтальпия теплоносителя в подающем трубопроводе;
 - h_2 — энтальпия теплоносителя в обратном трубопроводе;
 - h_3 — энтальпия теплоносителя в трубопроводе ГВС;
 - h_4 — энтальпия холодной воды.

Основные технические характеристики теплосчетчика

Измеряемая величина	Диапазон	Пределы погрешности
Тепловая энергия	от 0 до 10^9 ГДж (Гкал)	$\pm (0,5 + 2/\Delta t)\%^{1)}$ $\pm (0,1 + 10/\Delta \Theta)\%^{1)}$
Тепловая мощность	от 0 до 10^6 ГДж/ч (Гкал/ч)	$\pm (0,6 + 2/\Delta t)\%^{1)}$ $\pm (0,2 + 10/\Delta \Theta)\%^{1)}$
Объем	от 0 до 10^9 м ³	± 1 ед. мл. разр. ²⁾
Количество электроэнергии	от 0 до 10^9 кВт·ч	± 1 ед. мл. разр. ²⁾
Масса	от 0 до 10^9 т	$\pm 0,1 \%^{3)}$
Объемный расход	от 0 до 10^6 м ³ /ч	$\pm 0,1 \%^{3)}$
Массовый расход	от 0 до 10^6 т/ч	$\pm 0,1 \%^{3)}$
Электрическая мощность	от 0 до 10^6 кВт	$\pm 0,1 \%^{3)}$
Температура воды	от 0 до 180 °С	$\pm 0,1 \%^{2)}$
Температура воздуха	от минус 50 до 180 °С	$\pm 0,1 \%^{2)}$
Разность температур	от 2 до 180 °С	$\pm (0,028 + 0,001\Delta t) \text{ } ^\circ\text{C}^{2)}$
Избыточное давление	от 0 до 2,5 МПа (от 0 до 25,49 кгс/см ²)	$\pm 0,25 \%^{3)}$
Время работы и останова счета	от 0 до 10^6 ч	$\pm 0,01 \%^{3)}$

¹⁾ Относительная погрешность.

²⁾ Абсолютная погрешность.

³⁾ Приведенная погрешность.

Описание вычислителя количества теплоты ВКТ-9-01

Вычислитель ВКТ-9-01 в составе теплосчетчика, предназначен для учета тепловой энергии, массы, давления и температуры теплоносителя в трубопроводах системы водяного теплоснабжения, для регистрации температуры наружного воздуха. Вычислители могут применяться также для измерений объема холодной воды, газа, количества электрической энергии.

Абсолютная основная погрешность измерительного блока при преобразовании температуры теплоносителя в трубопроводах не превышает $\pm 0,1^\circ\text{C}$

Значение предела допускаемой относительной погрешности преобразования расхода в кодированный сигнал и объема в чистомпульсный сигнал независимо от направления движения измеряемой среды:

— в диапазоне $(Q_{\text{пр}} - Q_2)$ $\pm 3\%$;

— в диапазоне $(Q_T - Q_2)$ $\pm 2\%$;

— в диапазоне $(Q_T - Q_{\text{возд}})$ $\pm 1\%$.

Предел допускаемой относительной погрешности измерения времени не превышает $\pm 0,05\%$.

Изм.	Лист	№ докум.	Подпись	Дата	Н-Т-18-01/2016-АУТВР.ПЗ Том 1		Лист 17
------	------	----------	---------	------	-------------------------------	--	------------

Теплосчетчик сохраняет свои метрологические характеристики при следующих рабочих условиях:
 – питание вычислителя осуществляется от автономного источника – литиевой батареи напряжением 3,6 В;

- относительная влажность воздуха, окружающего измерительный блок, не более 95% при 35 °С;
- температура воздуха, окружающего измерительный блок, от -10 до 50 °С;
- температура измеряемой среды от 0 до 180 °С;
- диапазон измерения избыточного давления в трубопроводах 2,5 МПа;
- удельная электрическая проводимость теплоносителя от 10⁻³ до 10 см/м;
- напряженность внешнего магнитного поля, воздействующего на измерительный блок, не должна превышать 400 А/м с частотой (50±1) Гц;
- максимальная длина линий связи между первичными преобразователями и измерительным блоком не должна превышать 300 м;
- сопротивление каждого провода четырехпроводной линии связи между термопреобразователями и измерительным блоком не более 100 Ом.

Вычислитель обеспечивает вывод на индикатор и посредством интерфейса RS-485 на внешнее устройство следующей текущей и архивной информации

- объемный расход (м³/ч), массовый расход (т/ч), температура (°С), давление (МПа), объем (м³), масса (т) – для каждого трубопровода ТС (до трех в ТС1, до трех в ТС2);
- разность температур (°С), разность массовых расходов (т/ч), разность масс (т), тепловая мощность (Гкал/ч), тепловая энергия (Гкал), время работы (ч и мин), время останова счета (ч и мин) – в ТС1 и в ТС2;
- суммарная тепловая мощность (Гкал/ч), суммарная тепловая энергия (Гкал), температура холодной воды (°С), температура воздуха (°С), давление холодной воды (МПа), время включения и время выключения – по обоим ТС;
- расход и количество измеряемой среды (м³/ч, т/ч), время работы – по каждому дополнительному каналу (до трех);
- архивные значения величин по ТС1, по ТС2, общие (по обоим ТС), дополнительные (по дополнительным каналам). Архивы формируются на часовых, суточных и месячных интервалах. Архивные итоговые значения формируются на последний час даты запроса информации. Среднесуточные значения параметров системы теплоснабжения за последние 730 суток, среднечасовые значения – за последние 1488 ч;
- полный средний срок службы вычислителя не менее 12 лет;
- среднее время наработки на отказ – 80000 часов.

Устройство и принцип работы Мастерфлоу

Принцип измерения количества движущейся в трубопроводе жидкости основан на измерении электродвижущей силы (ЭДС) на электродах преобразователя вторичным прибором. ЭДС наводится при прохождении электропроводной среды через магнитное поле, возбуждаемое в измерительном участке специальными обмотками. Величина ЭДС пропорциональна средней скорости потока или расходу.

Конструктивно Мастерфлоу представляет собой участок трубы, выполненной из немагнитной стали, заключенный в защитный кожух. Внутренняя поверхность защищена фторопластом Ф4. На трубе расположены две силовые катушки, создающие внутри трубы переменное магнитное поле, под ними расположены катушки обратной связи. Электроды установлены диаметрально противоположно в плоскости поперечного сечения трубы заподлицо с поверхностью изоляционного покрытия. Электроды электрически изолированы от металлической стенки трубы. Электронный преобразователь выполнен в алюминиевом корпусе, внутри которого находится колодка для подключения линии связи Мастерфлоу с тепловычислителем.

На силовые катушки Мастерфлоу с блока питания подается импульсное напряжение в поток воды для создания магнитного поля. Импульсный сигнал, вызванный ЭДС, воспринимается электродами Мастерфлоу и подается на электронный преобразователь, а с него на тепловычислитель. Амплитуда сигнала пропорциональна скорости потока.

Значение расхода преобразователей расхода МФ-5.2.1-Б-100 кл. Б;

- максимальный расход $Q_{max} = 300,0 \text{ м}^3/\text{ч}$;
- минимальный расход $Q_{min} = 1,2 \text{ м}^3/\text{ч}$;
- расход переходный $1 \text{ } Q_{0,1} = 2,0 \text{ м}^3/\text{ч}$;
- порог чувствительности преобразователя $0,6 \text{ м}^3/\text{ч}$.

									Лист
									18
Изм.	Лист	№ докум.	Подпись	Дата	Н-Т-18-01/2016-АУТВР.ПЗ Том 1				

Значение расхода преобразователей расхода МФ-5.2.1-Б-32 кл. Б;

- максимальный расход $Q_{\text{max}} = 30,0 \text{ м}^3/\text{ч}$;
- минимальный расход $Q_{\text{min}} = 0,12 \text{ м}^3/\text{ч}$;
- расход переходный 1 $Q_{\text{п1}} = 0,2 \text{ м}^3/\text{ч}$;
- порог чувствительности преобразователя $0,06 \text{ м}^3/\text{ч}$.

Значение расхода преобразователей расхода МФ-5.2.1-Б-25 кл. Б;

- максимальный расход $Q_{\text{max}} = 18,0 \text{ м}^3/\text{ч}$;
- минимальный расход $Q_{\text{min}} = 0,072 \text{ м}^3/\text{ч}$;
- расход переходный 1 $Q_{\text{п1}} = 0,12 \text{ м}^3/\text{ч}$;
- порог чувствительности преобразователя $0,036 \text{ м}^3/\text{ч}$.

Устройство и принцип работы термопреобразователей сопротивления КТСП-Н

Термопреобразователи сопротивления типа РТ100, преобразуют температуру теплоносителя в прямом, обратном трубопроводах в электрическое сопротивление. Термопреобразователи монтируются в защитных гильзах, входящих в комплект поставки теплосчетчика. Вся поверхность защитной гильзы должна иметь контакт с теплоносителем. Перед установкой термопреобразователей защитные гильзы заполнить трансформаторным маслом.

Конструкция термопреобразователей герметична. Монтажная часть защитной арматуры термопреобразователя выполнена из антикоррозийной стали.

Комплект термометров сопротивления КТСП-Н, кл. Б (Госреестр СИ: РБ № РБ 03 10 0494 08, РФ № 38 878-12, РК № КЗ 02.02.02621-2008/РБ 03 10 0494 08) предназначен для измерения температуры и разности температур в трубопроводах систем теплоснабжения. Применяются в составе теплосчетчиков и информационно-измерительных систем учета количества теплоты.

Основные технические характеристики:

- Диапазон измеряемой температуры – 0..160°С;
- Нижний предел диапазона разности температур – 3°С;
- Верхний предел диапазона разностей температур – 150°С;
- Длина монтажной части КТСП-Н, кл. Б РТ100 – 80 мм;
- Диаметр монтажной части КТСП-Н, кл. Б РТ100 – 4 мм.

Термометры сопротивления ТСП-Н, кл. Б (Госреестр СИ: РБ № РБ 03 10 0494 11, РФ № 38 959-12, РК № КЗ 02.03.04506-2012/РБ 03 10 0494 11) предназначен для измерения температуры в трубопроводах систем теплоснабжения. Применяются в составе теплосчетчиков и информационно-измерительных систем учета количества теплоты.

Основные технические характеристики

- Диапазон измеряемой температуры – 0..160°С;
- Длина монтажной части ТСП-Н, кл. Б РТ100 – 60 мм;
- Диаметр монтажной части ТСП-Н, кл. Б РТ100 – 4 мм

Устройство и принцип работы преобразователей избыточного давления КОРУНД

Датчики КОРУНД имеют первичный измерительный преобразователь и электронный блок со следующими исполнениями, которые зависят от измеряемой величины, пределов измерений и условий эксплуатации. Малогабаритный датчик КОРУНД-ДИ-001, имеет штуцерный ввод давления и размещенные в едином корпусе чувствительный элемент (сенсор) и электронный блок.

Работа датчиков всех моделей основана на преобразовании измеряемого давления (разности давлений) в электрический сигнал с помощью чувствительного элемента, усилении этого сигнала в электронном блоке и преобразовании в форму, удобную для дистанционной передачи в виде унифицированного сигнала постоянного тока или напряжения.

В электронном блоке всех моделей датчиков имеются регуляторы «нуля» и «диапазона» датчика, доступ к которым обеспечивается после снятия крышки электронного блока. Вся настройка датчика осуществляется на предприятии – изготовителе путем записи в память микропроцессора параметров калибровки. Для подстройки нуля датчика с выходным сигналом 4–20 мА в процессе эксплуатации может использоваться корректор нуля, включаемый в разрыв линии связи, соединяющий датчик с источником питания и нагрузкой.

Для электрического подключения в датчиках используется коннектор, обеспечивающий соединение без пайки и герметичность.

Изм.	Лист	№ докум.	Подпись	Дата

Н-Т-18-01/2016-АУТВР.ПЗ Том 1

Лист

19

4. Монтаж приборов учета

Монтаж преобразователя расхода Мастерфлоу

Монтаж и установка приборов учета должны производиться квалифицированными специалистами в строгом соответствии с паспортами и утверждены проектом.

Первичные преобразователи устанавливаются на прямом, обратном трубопроводах в строгом соответствии с заводскими номерами, указанными в разделе "Свидетельство о приемке" паспорта.

Первичные преобразователи могут быть установлены на горизонтальном, вертикальном или наклонном трубопроводе при условии заполнения всего объема трубопровода расходомера теплоносителем. При горизонтальном или наклонном расположении оси трубопровода расходомера его следует установить так, чтобы электроды лежали в горизонтальной плоскости. При этом будет уменьшена возможность изоляции одного из электродов воздухом (или другим газом), который может находиться в теплоносителе.

При установке необходимо следить, чтобы направление движения теплоносителя в трубопроводе совпадало со стрелкой на корпусе первичных преобразователей.

Для обеспечения паспортных метрологических характеристик преобразователи расхода устанавливаются на прямолинейном участке трубопровода длиной, согласно с техническому описанию расходомера. Установка первичных преобразователей осуществляется только после завершения всех монтажно-сварочных работ. Для обеспечения точности трубопровода и расходомера на каждую из 4 диаметрально расположенных шпилек должны быть установлены две центрирующие втулки. С обеих сторон преобразователей расхода устанавливается запорная арматура – для отключения трубопроводов при демонтаже датчиков, например, для поверки.

Ввиду влажности в помещении измерительный блок устанавливается в монтажном шкафу в месте, обеспечивающем хороший доступ к измерительному блоку при электрическом монтаже сигнальных кабелей, а также кнопкам управления и табла.

Монтаж термопреобразователей сопротивления КТСП-Н (ТСР-Н)

Термопреобразователи сопротивления монтировать в трубопровод при помощи гильз под углом 90° к оси трубопровода. Погружаемая в трубопровод часть гильзы должна переходить геометрическую ось трубопровода на 15мм. Подключение термопреобразователей сопротивления производится в соответствии со схемой включения чувствительного элемента и нумерацией клемм на контактной колодке.

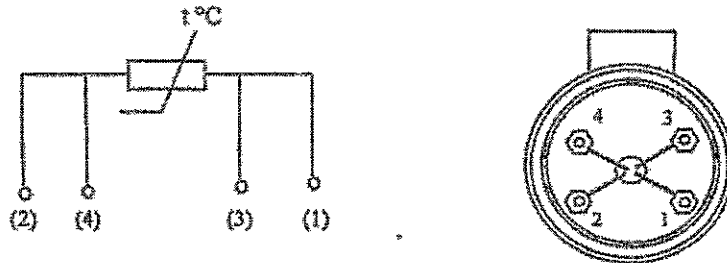

Во избежание выхода из строя термопреобразователя сопротивления следует исключать внешние механические воздействия.

Монтаж преобразователей избыточного давления Корунд

Датчики могут монтироваться в любом положении, удобном для монтажа и обслуживания. Датчики КОРУНД-ДИ-001 рекомендуется устанавливать в вертикальном положении штупцером вниз и допускается устанавливать в ином положении, удобном для использования, если этого требуют особые условия эксплуатации.

К магистрали давления датчики присоединяются с помощью штупцерных или ниппельных соединений, уплотняемых фторопластовой лентой (ФУМ) или герметиками, стойкими и нейтральными к контролируемой и окружающей среде в реальных условиях эксплуатации. Перед присоединением к датчикам, линии давления должны быть продуты для снижения возможного загрязнения камер мембранного блока датчика. При уплотнении датчиков избыточного (абсолютного) давления герметизирующим материалом непосредственно

						Лист
						20
Изм.	Лист	№ докум.	Подпись	Дата	Н-Т-18-01/2016-АУТВР.ПЗ Том 1	

по резьбовому соединению (например, лентой ФУМ) не допускается вкручивание в замкнутый объем, полностью заполненный жидкостью

При подсоединении датчиков к источникам давления (рабочим магистралям), не допускается перегрузки датчика давлением, выходящим за пределы измерений. Для этого входы датчика должны подключаться к линии давления через вентили (трехходовые краны, вентильные блоки), обеспечивающие отключение датчика от рабочей магистрали.

Длина трубки, соединяющей датчик с местом отбора давления определяется условиями эксплуатации

Монтаж измерительно-вычислительного блока ВКТ-9-01

Измерительный блок устанавливается на ровную вертикальную поверхность (стена) в месте, обеспечивающем хороший доступ к измерительному блоку при электрическом монтаже сигнальных кабелей, а так же кнопкам управления и табла.

5. Инструкция по эксплуатации тепловычислителя ВКТ-9-01 Системные настроечные параметры

Программирование (настройку тепловычислителя), поверку, демонтаж, монтаж и ремонт оборудования узла учета должен выполняться персоналом специализированных организаций.

Настроечные параметры для ВКТ-9-01

Настройки		Параметр		
1. Часы	1. Время	Текущее время	ЧЧ:ММ:СС	час · минута · секунда
	2. Дата	Текущая дата	дд/мм/гг	день/месяц/год
	3. Коррекция	Коррекция суточного хода часов	0 с/сут	от минус 30 до 30 с/сутки
	4. Автопереход	Зимнее и летнее время	нет	
2. Идентификац.	1. Зав номер	Заводской номер вычислителя	xxxxxxx	редактирование только в режиме КАЛИБРОВКА
	2. Имя объекта	Обозначение вычислителя	МКД	16 символов
	3. Код организац	Код организации		16 символов
	4. Договор	Номер договора		с теплоснабжающей организацией
	5. Адрес	Адрес объекта	Талнахская, 18	
3. Пароль	1. Ввести	Пароль		установленный ранее пароль
	2. Задать	Пароль		новый пароль
	3. Разрешить		нет	разрешение на ввод пароля
4. Датчики	1. Каналы V			
	1 ТС1V1	Вес импульса	100	от 0,001 до 10000 л/имп
		б_дог	29	договорное значение, м ³ /ч
		б_вп	300	верхний порог, м ³ /ч
		б_нп	2,0	нижний порог, м ³ /ч
		б_отс	0	отсечка, м ³ /ч
		Контроль питания	Внешнее питание	дискретный (виртуальный) вход, для подключения блока питания ПР
		Сигнал реверс	не использ	дискретный (виртуальный) вход, для сигнала обратного направления потока
	2 ТС1V2	Вес импульса	100	от 0,001 до 10000 л/имп
		б_дог	19,5	договорное значение, м ³ /ч
		б_вп	300	верхний порог, м ³ /ч
		б_нп	2,0	нижний порог, м ³ /ч
		б_отс	0	отсечка, м ³ /ч
		Контроль питания	Внешнее питание	дискретный (виртуальный) вход, для подключения блока питания ПР
		Сигнал реверс	использ.	дискретный (виртуальный) вход, для сигнала обратного направления потока
	3. ТС1V8	Вес импульса	100	от 0,001 до 10000 л/имп
		б_дог	0	договорное значение, м ³ /ч
б_вп		300	верхний порог, м ³ /ч	

4. Датчики		<i>G_нп</i>	0	нижний порог, м ³ /ч
		<i>G_отс</i>	0	отсечка, м ³ /ч
	Контроль питания	Внешнее питание		дискретный (виртуальный) вход, для подключения блока питания ПР
	Сигнал реверс	не использ.		дискретный (виртуальный) вход, для сигнала обратного направления потока
	4. ТС1V3	Вес импульса	10	от 0,001 до 10000 л/имп
		<i>G_дог</i>	3,16	договорное значение, м ³ /ч
		<i>G_вп</i>	30	верхний порог, м ³ /ч
		<i>G_нп</i>	0	нижний порог, м ³ /ч
		<i>G_отс</i>	0	отсечка, м ³ /ч
		Контроль питания	DIM1	
	Сигнал реверс	не использ.		дискретный (виртуальный) вход, для сигнала обратного направления потока
	5. ТС1V7	Вес импульса	10	от 0,001 до 10000 л/имп
		<i>G_дог</i>	16	договорное значение, м ³ /ч
		<i>G_вп</i>	18	верхний порог, м ³ /ч
		<i>G_нп</i>	0	нижний порог, м ³ /ч
		<i>G_отс</i>	0	отсечка, м ³ /ч
		Контроль питания	DIN2	
	Сигнал реверс	не использ.		дискретный (виртуальный) вход, для сигнала обратного направления потока
	6. Фильтр	1. Глубина	4	число от 1 до 8
		2. Коэф. сброса	1,1	число от 1,05 до 100
2. Каналы t				
1. ТС1t1	НСХ ТСП	P1100 (0,00385)		
	<i>t_дог</i>	115		договорное значение от минус 50 до 180 °C
	<i>t_вп</i>	160		верхний и нижний пороги от минус 50 до 180 °C <i>t_нп</i> < <i>t_вп</i>
2. ТС1t2	НСХ ТСП	P1100 (0,00385)		
	<i>t_дог</i>	70		договорное значение от минус 50 до 180 °C
	<i>t_вп</i>	160		верхний и нижний пороги от минус 50 до 180 °C <i>t_нп</i> < <i>t_вп</i>
3. ТС1t7	НСХ ТСП	P1100 (0,00385)		
	<i>t_дог</i>	70		договорное значение от минус 50 до 180 °C
	<i>t_вп</i>	160		верхний и нижний пороги от минус 50 до 180 °C <i>t_нп</i> < <i>t_вп</i>
4. ТС1t3	НСХ ТСП	P1100 (0,00385)		
	<i>t_дог</i>	70		договорное значение от минус 50 до 180 °C
	<i>t_вп</i>	160		верхний и нижний пороги от минус 50 до 180 °C <i>t_нп</i> < <i>t_вп</i>
3. Каналы P				
1. ТС1P1	Датчик	16		кгс/см ²
	Ток датчика	4...20		диапазон выходного тока, мА
	<i>P_дог</i>	7,0		договорное значение от 0 до 25 кгс/см ²
	<i>P_вп</i>	16		верхний и нижний пороги от 0 до 25 кгс/см ²
	<i>P_нп</i>	0		<i>P_нп</i> < <i>P_вп</i>
	Датчик	16		кгс/см ²
	Ток датчика	4...20		диапазон выходного тока, мА

Изм.	Лист	№ докум.	Подпись	Дата
------	------	----------	---------	------

H-T-18-01/2016-АУТВР.ПЗ Том 1

Лист

22

4. Датчики	2. TC1P2	P_дог	6,0	договорное значение от 0 до 25 кгс/см ²
		P_вп	16	верхний и нижний пороги от 0 до 25 кгс/см ²
		P_нп	0	Р_нп-Р_вп кгс/см ²
	3. TC1P3	Датчик	16	диапазон выходного тока, мА
		Так датчика	4...20	договорное значение от 0 до 25 кгс/см ²
		P_дог	6,0	верхний и нижний пороги от 0 до 25 кгс/см ²
	4. Период измер	P_вп	16	Р_нп-Р_вп
		P_нп	0	для каналов I и P в режиме РАБОТА, с
		Период измерения	60	
	5. Дискр. входы			
1. DIN1	Инверсия	Да	условие смены флага	
	Задержка	10	время задержки смены флага от 0 до 65535 с	
2. DIN2	Инверсия	Да	условие смены флага	
	Задержка	10	время задержки смены флага от 0 до 65535 с	
3. DIN3	Канал	не использ.	любой из каналов V, не задействованных для измерений	
	Инверсия	нет	условие смены флага	
	Задержка	0	время задержки смены флага от 0 до 65535 с	
4. DIN4	Канал	не использ.	любой из каналов V, не задействованных для измерений	
	Инверсия	нет	условие смены флага	
	Задержка	0	время задержки смены флага от 0 до 65535 с	
5. DIN5	Канал	не использ.	любой из каналов V, не задействованных для измерений	
	Инверсия	нет	условие смены флага	
	Задержка	0	время задержки смены флага от 0 до 65535 с	
6. DIN6	Канал	не использ.	любой из каналов V, не задействованных для измерений	
	Инверсия	нет	условие смены флага	
	Задержка	0	время задержки смены флага от 0 до 65535 с	
5. Общие	1. Ед.изм.тепл.	Единица измерения тепловой энергии	Гкал	
	2. Дата отчета	День формирования месячного архива	31	от 1 до 31
	3. Восст-е архива	Восстановление архива	да	
	4. Коэф. небалан	Коэффициент небаланса масс	1,02	число от 1 до 11
	5. Канал tвзд		не использ.	
	6. Формула Qобщ		Q _г 1	
	7. Лето/зима	Текущий период	зимний	
		Смена периода	вручную	условие смены периода теплопотребления
		Начало летнего	дд/мм/гг	день/месяц/год, для смены по дате
		Начало зимнего	дд/мм/гг	
8. Хол. вода	Сигнал	по умолчанию	дискретный вход, для смены по сигналу	
	Канал tхв	договорное		
	Канал Pхв	договорное		
	tхв_дог летняя	5	от 0 до 180 °C	
	Pхв_дог летнее	5	от 0 до 25 кгс/см ²	
tхв_дог зимняя	5	от 0 до 180 °C		

		<i>Rxδ_дог зимнее</i>	5	от 0 до 25 кгс/см ²	
		<i>ixδ_дистанц.</i>	0	от 0 до 180 °C	
	9. Разм. давления	Размерность давления	кгс/см ²		
		Номер схемы	13		
6. ТС1	1. Схема зимняя	Расчетные формулы	M1, M2, M3, dM, Q _o , Q _r	редактирование невозможно, информационные параметры (только для чтения)	
		Номер схемы	не использ.		
	2. Схема летняя	Расчетные формулы		редактирование невозможно, информационные параметры (только для чтения)	
		Номер схемы			
	3. dt_нп		3	нижний порог для dt1 (2,3) от 0 до 180 °C	
	4. Маска Общ.НС		7	флаги общих НС, раздел А4 приложения А	
	5. Смена схемы		отключена		
	6. Сигнал		по умолчанию	для смены по сигналу	
	7. Доп. настр	Режим ост. ТС	Счет M,V	действия при останове ТС	
		Контроль dt	по текущим		
	8. Контроль НС				
	1. Схема зимняя				
	1. Канальные НС	Отказ V1		значение=0	табл. А1.2 приложения А
Отказ V2			значение=0		
Отказ V3			значение=0		
б>б_вп			Нет реакции		
б_отс<б<б_нп			Нет реакции		
б<б_отс			Нет реакции		
Отказ t			значение=догав		
t>t_вп, t<t_нп			Нет реакции		
Отказ P			значение=догав		
P>P_вп, P<P_нп			Нет реакции		
2. НС ТС	Внеш. сбд-е		нет реакции	табл. А2.2 приложения А	
	dt<dt_нп		нет реакции		
	dt<0		нет реакции		
	Небал.<=Кнеб		(M1+M2)/2	табл. А2.3 приложения А	
	Небал.>Кнеб		не контролир.		
		Q _o <0	нет реакции	табл. А2.2 приложения А	
		Q _{гв} <0	нет реакции		
2. Схема летняя					
			по умолчанию		
7. Контроль НС	Отказ V		значение=0	Аналогично реакции на канальные НС, табл. А1.2 приложения А	
	б>б_вп		Нет реакции		
	б_отс<б<б_нп		Нет реакции		
	б<б_отс		Нет реакции		
8. Интерфейсы	1. ЖКИ	1. Контраст	0	число от 0 до 31	
		2. Подсветка	0		
		3. Заставка	0	время от 0 до 255 с	
		4. Отключение	15		
	2. Порт 1	1. Скорость	9600	бод/с	
		2. Сет. адрес	1	от 1 до 247	
		3. Зад. таймаута	0	от 0 до 255 мс	
		4. Внеш. устр.	ПК		
	3. Порт 2	1. Скорость	9600	бод/с	
		2. Сет. адрес	1	от 1 до 247	
		3. Зад. таймаута	0	от 0 до 255 мс	

Порядок работы с вычислителем

Работа с вычислителем заключается в визуальном снятии показаний, которое выполняется согласно «Руководству по эксплуатации тепловычислителя ВКТ-9». Теплосчетчик позволяет выводить текущие и архивные данные посредством коммуникационной связи через последовательный интерфейс RS232 и RS485

						Лист
						24
Изм.	Лист	№ докум.	Подпись	Дата	H-T-18-01/2016-АУТВР.ПЗ Том 1	

6. Меры безопасности при работе с приборами учета

Тепловычислитель соответствует требованиям ГОСТ Р 51350-99 в части защиты от поражения электрическим током.

При эксплуатации ВКТ-9-01 и проведении испытаний должны соблюдаться «Правила технической эксплуатации электроустановок потребителей», «Правила по охране труда при эксплуатации электроустановок» №328-Н от 24.07.2013г. и требования ГОСТ 12.2.007. Общие требования безопасности при проведении испытаний по ГОСТ 12.3.019.

Узел учета тепловой энергии должен эксплуатироваться в соответствии с технической документацией, указанной в п. 80. «Постановление от 18.11.2013 №1034 "О коммерческом учете тепловой энергии и теплоносителя".

Работы по обслуживанию узла учета, связанные с демонтажем, проверкой, монтажом и ремонтом оборудования, должны выполняться персоналом специализированной организации, имеющей свидетельство о вступлении в СРО и имеющей допуски к выполнению таких видов работ.

Узел учета считается вышедшим из строя в случаях:

- несанкционированного вмешательства в его работу;
- нарушения пломб на оборудовании узла учета, линий электрических связей;
- механического повреждения приборов и элементов учета.

7. Эксплуатация узла учета тепловой энергии и горячего водоснабжения

Ответственность за эксплуатацию и текущее обслуживание узла учета потребителя несет должностное лицо, назначенное руководителем организации, в чьем ведении находится данный узел учета.

Показания приборов узла учета потребителя ежедневно, в одно и то же время, фиксируются в журнал. Время начала записей показаний приборов узла учета в журнале фиксируется Актом допуска узла учета в эксплуатацию.

В срок, определенный Договором, потребитель обязан представить в энергоснабжающую организацию журнал учета тепловой энергии и теплоносителя.

В случае отказа в приеме журнала учета показаний приборов, используемых для расчета с потребителем за полученную тепловую энергию и теплоноситель, энергоснабжающая организация должна в 3-х дневный срок уведомить потребителя в письменной форме о причинах отказа со ссылкой на соответствующие пункты настоящих Правил и Договора.

Представитель потребителя обязан сообщить в энергоснабжающую организацию данные о показаниях приборов узла учета на момент их выхода из строя.

При выходе из строя приборов учета, с помощью которых определяются количество тепловой энергии и масса (объем) теплоносителя, а также приборов, регистрирующих параметры теплоносителя, ведение учета тепловой энергии и массы (объема) теплоносителя и регистрация его параметров, (на период в общей сложности не более 15 суток в течение года с момента приемки узла учета на коммерческий расчет) осуществляются на основании показаний этих приборов, взятых за предшествующие выходу из строя 3 суток с корректировкой по фактической температуре наружного воздуха на период пересчета.

При несвоевременном сообщении потребителем о нарушении режима и условий работы узла учета и о выходе его из строя узел учета считается нерабочим с момента его последней проверки энергоснабжающей организацией. В этом случае количество тепловой энергии, масса (объем) теплоносителя и значения его параметров определяются энергоснабжающей организацией на основании расчетных тепловых нагрузок, указанных в Договоре, и показаний приборов учета источника теплоты.

Расход утечки сетевой воды из системы теплоснабжения, которая связана с неплотностью трубопроводов и арматуры, определяется по показаниям датчиков расхода, установленных в подающем, обратном трубопроводах.

									Лист
									25
Изм.	Лист	№ докум.	Подпись	Дата	Н-Т-18-01/2016-АУТВР.ПЗ Том 1				

*(согласно МИ 2573-2000) и приказа Министерства промышленности и торговли
№1815 от 02.07.2015.*

*В соответствии с требованиями Закона РФ «Об обеспечении единства измерений»
и МИ 2273-94 теплосчетчики подлежат поверке. Поверке подлежит каждый экземпляр
теплосчетчика.*

*Поверку теплосчетчиков проводят органы Государственной метрологической
службы и аккредитованные на право проведения поверки теплосчетчиков
метрологические службы федеральных органов исполнительной власти и юридических
лиц в соответствии с требованиями приказа Министерства промышленности и
торговли №1815 от 02.07.2015.*

*На поверку представляют составные части теплосчетчика с указанием места их
подключения на подающем и обратном трубопроводах по их индивидуальным номерам.*

*Межповерочный интервал теплосчетчиков устанавливают по результатам
испытаний для целей утверждения типа или на соответствие утвержденному типу.*

*Корректировку межповерочного интервала проводят в соответствии с
требованиями приказа Министерства промышленности и торговли №1815 от 02.07.2015
и МИ 2554-99.*

					<i>H-T-18-01/2016-АУТВР.ПЗ Том 1</i>	<i>Лист</i>
<i>Изм.</i>	<i>Лист</i>	<i>№ докум.</i>	<i>Подпись</i>	<i>Дата</i>		<i>26</i>

9. Расчет гидравлических потерь на участках установки преобразователей расхода

Суммарные гидравлические потери состоят из:

1. Путевых потерь (потери по длине).
2. Местных потерь в диффузоре и конфузоре.
3. Дополнительные потерь (потери на расходомере, фильтре и т.п.).

Расчетные формулы:

Скорость течения: $V = \frac{4W}{3600\pi D^2}$ м/с, где W – расход теплоносителя, м³/ч; D – диаметр трубопровода, м.

Коэффициент кинематической вязкости, ν , м²/с [1; с.18; т.1-8]

Число Рейнольдса $Re = \frac{VD}{\nu}$

Коэффициент гидравлического сопротивления $\lambda = 0,11 \left(\frac{\Delta}{D} + \frac{68}{Re} \right)^{0,25}$, где Δ – величина выступов шероховатости стенки трубы, м.

Коэффициент местного сопротивления конфузора $\xi_k = \xi_m + \xi_{\text{кр}}$

$\xi_m = (-0,0125n_0^4 + 0,0224n_0^3 - 0,00723n_0^2 + 0,00444n_0 - 0,00745)(\alpha_r^3 - 2\pi\alpha_r^2 - 10\alpha_r)$, где

$n_0 = \left(\frac{D_0}{D_1} \right)^2$, D_0 – диаметр трубопровода после сужения, D_1 – диаметр трубопровода до сужения,

$\alpha_r = 0,01745\alpha$, α – угол сужения, °; $\xi_{\text{кр}} = \frac{\lambda}{8 \sin \alpha/2} \left(1 - \frac{1}{n_{\text{кр}}} \right)$, $n_{\text{кр}} = \left(\frac{D_1}{D_0} \right)^2$

Потери давления в конфузоре: $\Delta H_k = \xi_k \frac{V^2}{2g}$

Коэффициент местного сопротивления диффузора: $\xi_d = K_d \xi_0$, где ξ_0 ($n_{\text{д}}$, Re , α), где α – угол расширения [1; диаграмма 5-2; с.211-213], K_d ($n_{\text{д}}$, α , Re , $\frac{\ell_0}{D_0}$), где ℓ_0 – длина прямого участка до

расширения, м., $n_{\text{д}} = \left(\frac{D_1}{D_0} \right)^2$, D_0 – диаметр трубопровода до расширения, D_1 – диаметр трубопровода после расширения, [1; диаграмма 5-2; с.215, 216].

Потери давления в диффузоре: $\Delta H_d = \xi_d \frac{V^2}{2g}$

Потери давления по длине: $\Delta H_z = \lambda \frac{\ell V^2}{2gD}$, где ℓ – длина прямого участка, м.

Примечание: 1. Ндоп – дополнительные гидравлические потери.

Инд. № подл.	Подпись и дата	Ваш инв. №							Лист
									27
Изм.	Кол.уч.	Лист	№ док.	Подп.	Дата	Н-Т-18-01/2016-АУТВР.ПЗ Том 1			

ТРУБОПРОВОД Подающий

Исходные данные:

$d = 0 \text{ мм}$ $d1 = 100 \text{ мм}$
 $D = 100 \text{ мм}$ $D1 = 100 \text{ мм}$
 $\ell = 0 \text{ м}$ $\ell1 = 0 \text{ м}$
 $\ell2 = 1,3 \text{ м}$ $\alpha = 0 \text{ град.}$
 $\alpha1 = 1 \text{ град.}$ $\alpha2 = 1 \text{ град.}$
 $W = 29 \text{ м}^3/\text{ч}$ $T = 115 \text{ град.}$
 $\Delta = 0,3 \text{ мм}$ $\Delta H_{\text{доп}} = 0 \text{ м}$

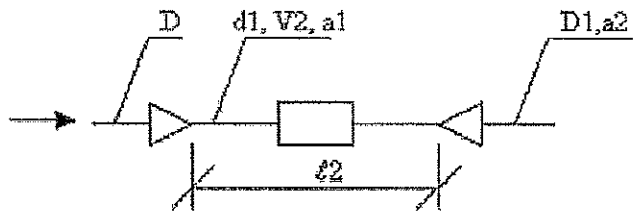

$$\Delta H = \frac{V2^2}{2g} (\xi_k + \lambda \frac{\ell2}{d1} + \xi_a) + \Delta H_{\text{доп}}$$

Потери давления в конфузоре + по длине + в диффузоре:

$$V2 = \frac{4W}{3600\pi d1^2} = 1.026185 \text{ м/с} \quad v = 0.261000 \cdot 10^{-6} \text{ м}^2/\text{с} \quad \text{Re } 2 = \frac{V2 d1}{\nu} = 0.393174 \cdot 10^6$$

$$\lambda2 = 0.11 \left(\frac{\Delta}{d1} + \frac{68}{\text{Re } 2} \right)^{0.25} = 0.11 (0.3/100 + 68/0.393174 \cdot 10^6)^{0.25} = 0.026107$$

$$n_0 = \left(\frac{d1}{D} \right)^2 = 1.00 \quad n_{d1} = \left(\frac{D}{d1} \right)^2 = 1.00$$

$$\xi_{a1} = (-0.0125n_0^4 + 0.0224n_0^3 - 0.00723n_0^2 + 0.00444n_0 - 0.00745)(\alpha1_{\gamma}^3 - 2\pi\alpha1_{\gamma}^2 - 10\alpha1_{\gamma}) = 0.000060$$

$$\xi_{a2} = \frac{\lambda}{8 \sin \frac{\alpha1}{2}} \left(1 - \frac{1}{n_{d1}^2} \right) = 0.000000 \quad \xi_a = \xi_{a1} + \xi_{a2} = 0.000060$$

$$n_{d1} = \left(\frac{D1}{d1} \right)^2 = 1.00 \quad \xi_2 = K_d \xi_0 = 2.9^2 \cdot 0.048 = 0.139200$$

$$\Delta H_{\text{кп}} = \frac{V2^2}{2g} (\xi_k + \lambda2 \frac{\ell2}{d1} + \xi_a) = 0.025691 \text{ м.}$$

Суммарные потери давления:

$$\Delta H = \Delta H_{\text{кп}} + \Delta H_{\text{доп}} = 0.025691 + 0 = 0.025691 \text{ м.}$$

Взам. инв. №	
Подпись и дата	
Инв. № подл.	

										Лист
										28
Изм.	Кол.уч.	Лист	№ док.	Подп.	Дата	H-T-18-01/2016-АУТВР.ПЗ Том 1				

ТРУБОПРОВОД Обратный

Исходные данные:

$d = 0$ мм $d1 = 100$ мм
 $D = 100$ мм $D1 = 100$ мм
 $\ell = 0$ м $\ell1 = 0$ м
 $\ell2 = 1,9$ м $\alpha = 0$ град.
 $\alpha1 = 1$ град. $\alpha2 = 1$ град.
 $W = 19,5$ м³/ч $T = 70$ град.
 $\Delta = 0,3$ мм $\Delta H_{доп} = 0$ м

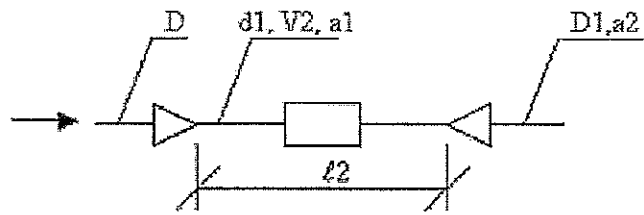

$$\Delta H = \frac{V2^2}{2g} (\xi_k + \lambda \frac{\ell2}{d1} + \xi_g) + \Delta H_{доп}$$

Потери давления в конфузоре + по длине + в диффузоре:

$$V2 = \frac{4W}{3600\pi d1^2} = 0.690021 \text{ м/с}$$

$$\nu = 0.415000 \cdot 10^{-6} \text{ м}^2/\text{с}$$

$$Re_2 = \frac{V2 d1}{\nu} = 0.166270 \cdot 10^6$$

$$\lambda2 = 0.11 \left(\frac{\Delta}{d1} + \frac{68}{Re_2} \right)^{0.25} = 0.11 \left(0.3/100 + 68/0.166270 \cdot 10^6 \right)^{0.25} = 0.026580$$

$$n_0 = \left(\frac{d1}{D} \right)^2 = 1.00$$

$$n_{d1} = \left(\frac{D}{d1} \right)^2 = 1.00$$

$$\xi_k = (-0.0125n_0^4 + 0.0224n_0^3 - 0.00723n_0^2 + 0.00444n_0 - 0.00745)(\alpha1_y^3 - 2\pi\alpha1_y^2 - 10\alpha1_y) = 0.000060$$

$$\xi_{exp} = \frac{\lambda}{8 \sin \frac{\alpha1}{2}} \left(1 - \frac{1}{n_{d1}} \right) = 0.000000$$

$$\xi_k = \xi_k + \xi_{exp} = 0.000060$$

$$n_{d1} = \left(\frac{D1}{d1} \right)^2 = 1.00$$

$$\xi_d = K_d \xi_0 = 2.01 \cdot 0.062 = 0.124620$$

$$\Delta H_{уд} = \frac{V2^2}{2g} (\xi_k + \lambda2 \frac{\ell2}{d1} + \xi_d) = 0.015281 \text{ м.}$$

Суммарные потери давления:

$$\Delta H = \Delta H_{уд} + \Delta H_{доп} = 0.015281 + 0 = 0.015281 \text{ м.}$$

Взам. инв. №	
Подпись и дата	
Инв. № подл.	

Изм.	Колуч.	Лист	№ док.	Подп.	Дата	Лист
						29

H-T-18-01/2016-АУТВР.ПЗ Том 1

ТРУБОПРОВОД ГВС

Исходные данные:

$d = 0$ мм $d_1 = 32$ мм
 $D = 50$ мм $D_1 = 65$ мм
 $\xi = 0$ м $\xi_1 = 0$ м
 $\ell_2 = 0,39$ м $\alpha = 0$ град.
 $\alpha_1 = 22$ град. $\alpha_2 = 33$ град.
 $W = 3,16$ м³/ч $T = 70$ град.
 $\Delta = 0,3$ мм $\Delta H_{\text{дол}} = 0$ м

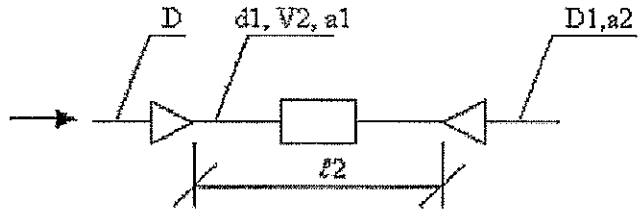

$$\Delta H = \frac{V_2^2}{2g} (\xi_k + \lambda \frac{\ell_2}{d_1} + \xi_2) + \Delta H_{\text{дол}}$$

Потери давления в конфузоре + по длине + в диффузоре:

$$V_2 = \frac{4W}{3600\pi d_1^2} = 1,091981 \text{ м/с}$$

$$\nu = 0,415000 \cdot 10^{-6} \text{ м}^2/\text{с}$$

$$Re_2 = \frac{V_2 d_1}{\nu} = 0,084201 \cdot 10^6$$

$$\lambda_2 = 0,11 \left(\frac{\Delta}{d_1} + \frac{68}{Re_2} \right)^{0,25} = 0,11 (0,3/32 + 68/0,084201 \cdot 10^6)^{0,25} = 0,034943$$

$$n_0 = \left(\frac{d_1}{D} \right)^2 = 0,41$$

$$n_{\alpha 1} = \left(\frac{D}{d_1} \right)^2 = 2,44$$

$$\xi_x = (-0,0125n_0^4 + 0,0224n_0^3 - 0,00723n_0^2 + 0,00444n_0 - 0,00745)(\alpha_1^3 - 2\pi\alpha_1^2 - 10\alpha_1) = 0,026632$$

$$\xi_{\text{мр}} = \frac{\lambda}{8 \sin \frac{\alpha_1}{2}} \left(1 - \frac{1}{n_{\alpha 1}} \right) = 0,019054$$

$$\xi_k = \xi_x + \xi_{\text{мр}} = 0,045687$$

$$n_{\alpha 2} = \left(\frac{D_1}{d_1} \right)^2 = 4,13$$

$$\xi_2 = K_d \xi_0 = 1,26 \cdot 0,5192 = 0,654192$$

$$\Delta H_{\text{мр}} = \frac{V_2^2}{2g} (\xi_k + \lambda_2 \frac{\ell_2}{d_1} + \xi_2) = 0,068418 \text{ м.}$$

Суммарные потери давления:

$$\Delta H = \Delta H_{\text{мр}} + \Delta H_{\text{дол}} = 0,068418 + 0 = 0,068418 \text{ м.}$$

Взам. инв. №	
Подпись и дата	
Инв. № подл.	

Изм.	Колуч	Лист	№ док	Подп	Дата	Лист
						30

H-T-18-01/2016-АУТВР.ПЗ Том 1

ТРУБОПРОВОД ХВС

Исходные данные:

$d = 0 \text{ мм}$ $d_1 = 25 \text{ мм}$
 $D = 25 \text{ мм}$ $D_1 = 25 \text{ мм}$
 $\ell = 0 \text{ м}$ $\ell_1 = 0 \text{ м}$
 $\ell_2 = 0,33 \text{ м}$ $\alpha = 0 \text{ град.}$
 $\alpha_1 = 1 \text{ град.}$ $\alpha_2 = 1 \text{ град.}$
 $W = 1,6 \text{ м}^3/\text{ч}$ $T = 5 \text{ град.}$
 $\Delta = 0,3 \text{ мм}$ $\Delta H_{\text{доп}} = 0 \text{ м}$

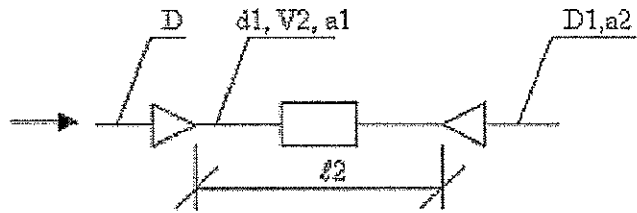

$$\Delta H = \frac{V_2^2}{2g} \left(\xi_k + \lambda \frac{\ell_2}{d_1} + \xi_p \right) + \Delta H_{\text{доп}}$$

Потери давления в конфузоре + по длине + в диффузоре:

$$V_2 = \frac{4W}{3600\pi d_1^2} = 0,905874 \text{ м/с} \quad v = 1,549000 \cdot 10^{-6} \text{ м}^2/\text{с} \quad \text{Re } 2 = \frac{V_2 d_1}{v} = 0,014620 \cdot 10^6$$

$$\lambda_2 = 0,11 \left(\frac{\Delta}{d_1} + \frac{68}{\text{Re } 2} \right)^{0,33} = 0,11 \left(0,3/25 + 68/0,014620 \cdot 10^6 \right)^{0,33} = 0,039514$$

$$n_0 = \left(\frac{d_1}{D} \right)^2 = 1,00$$

$$n_{d1} = \left(\frac{D}{d_1} \right)^2 = 1,00$$

$$\xi_k = (-0,0125n_0^4 + 0,0224n_0^3 - 0,00723n_0^2 + 0,00444n_0 - 0,00745)(\alpha_1^3 - 2\pi\alpha_1^2 - 10\alpha_1) = 0,000060$$

$$\xi_{\text{диф}} = \frac{\lambda}{8 \sin \frac{\alpha_1}{2}} \left(1 - \frac{1}{n_{d1}^2} \right) = 0,000000$$

$$\xi_k = \xi_k + \xi_{\text{диф}} = 0,000060$$

$$n_{d1} = \left(\frac{D_1}{d_1} \right)^2 = 1,00$$

$$\xi_p = K_p \xi_0 = 2,16 \cdot 0,098 = 0,211680$$

$$\Delta H_{\text{сум}} = \frac{V_2^2}{2g} \left(\xi_k + \lambda_2 \frac{\ell_2}{d_1} + \xi_p \right) = 0,030671 \text{ м.}$$

Суммарные потери давления:

$$\Delta H = \Delta H_{\text{сум}} + \Delta H_{\text{доп}} = 0,030671 + 0 = 0,030671 \text{ м.}$$

Взам. инв. №	
Подпись и дата	
Инв. № подл.	

Изм.	Колуч	Лист	№ док	Подп.	Дата	Лист
						31

H-T-18-01/2016-АУТВР.ПЗ Том 1

Ведомость рабочих чертежей основного комплекта

Лист	Наименование	Примечание
1	Общие данные	
2	Принципиальная схема	
3	Принципиальная схема. Спецификация оборудования	
4	План расположения оборудования узла учёта	
5	Функциональная схема	
6	Электрическая схема подключения прибора	
7	Электрическая схема подключения прибора. Спецификация оборудования	
8	Схема электрипитания	
9	Схема соединения внешних проводов	
10	Схема соединения внешних проводов. Спецификация оборудования	
11	Измерительные участки трубопроводов Т1, Т2	
12	Измерительный участок трубопровода Т3	
13	Измерительный участок трубопровода В1	
14	Установка терморегулятора сопротивления	
15	Гильза терморегулятора сопротивления L=80, L=60. Бойлика терморегулятора	
16	Установка регулятора расхода извещателя	
17	Шкаф монтажный	
18	Схема подключения основных элементов узла учёта	
19	Схема электрипитания	
20	План расположения оборудования и проводов	

Ведомость ссылочных и прилагаемых документов

Обозначение	Наименование	Примечание
ALSO	Каталог оборудования	
ООО "НТЭК"	Ссылочные документы	
ЗАО "НПТ Газком"	Каталог оборудования	
НПО "ПРОМТРИБОР"	Каталог оборудования	
	Каталог оборудования	
	Прилагаемые документы	
Н-Т-18-01/2016-АУТВР С. Том 1	Спецификация оборудования, изделий и материалов	

Общие указания

Проект узла учёта разработан на основании технических условий, выданных "Энергосбыт" ОАО "НТЭК" от 27.03.2015 г., согласно требованиям действующих норм и правил:
 СП 124.13330.2012 "Тепловые сети",
 СП 60.13330.2012 "Отопление, вентиляция и кондиционирование",
 СП 41-101-95 "Проектирование тепловых пунктов",
 Постановление от 18.11.2013 №1034 "О коммерческом учёте тепловой энергии и теплоносителя",
 "Требования технической эксплуатации тепловых энергоустановок".

Исходные параметры теплоносителя:

1. Суммарная нагрузка на отопление $Q_{от} = 0,831 \text{ Гкал/ч}$
 -- жилая часть

2. Суммарная нагрузка на ГВС:
 -- жилая часть (подъезд №1) $0,201 \text{ Гкал/ч}$
 -- жилая часть (подъезд №2) $0,201 \text{ Гкал/ч}$
 -- жилая часть (подъезд №3) $0,201 \text{ Гкал/ч}$

3. Расчётный расход ХВС $Q_{расч} = 4,8 \text{ м}^3/\text{ч}$
 -- жилая часть (подъезд №1) $1,6 \text{ м}^3/\text{ч}$
 -- жилая часть (подъезд №2) $1,6 \text{ м}^3/\text{ч}$
 -- жилая часть (подъезд №3) $1,6 \text{ м}^3/\text{ч}$

4. Расчётное давление
 В подпиточном трубопроводе $P = 6,0 \text{ кгс/см}^2$;
 В обратном трубопроводе $P = 5,0 \text{ кгс/см}^2$;
 В трубопроводе ХВС $P = 5,0 \text{ кгс/см}^2$.

5. Температурный график: $115/70^\circ\text{C}$.

Защитное заземление выполняется в соответствии с требованиями ПУЭ, СНиП 3.05.06-85 "Электротехнические устройства" и ГОСТ 12.10.30-81.

Трубопроводы узлов учёта выполняются из стальных бесшовных горячедеформированных труб по ГОСТ 8732-78.

После проведения монтажных работ, трубопроводы обрабатывают антикоррозионным покрытием-грунтом "ГР-021" в два слоя.

Монтаж производить в соответствии со СНиП 3.05.01-85 и СНиП 3.05.07-85.

Технические решения, принятые в рабочих чертежах, соответствуют требованиям экологических, санитарно-гигиенических, противопожарных и других норм, действующих на территории Российской Федерации и обеспечивают безопасность для жизни и здоровья людей эксплуатации объекта при соблюдении предусмотренных чертежами мероприятий.

Главный инженер проекта: Кириллов К.В.

Н-Т-18-01/2016-АУТВР Том 1			
Многоквартирный жилой дом,			
Красноярский край, г. Норильск, ул. Толкальская, 18			
Имя	Колым	Лист	Листов
Викторина	Чурова Ю.С.	Страница	Р
Кириллов К.В.	Кириллов К.В.	1	20
Узел коммерческого учёта тепловой энергии, горячего и холодного водоснабжения			Общие данные
ООО "СеверСтрой"			

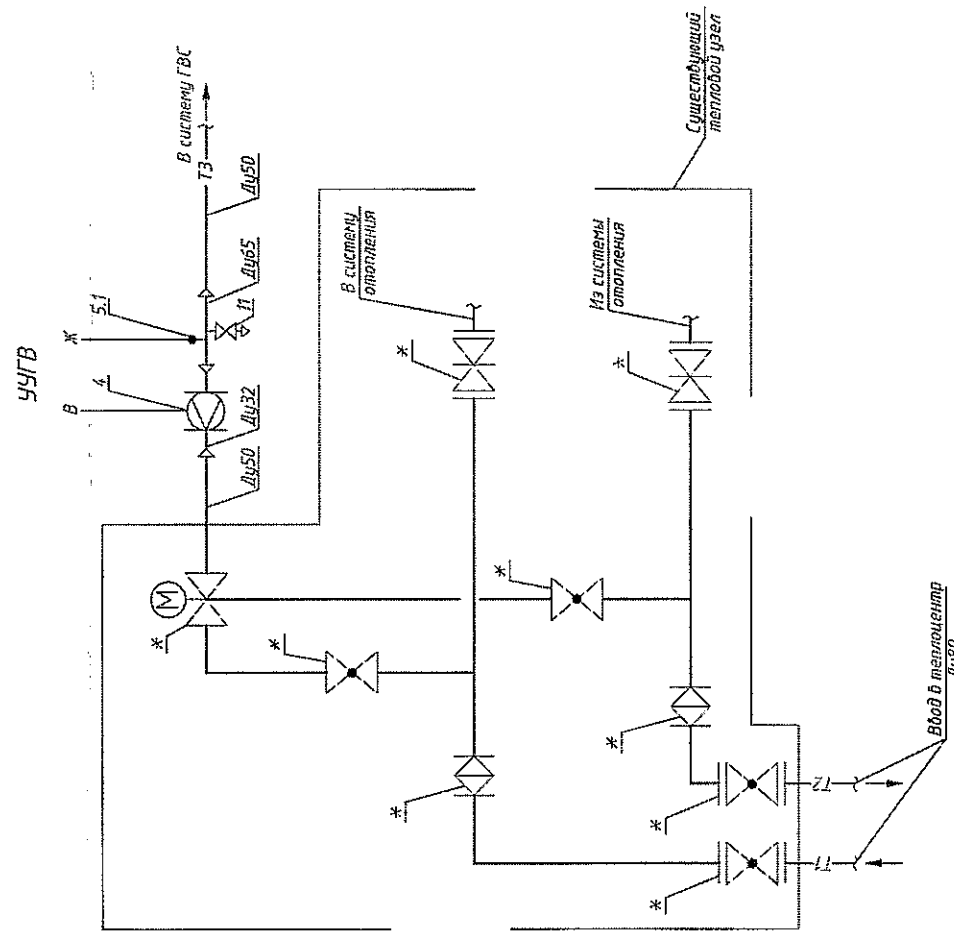
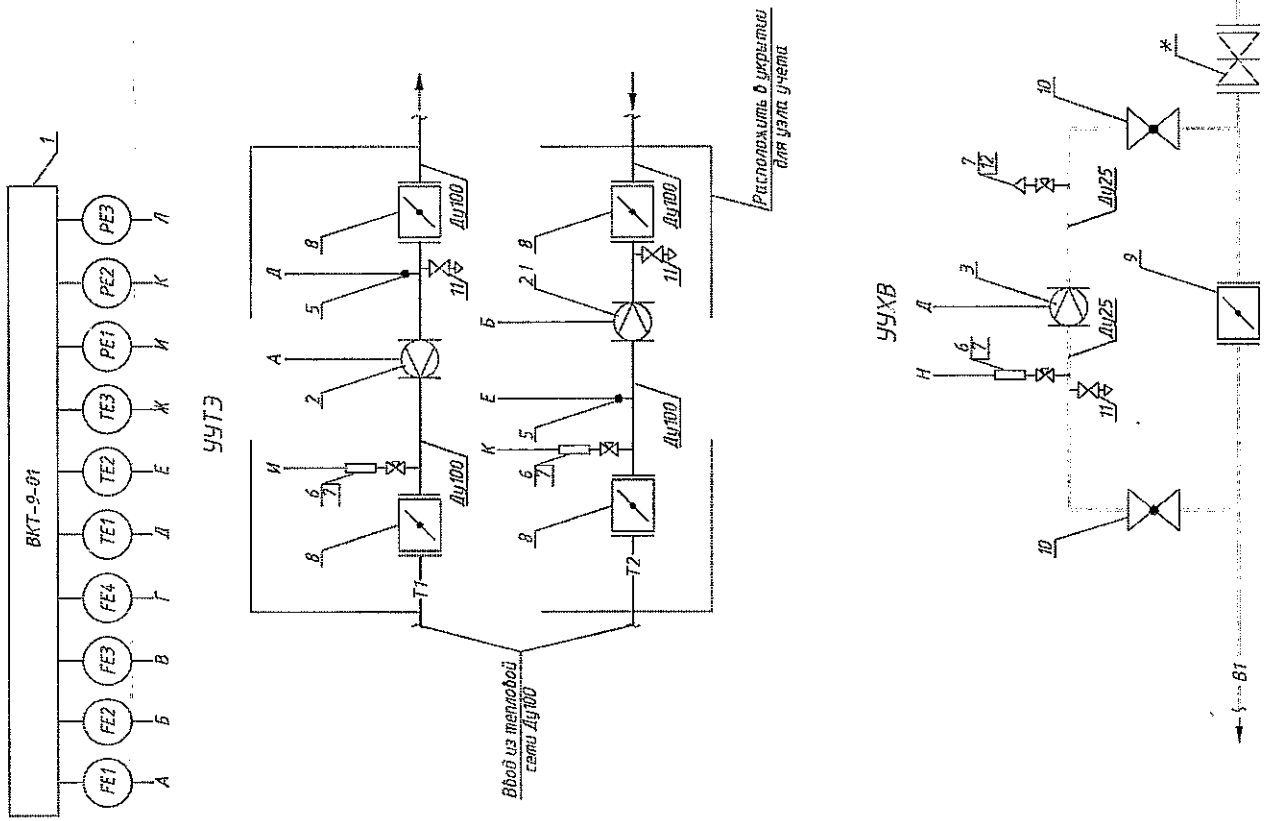

* - существующее оборудование.

Н-Т-18-01/2016-АУТВР Том 1		Микродвухтарифный жилой дом, Красноярский край, г. Норильск, ул. Талнакская, 18	
Изм.	Кол.уч.	Лист	МДок.
Выполнил	Чукова В.С.	Подпись	Дата
Проверил	Кудрявцев Н.П.	УЧ-УС	
ГМТ	Курдюков К.В.	Составил	Лист
		Р	2
Принципиальная схема		Узел коммерческого учета тепловой энергии, горячего и холодного водоснабжения	
ООО "СеверСтрой"			

Поз.	Обозначение	Наименование	Кол.	Масса ед., кг	Примечание
1	ВКТ-9-01	Вычислитель количества теплоты	1		
2	МФ-5.2.1-Б-100, Кл. Б	Преобразователь расхода	1		2,0-300,0 м ³ /ч
2.1	МФ-5.2.1-Б-Р-100, Кл. Б	Преобразователь расхода реверс.	1		2,0-300,0 м ³ /ч
3	МФ-5.2.1-Б-25, Кл. Б	Преобразователь расхода ХВС	1		0,12-18,0 м ³ /ч
4	МФ-5.2.1-Б-32, Кл. Б	Преобразователь расхода ГВС ТЗ	1		0,2-30,0 м ³ /ч
5	КТСП-Н, Кл. Б	Комплект термопреобразователей сопротивления	1		Rt100, L=80
5.1	ТСП-Н, Кл. Б	Термопреобразователь сопротивления	1		Rt100, L=60
6	Корунд ДИ-001	Преобразователь избыточного давления	3		0...1,6МПа
7	Итар 091-093 Ду15	Кран шаровой	4		
8	ПромАрт Ду100	Дисковый поворотный затвор	4		
9	ПромАрт Ду50	Дисковый поворотный затвор для ХВС	1		
10	ALSO Ду25	Кран шаровой под приварку для ХВС	2		
11	Итар 091-093 Ду15	Кран шаровой	4		
12	Итар 362 Ду15	Автоматический воздухоотводчик	1		

Взаим. инв. №									
	Н-Т-18-01/2016-АУТВР Том 1								
Подпись и дата	Многоквартирный жилой дом, Красноярский край, г. Норильск, ул. Талнахская, 18								
	Изм.	Кол.уч	Лист	Издок.	Подпись	Дата			
Инв. № подл.	Выполнил	Чумова Ю.С.		<i>Чумова Ю.С.</i>		Узел коммерческого учёта тепловой энергии, горячего и холодного водоснабжения	Стадия	Лист	Листов
	Проверил	Киреев Н.Н.					Р	3	
	ГИП	Кириллов К.В.				Принципиальная схема. Спецификация оборудования	ООО "СеверСтрой"		

10	5,0 ккал/см ²	PE	ВКТ-9-01
9	1,6 м ² /ч	FE	
8	3,86 м ² /ч	FE	
7	70°C	TE	
6	19,5 м ² /ч	FE	
5	5,0 ккал/см ²	PE	
4	70°C	TE	
3	29,0 м ² /ч	FE	
2	6,0 ккал/см ²	PE	
1	119°C	TE	
Распределительная паропроводная		Грунт по месту	

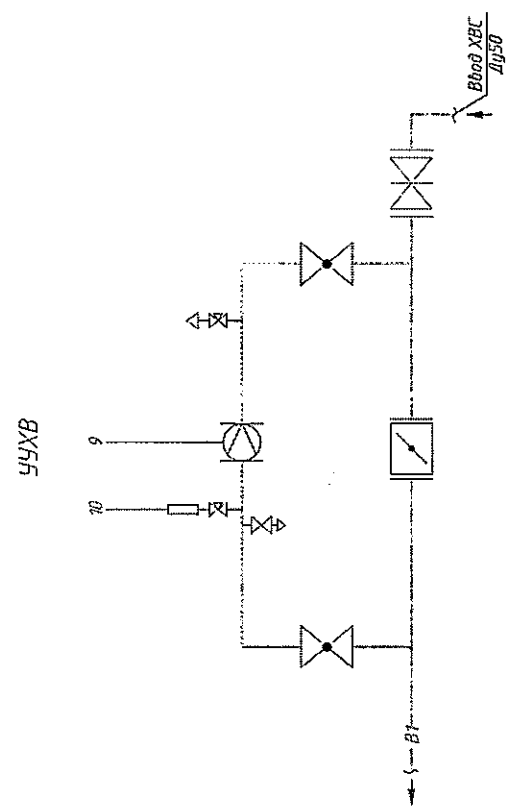
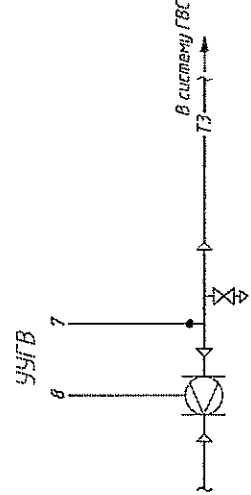
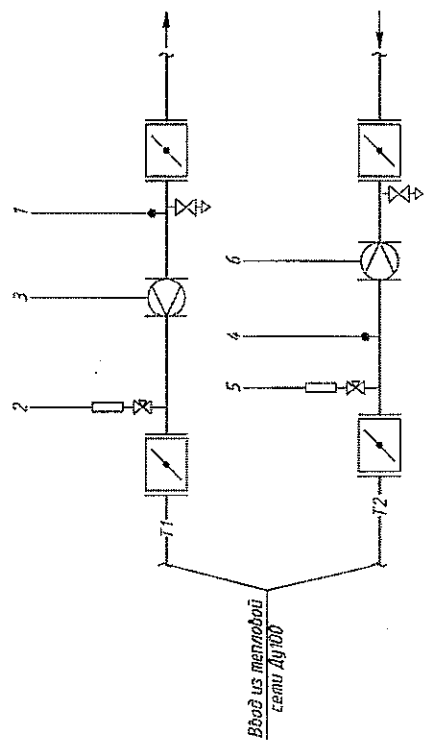

Инд. № позн.	Подп. и дата	Взам. инв. №
--------------	--------------	--------------

Н-Т-18-01/2016-АУТВР Том 1		
Многоквартирный жилой дом Красноярский край, г. Норильск, ул. Таласская, 18		
Изд.	Лист	Дата
Выполнил	Чулкова В.С.	2016-05
Проверил	Кириллов Н.В.	
Генд.	Кириллов Н.В.	
Склад	Р	Лист
Узел коммерческого учета тепловой энергии, горячего и холодного водоснабжения	5	Листов
Функциональная схема		ООО "СеверСтрой"

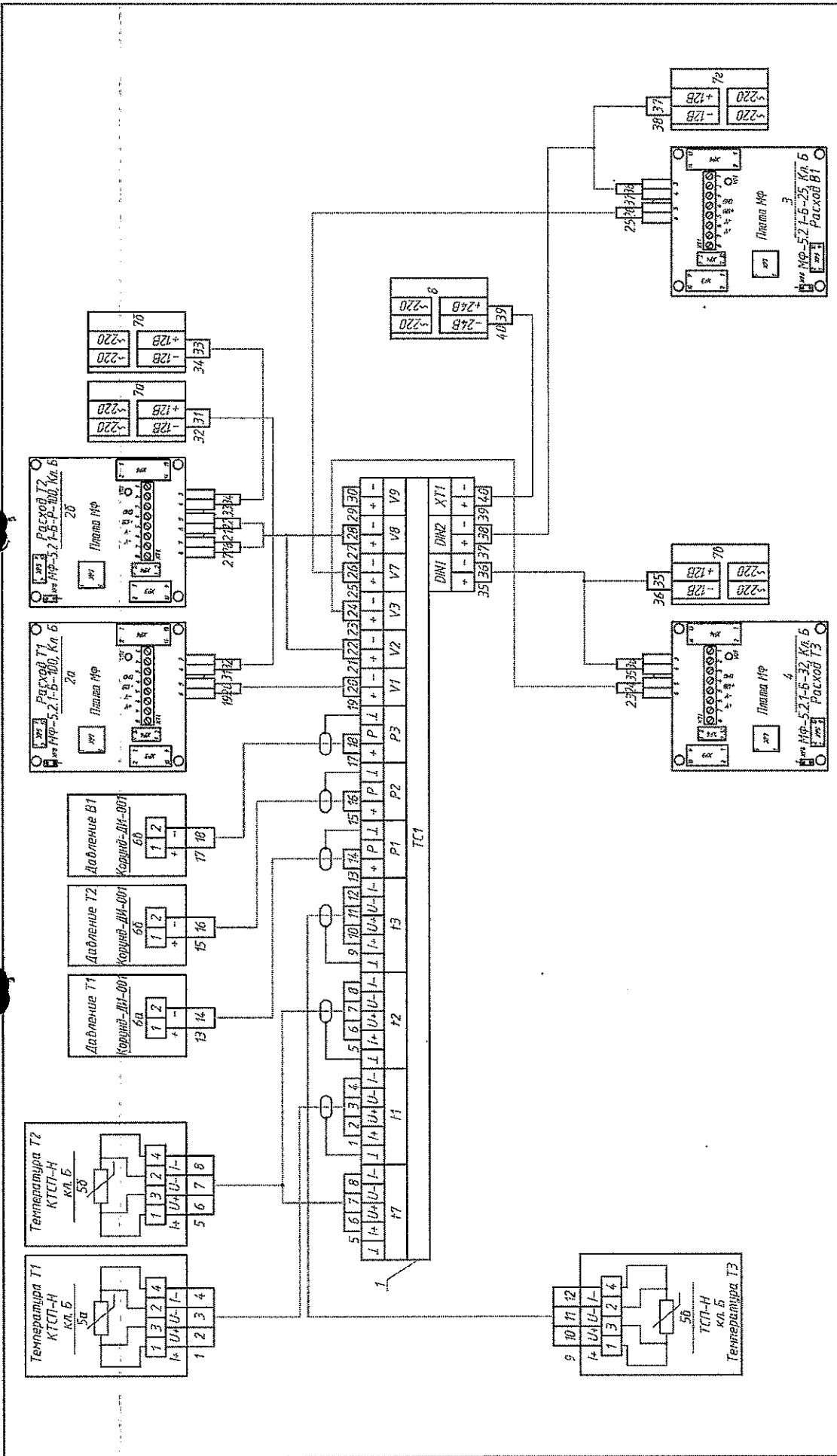

Н-Т-18-01/2016-АУТВР Том 1

Многоквартирный жилой дом, Красноярский край, г. Норильск, ул. Толмачская, 18		Стедия	Лист	Листов
Узел коммерческого учета тепловой энергии, горячего и холодного водоснабжения		Р	6	
Электрическая схема подключения приборов				
ООО "СеверСтрой"				

Инд. № позн.	Посл. ч дата	Взам. инв. №
--------------	--------------	--------------

Поз.	Обозначение	Наименование	Кол.	Масса ед., кг	Примечание
1	ВКТ-9-01	Вычислитель количества теплоты	1		
2а	МФ-5.2.1-Б-100, Кл. Б	Преобразователь расхода	1		2,0-300,0 м³/ч
2б	МФ-5.2.1-Б-Р-100, Кл. Б	Преобразователь расхода реверс.	1		2,0-300,0 м³/ч
3	МФ-5.2.1-Б-25, Кл. Б	Преобразователь расхода ХВС	1		0,12-18,0 м³/ч
4	МФ-5.2.1-Б-32, Кл. Б	Преобразователь расхода ГВС ТЭ	1		0,2-30,0 м³/ч
5а, 5б	КТСП-Н, Кл. Б	Комплект термопреобразователей сопротивления	1		Rt100, L=80
5в	ТСП-Н, Кл. Б	Термопреобразователь сопротивления	1		Rt100, L=60
6а-6в	Корунд ДИ-001	Преобразователь избыточного давления	3		0...1,6МПа
7а-7г	ИЭС6-120080	Источник питания для МФ	4		U=12В
8	10ВР220-24Д	Источник питания для ВКТ-9	1		U=24В, I=0,5А

Взам. инв. №						
	Подпись и дата					
Инв. № подл.	Н-Т-18-01/2016-АУТВР Том 1					
	Многоквартирный жилой дом, Красноярский край, г. Норильск, ул. Талнахская, 18					
	Изм.	Кол.уч	Лист	№ док.	Подпись	Дата
	Выполнил	Чумава Ю.С.		[Подпись]		
Проверил	Киреев Н.Н.					
ГИП	Кириллов К.В.					
Узел коммерческого учёта тепловой энергии, горячего и холодного водоснабжения				Стадия	Лист	Листов
				Р	7	
Электрическая схема подключения приборов. Спецификация оборудования				ООО "СеверСтрой"		

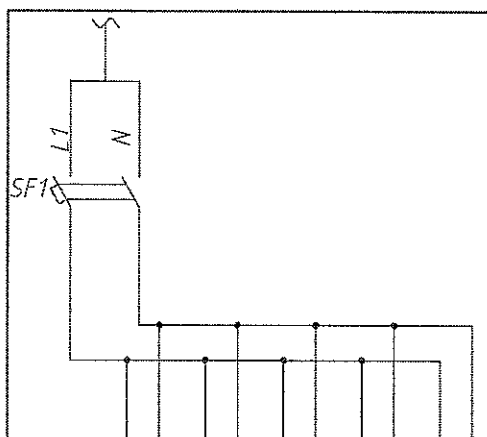

Характеристика электроприемника	Позиция	Ввод питания P=0,062 кВт, U=220В	1БП	2БП	3БП	4БП	5БП
	Тип						
	Напряжение, В		~220В	~220В	~220В	~220В	~220В
	Мощность, Вт		10	10	10	10	12
	Место установки		Шкаф монтажный ЩМП-3				

1. Электропитание осуществить от электрощитовой здания.
2. Тип системы заземления TN-C.

Поз.	Обозначение	Наименование	Кол.	Масса ед., кг	Примечание
SF1	BA47-29, 2P, 6A	Выключатель автоматический 2х полюс.	1		
1БП-4БП	ИЭС6-120080	Источник вторичного электропитания	4		Комплектно с МФ
5БП	10BP220-24Д	Источник вторичного электропитания	1		Комплектно с ВКТ-9

Инв. № подл.	Подпись и дата	Взаим. инв. №

<p>H-T-18-01/2016-АУТВР Том 1</p> <p>Многоквартирный жилой дом, Красноярский край, г. Норильск, ул. Талнахская, 18</p>						
Изм.	Колуч	Лист	№ док.	Подпись	Дата	
Выполнил	Чумава Ю.С.			<i>Ю.С. Чумава</i>		
Проверил	Киреев Н.Н.					
ГИП	Кириллов К.В.					
Узел коммерческого учёта тепловой энергии, горячего и холодного водоснабжения				Стандия	Лист	Листов
Схема электропитания				Р	8	
				ООО "СеверСтрой"		

Вода			
Измеряемая среда	Температура	Давление	Расход
Наименование прибора	Область турбоагрегатов	Область турбоагрегатов	Область турбоагрегатов
Место отбора пробы	Лист 11	Лист 11	Лист 11
Обозначение чертежа	50	60	20
Позиция	50	60	20

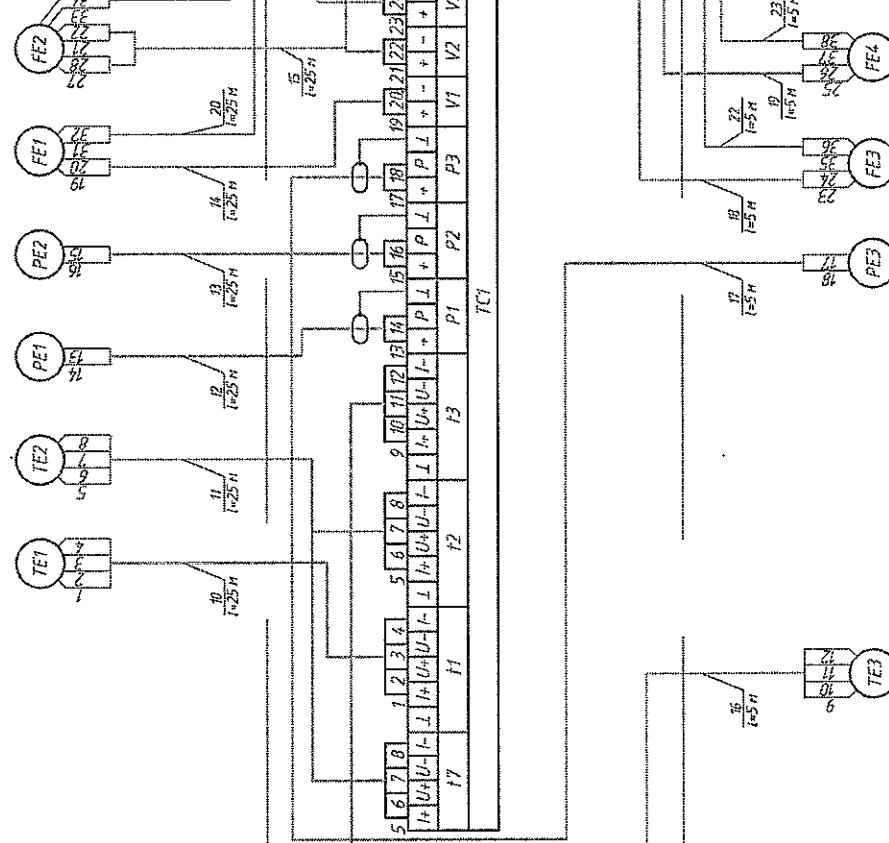

Позиция	50	60	4	3
Обозначение чертежа	Лист 12	Лист 13	Лист 12	Лист 13
Место отбора пробы	Турбоагрегат ТЭС В1	Турбоагрегат ТЭС В1	Турбоагрегат ТЭС В1	Турбоагрегат ТЭС В1
Наименование прибора	Температура	Давление	Расход	
Измеряемая среда	Вода			

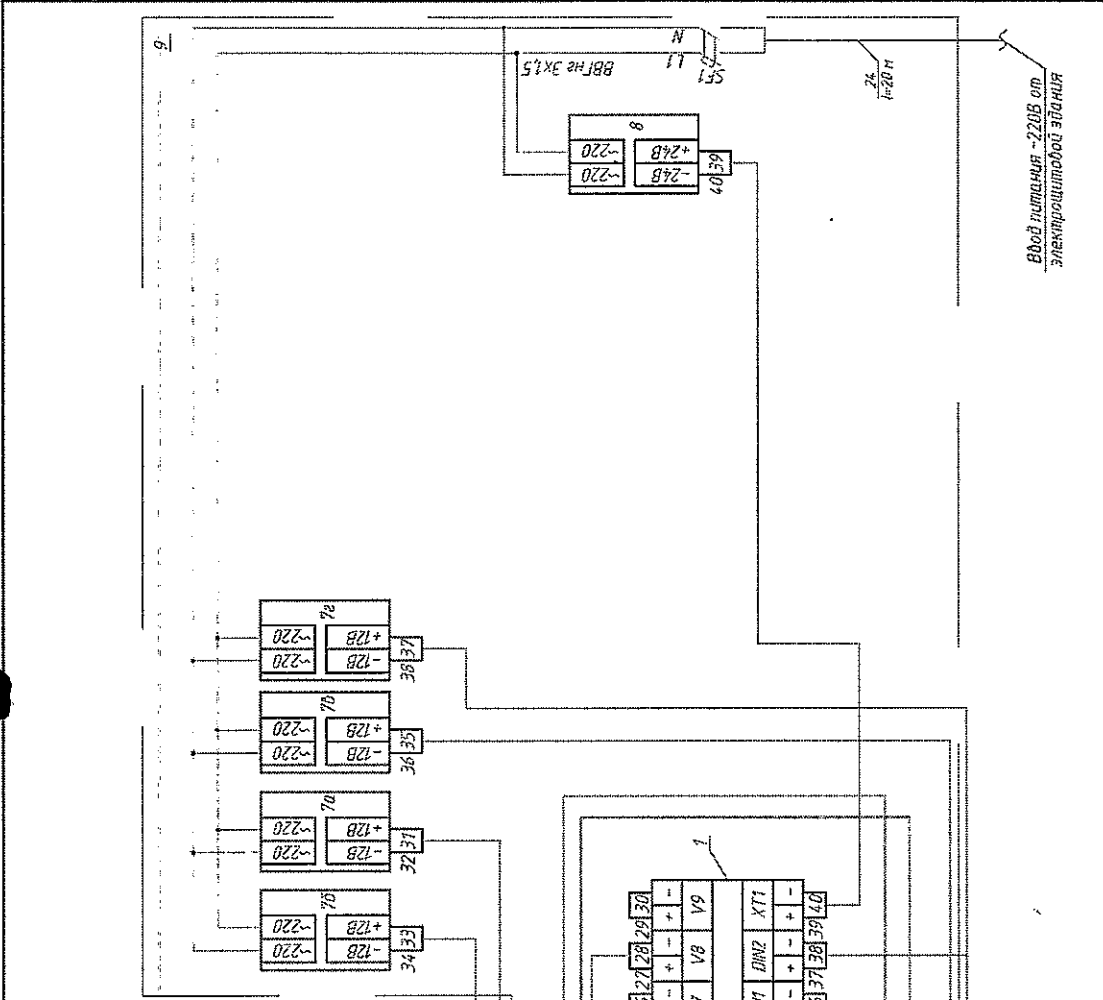

Н-Т-18-01/2016-АУТВР Том 1			
Имя	Колуч	Лист	Лист
Выполнил	Чудова И.С.	Страница	Листов
Проверил	Курова И.И.	Р	9
ТНП	Куратов К.В.	ООО "СеверСтрой"	

Многоквартирный жилой дом, Красноярский край, г. Норильск, ул. Таловская, 18
Центр коммерческого учета тепловой энергии, горячего и холодного водоснабжения

Имя, № подл., Лист, и дата, Взам, инв. №

Поз.	Обозначение	Наименование	Кол.	Масса ед., кг	Примечание
1	ВКТ-9-01	Вычислитель количества теплоты	1		
2а	МФ-5.2.1-Б-100, Кл. Б	Преобразователь расхода	1		2,0-300,0 м ³ /ч
2б	МФ-5.2.1-Б-Р-100, Кл. Б	Преобразователь расхода реверс.	1		2,0-300,0 м ³ /ч
3	МФ-5.2.1-Б-25, Кл. Б	Преобразователь расхода ХВС	1		0,12-18,0 м ³ /ч
4	МФ-5.2.1-Б-32, Кл. Б	Преобразователь расхода ГВС ТЭ	1		0,2-30,0 м ³ /ч
5а, 5б	КТСП-Н, Кл. Б	Комплект термопреобразователей сопротивления	1		Рt100, L=80
5в	ТСП-Н, Кл. Б	Термопреобразователь сопротивления	1		Рt100, L=60
6а-6б	Корунд ДИ-001	Преобразователь избыточного давления	3		0...1,6МПа
7а-7г	ИЭС6-120080	Источник питания для МФ	4		U=12В
8	10ВР220-24Д	Источник питания для ВКТ-9	1		U=24В, I=0,5А
9	ЩМП-3	Шкаф под вычислитель	1		
10-19	FTP 2PR 24AWG cat 5E	Кабель витая пара экранированная, м	170		
20-23	UTP 2PR 24AWG cat 5E	Кабель витая пара, м	60		
24	ВВГнг 3х1,5	Провод силовой, м	20		

Взам. инв. №						
	Подпись и дата					
Инв. № подл.	Н-Т-18-01/2016-АУТВР Том 1					
	Многоквартирный жилой дом, Красноярский край, г. Норильск, ул. Талнахская, 18					
	Изм.	Кол.уч	Лист	Индок.	Подпись	Дата
	Выполнил	Чумова Ю.С.		[Подпись]		
Проверил	Киреев Н.Н.					
Узел коммерческого учёта тепловой энергии, горячего и холодного водоснабжения			Стадия	Лист	Листов	
			Р	10		
ГИП			Кириллов К.В.			
Схема соединения внешних проводок. Спецификация оборудования			ООО "СеверСтрой"			

Изм. № подл. Подп. и дата Взам. инв. №

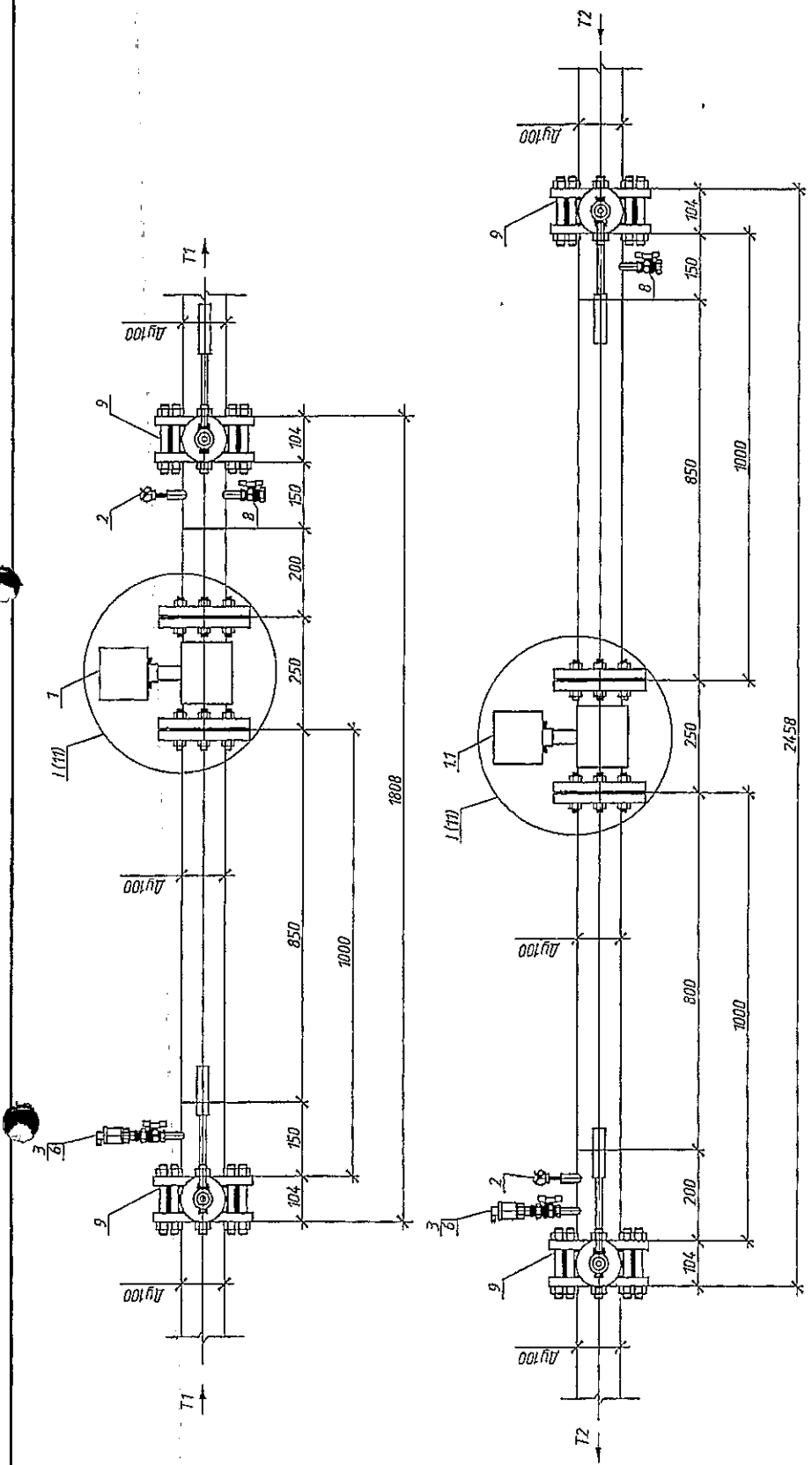
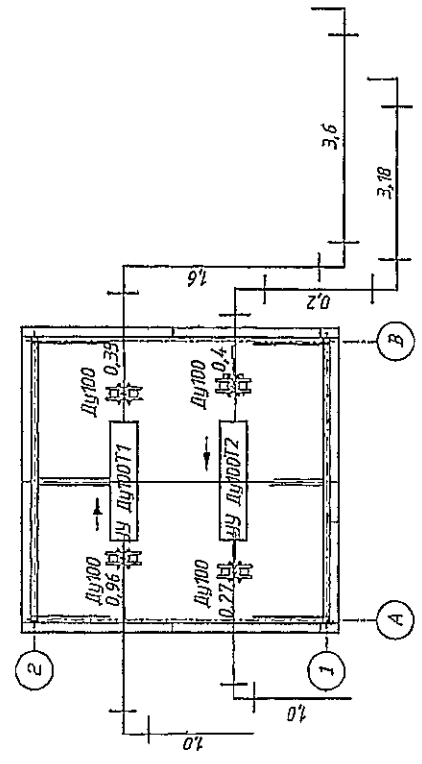

H-T-18-01/2016-АУТВР Том 1			
Многоквартирный жилой дом, Красноярский край, г. Норильск, ул. Тайнахская, 18			
Изм.	Контр.	Лист	Масштаб
Выполнил	Проверил	Число в.с.	Дата
Продолж.	Курсов инт.	Формат	
Гип	Кириллов К.В.		
Узел контрчетского учёта тепловой энергии, горячего и холодного водоснабжения		Стандарт	Листов
Измерительные участки трубопроводов Т1, Т2		Р	11
ООО "СеверСтрой"			

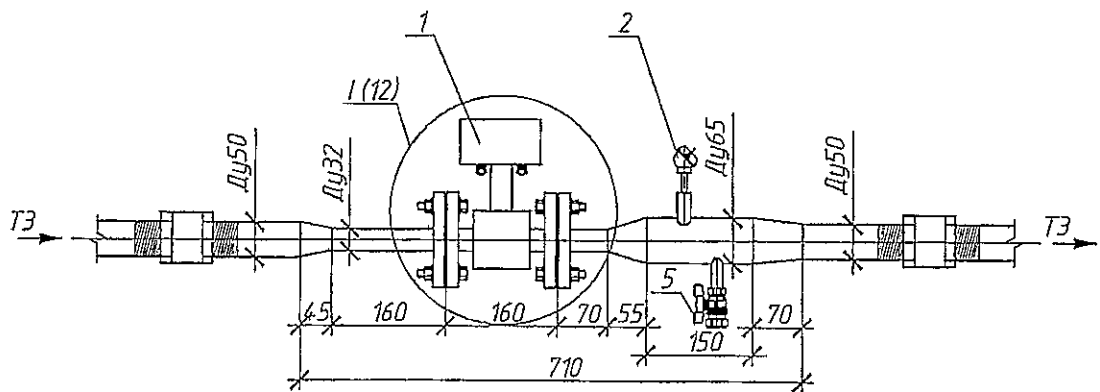

Фрагмент I

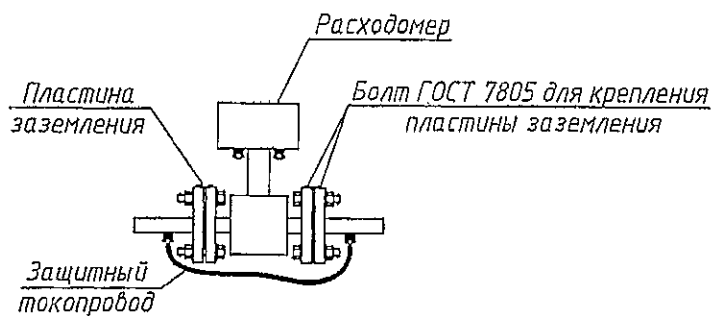

Инв. № подл.	ГИП	Кириллов К.В.					Узел коммерческого учёта тепловой энергии, горячего и холодного водоснабжения	Стадия	Лист	Листов	000 "СеверСтрой"
Инв. № подл.	ГИП	Кириллов К.В.					Узел коммерческого учёта тепловой энергии, горячего и холодного водоснабжения	Стадия	Лист	Листов	000 "СеверСтрой"
Подпись и дата											
Взам. инв. №											

Н-Т-18-01/2016-АУТВР Том 1

Многоквартирный жилой дом,
Красноярский край, г. Норильск, ул. Талнахская, 18

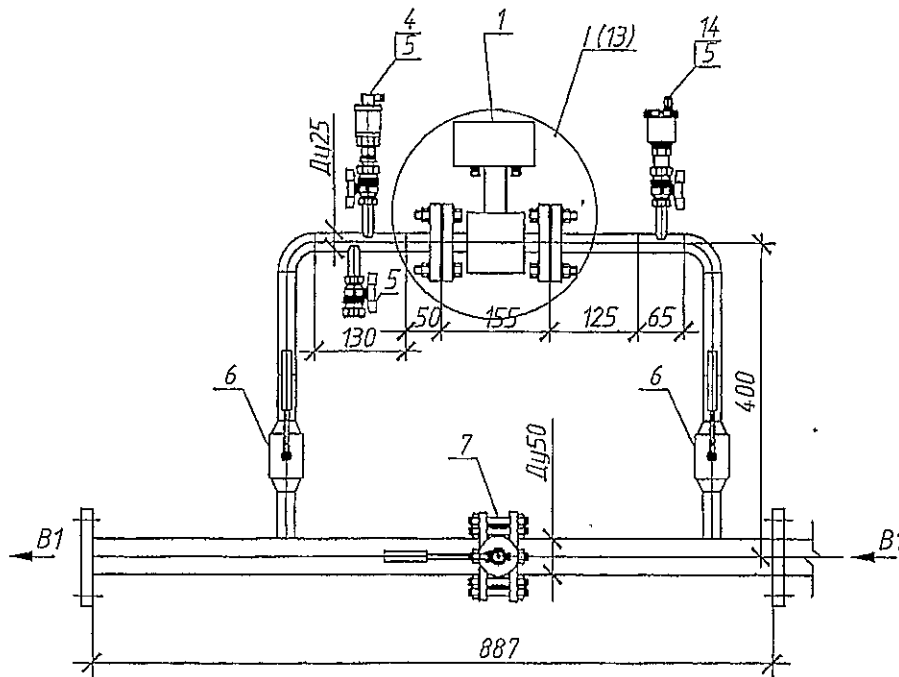

Фрагмент 1

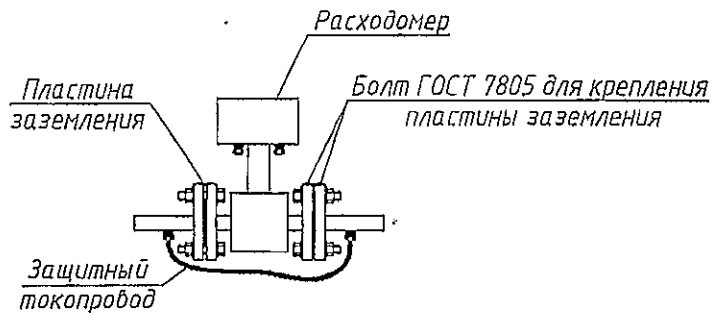

Инв. № подл.	Подпись и дата	Взам. инв. №				Н-Т-18-01/2016-АУТВР Том 1		
						Многоквартирный жилой дом, Красноярский край, г. Норильск, ул. Талнахская, 18		
Инв. № подл.	Подпись и дата	Взам. инв. №	Изм.	Кол.уч	Лист	Издок.	Подпись	Дата
			Выполнил	Чумода Ю.С.	5	ФМ		
Инв. № подл.	Подпись и дата	Взам. инв. №	Проверил	Киреев Н.Н.				
			ГИП	Кириллов К.В.				
			Узел коммерческого учёта тепловой энергии, горячего и холодного водоснабжения			Стадия	Лист	Листов
			Измерительный участок трубопровода В1			P	13	
			ООО "СеверСтрой"					

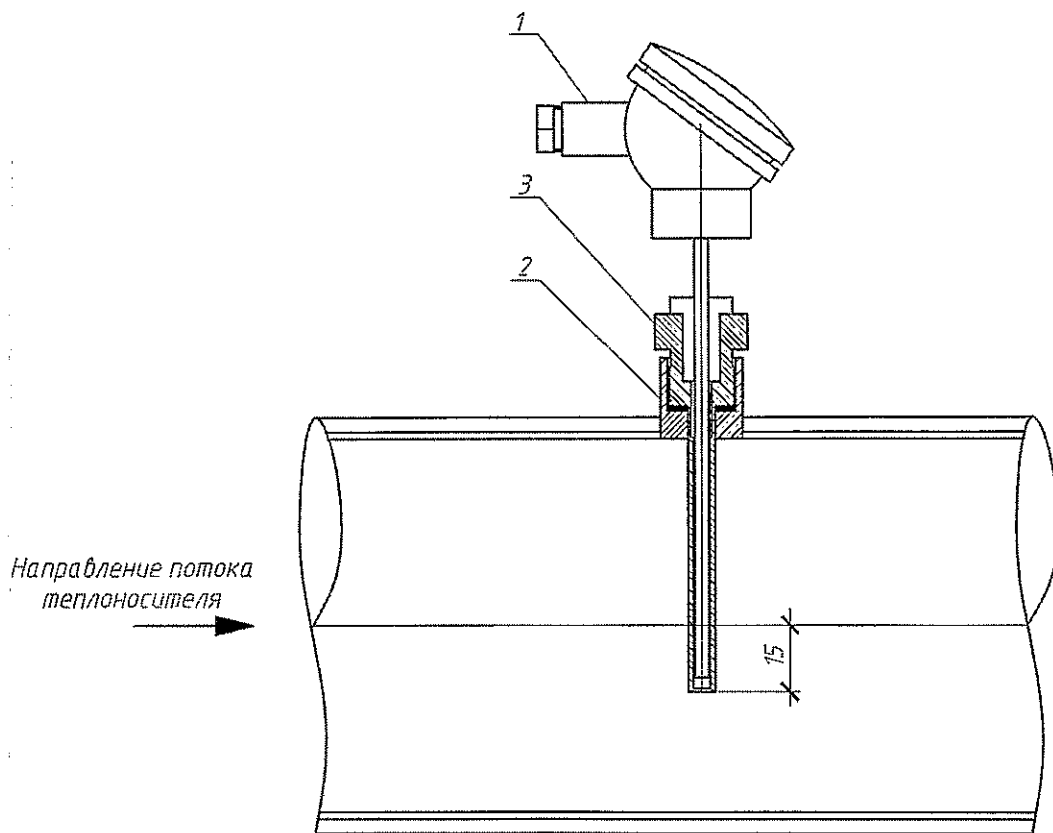

При монтаже термопреобразователь сопротивления опустить за геометрическую ось трубопровода на 15 мм

Поз.	Обозначение	Наименование	Кол.	Масса ед., кг	Примечание
1	КТСП-Н, Кл Б (ТСП-Н, Кл. Б)	Термопреобразователь сопротивления	1		Pt100, L=80 (Pt100, L=60)
2		Бобышка под гильзу термопреобразователя	1		
3		Гильза защитная под термопреобразователь	1		

Взам. инв. №	
Подпись и дата	
Инв. № подл.	

H-T-18-01/2016-АУТВР Том 1					
Многоквартирный жилой дом, Красноярский край, г. Норильск, ул. Талнахская, 18					
Изм.	Кол.уч	Лист	№ док.	Подпись	Дата
Выполнил	Чумова Ю.С	В.М.С			
Проверил	Киреев Н.Н.				
ГИП	Кириллов К.В.				
Узел коммерческого учёта тепловой энергии, горячего и холодного водоснабжения			Стадия	Лист	Листов
			P	14	
Установка термопреобразователя сопротивления			ООО "СеверСтрой"		

Гильза термопреобразователя
сопротивления

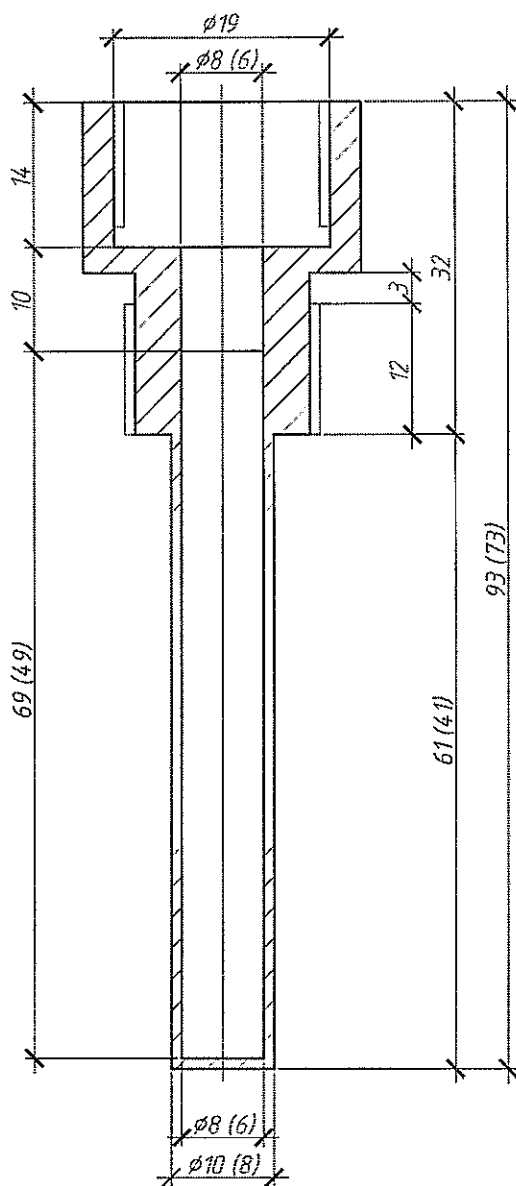

Бобышка термопреобразователя
сопротивления

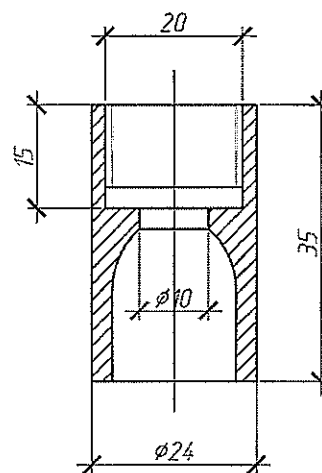

При монтаже бобышку термопреобразователя сопротивления обрезать до нужных размеров

Ваш инв. №								
	Н-Т-18-01/2016-АУТВР Том 1							
Подпись и дата	Многоквартирный жилой дом, Красноярский край, г. Норильск, ул. Талнахская, 18							
	Изм.	Кол.уч	Лист	№ док.	Подпись	Дата		
Инв. № подл.	Выполнил	Чумада Ю.С.		<i>Чумада Ю.С.</i>				
	Проверил	Киреев Н.Н.						
	ГИП	Кириллов К.В.						
Узел коммерческого учёта тепловой энергии, горячего и холодного водоснабжения						Стадия	Лист	Листов
						Р	15	
Гильза термопреобразователя сопротивления L=80, L=60 мм. Бобышка термопреобразователя сопротивления						ООО "СеверСтрой"		

Вид на внутреннюю плоскость щита (развернутого)

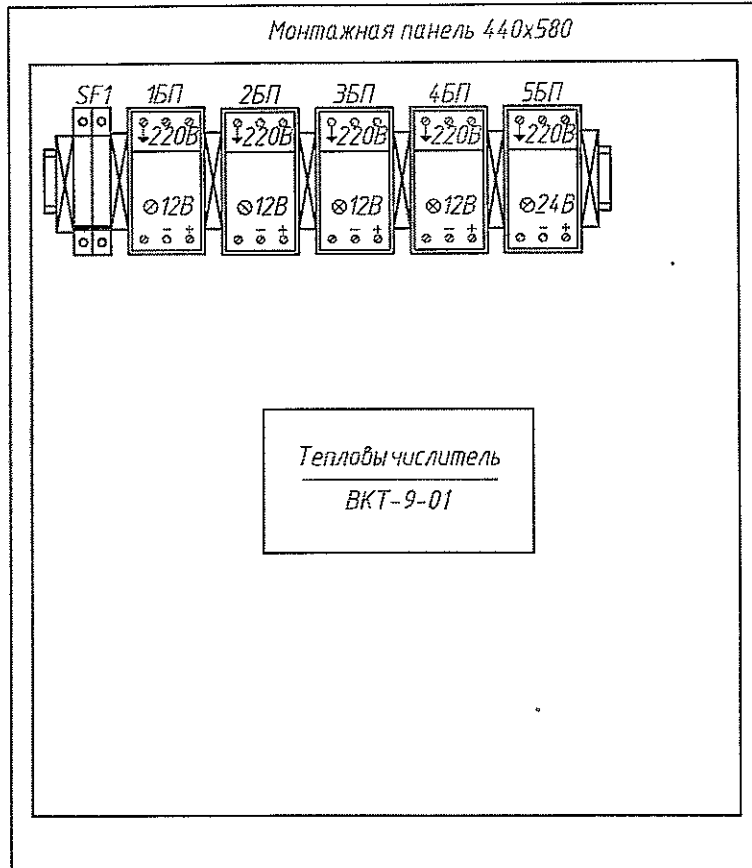

Присоединительные
размеры шкафа

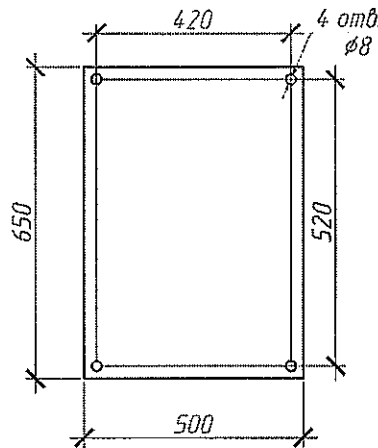

Инв. № подл.	Подпись и дата	Взам. инв. №	Н-Т-18-01/2016-АУТВР Том 1						Многоквартирный жилой дом, Красноярский край, г. Норильск, ул. Талнахская, 18		
			Изм.	Кол.уч	Лист	№ док.	Подпись	Дата	Узел коммерческого учёта тепловой энергии, горячего и холодного водоснабжения	Стадия	Лист
Инв. № подл.	Подпись и дата	Взам. инв. №	Выполнил	Чумода Ю.С.	<i>Чумода Ю.С.</i>		Узел коммерческого учёта тепловой энергии, горячего и холодного водоснабжения	Р	17		
			Проверил	Киреев НН							
			ГИП	Кириллов К.В.							
							Шкаф монтажный	000 "СеверСтрой"			

Схема пломбирования
МФ



Схема пломбирования
термопреобразователя



Схема пломбирования
тепловычислителя

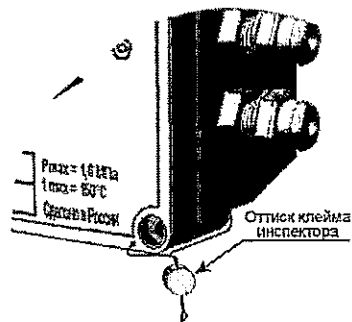

Схема пломбирования
шаровых кранов

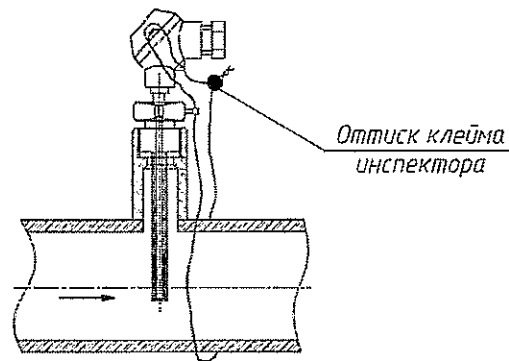
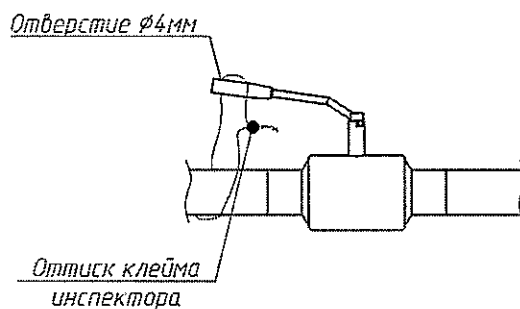

Взаим. инв. №								
	Подпись и дата							
Инв. № подл.	Н-Т-18-01/2016-АУТВР Том 1							
	Многоквартирный жилой дом, Красноярский край, г. Норильск, ул. Талнахская, 18							
	Изм.	Кол.уч	Лист	№ док.	Подпись	Дата		
	Выполнил	Чумова И.С.	Сумер					
	Проверил	Киреев Н.Н.						
	ГИП	Кириллов К.В.						
Узел коммерческого учёта тепловой энергии, горячего и холодного водоснабжения						Стадия	Лист	Листов
						Р	18	
Схема пломбирования основных элементов узла учёта						ООО "СеверСтрой"		

Поз.	Наименование	Кол	Примечание
ЩМП-3	Шкаф автоматики, шт	1	
SF2	Авт. выкл. ВА47-29, 2р, 10А, шт	1	
24	ВВГнг 3x1,5, м	20	Длину уточнить по месту
-	Металлорукав, Ø22, м	20	Для защиты кабеля

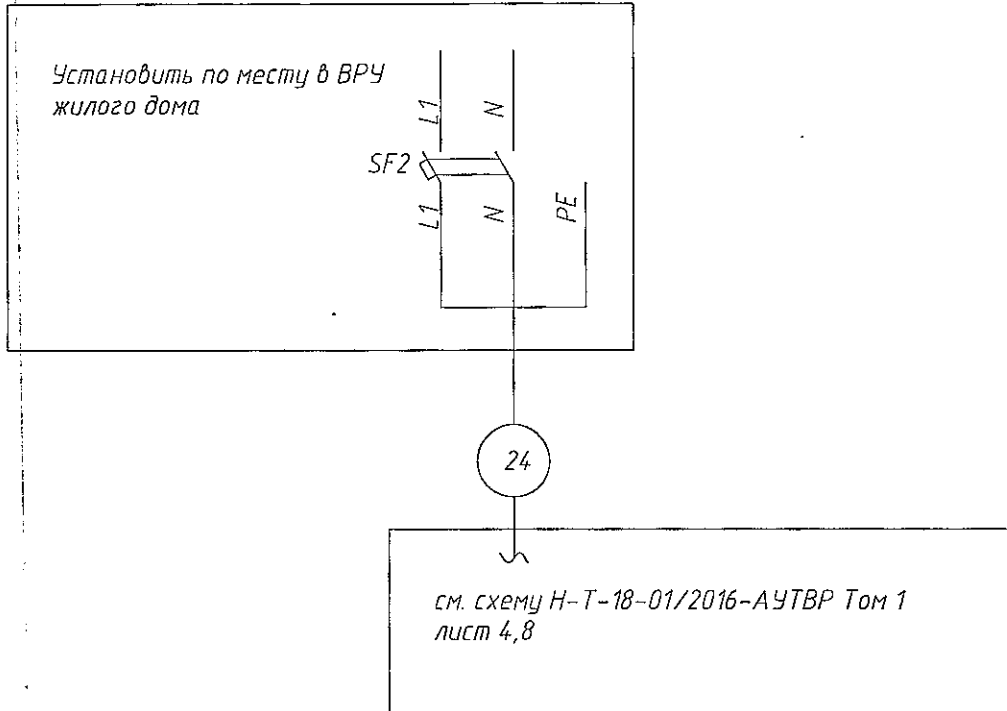

ПРИМЕЧАНИЕ:

- Схему читать совместно с Н-Т-18-01/2016-АУТВР Том 1 лист 4,8.
- Кабель поз. 1 от ВРУ до ЩМП-3 проложить в металлорукаве в подполье жилого дома по существующей трассе. Длину кабеля уточнить по месту. При проходе в подполье использовать герметичную гильзу. Для герметизации использовать эластичную прокладку типа "Вилатерм".
- Кабель поз. 1 проложить на высоте не менее 2,2 м по стенам подъездов жилого дома. На участках спуска к ЩМП-3 и ВРУ кабель защитить с помощью гофрированной трубы с креплением крепёж-клипсами к стене.

Взаим. инв. №							Н-Т-18-01/2016-АУТВР Том 1					
										Многоквартирный жилой дом, Красноярский край, г. Норильск, ул. Талнахская, 18		
Подпись и дата	Изм.	Кол.уч.	Лист	Издок.	Подпись	Дата	Узел коммерческого учёта тепловой энергии, горячего и холодного водоснабжения	Р	19			
	Выполнил	Проверил	ГИП							000 "СеверСтрой"		
Инв. № подл.							Схема электроснабжения					

Позиция	Наименование	Кол.	Примечание
Обозначение			
ВРУ	Вводно-распределительное устройство	1	См. листы 16-17
ЩМП-Э	Щиток монтажный	1	Н-Т-18-01/2016-АУТВР Том 1, лист 17

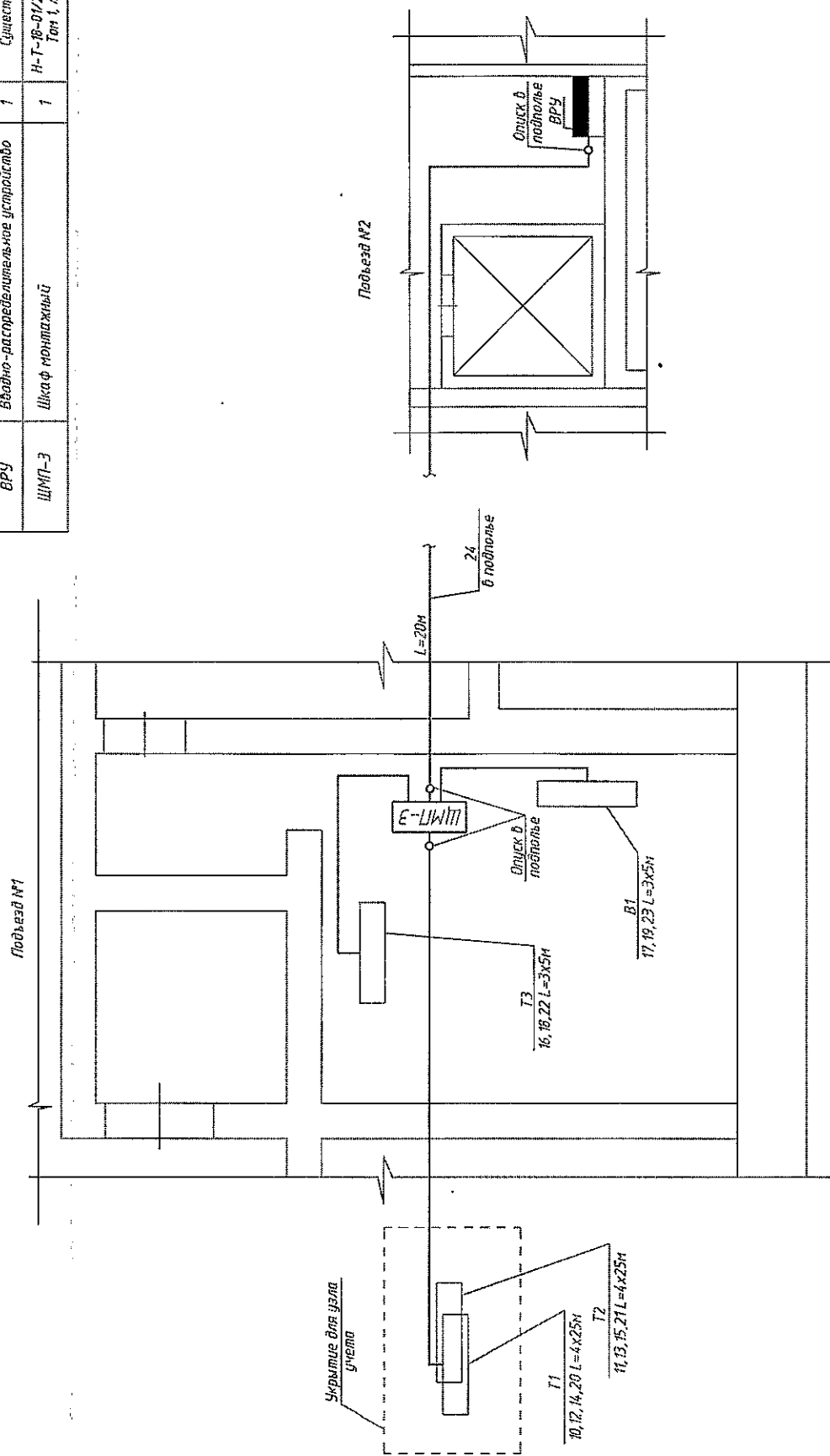

H-T-18-01/2016-АУТВР Том 1		Многоквартирный жилой дом, Красноярский край, г. Норильск, ул. Таласская, 18	
Изм	Колуч	Лист	Итого
Виталий	Чирков В.С.	ЩМП-Э	20
Пробирин	Кирилл Н.Н.	Р	20
ГП	Кирилл К.В.	Р	20
Узел коннерческого учёта тепловой энергии, горячего и холодного водоснабжения		План расположения оборудования и проводок	
ООО "СеверСтрой"			

ПРИМЕЧАНИЕ.

1. Узел учета установлен на трубах Т1 и Т2 - в укрытии, расположенном в тех. подполье.
2. Узел учета установлен на трубах Т3 и В1 - в теплоточном подполье №1.
3. Щиток с трансформатором установлен в помещении теплоточного подполья №1.
4. Кабели поз. 24 проложить в техподполье в соответствии с существующим кабельным лотком.
5. Кабели поз. 16, 17, 18, 19, 20, 21 проложить в теплоточном подполье по существующим кабельным лоткам.
6. Щиток ЩМП-Э крепить на вертикальной подвесной планке в подполье жилого дома.
7. Кабели поз. 10, 11, 12, 13, 14, 15, 20, 21 проложить в теплоточном подполье по существующим кабельным лоткам.
8. Щиток ЩМП-Э крепить на вертикальной подвесной планке в подполье жилого дома.
9. Кабели поз. 17, 19, 23 проложить по стене, профкосяку "Ц-панель" (указан на плане 35 град.).
10. Прокладку кабелей через стену и перегородки произвести через неметаллическую трубу (стальную).
11. Кабельные лотки проложить по стенам на высоте не менее 1,2 м от пола.
12. Если расстояние между приборами и местом крепления кабеля больше 0,5 м, то металлоленту (бесер) проложить по стене.
13. Если расстояние между приборами и местом крепления кабеля больше 0,5 м, то металлоленту (бесер) проложить по стене.
14. Чертеж чистый, совместно с Н-Т-18-01/2016-АУТВР Том 1, лист 9.

Инд. № позн.	Позн. и дата	Взм. инд. №

Позиция	Наименование и техническая характеристика	Тип, марка, обозначение документа, описного листа	Код оборудования, изделия, материала	Завод - изготовитель	Единица измерения	Кол-во	Масса ед., кг	Примечание
1	2	3	4	5	6	7	8	9
	II, II2							
1	Преобразователь расхода электромагнитный с БП, 2,0 - 300, Ду100	МФ-5.2.1-Б-100, Кл. Б		НПО "ПРОМРИБОР"	шт	1		
1.1	Преобразователь расхода электромагнитный реверсивный с БП, 2,0 - 300, Ду100	МФ-5.2.1-Б-Р-100, Кл. Б		НПО "ПРОМРИБОР"	шт	1		
2	Комплект терморегуляторов сопротивления, пластинчатые, Р100, кл. Б с гильзой защитной L=80, с доышкой приварной L=35.	КТСП-Н		ООО "ИНТЕП"	шт	1		
3	Преобразователь избыточного давления, 4-20 мА, 1,6 МПа, М20х1,5	Корунд-ДН-001		ООО "Спленди"	шт	2		
4	Газаритный имитатор для МФ, фланцевый Ду100			Россия	шт	2		
5	КМЧ для МФ КЭ, фланцевый Ду100			Россия	компл.	2		
6	Кран шаровой Ду15	Нар 091-093		Италия	шт	2		
7	Резьба трубная Б 1/2"	ГОСТ 6357-81		Россия	шт	2		
8	Гильза стальная 90-108х4,5 Ду100	ГОСТ 17375-2001*		Россия	шт	8		
9	Защитный диск для МФ, макс=150°С, РН 16 Ду100	ПА 200		ПромАри	шт	4		
10	Фланец стальной 1-100-16 ст20 Ду100	ГОСТ 12820-80		Россия	шт	8		
11	Труба стальная бесшовная горячедеформированная р108х4,5	ГОСТ 8732-78		Россия	м	15,470		
12	Антикоррозионное покрытие-грунт «ГФ-021»	ТУ 5775-004-17045751-99		Россия	м²	1,1367		

Инд. № подл. _____
 Подп. и дата _____
 Взам. инв. № _____

Н-Т-18-01/2016-АУТВР.С Том 1			
Мультиквартирный жилой дом			
Красноярский край, г. Норильск, ул. Таласская, 18			
Иск.	Колуч.	Лист	Итого
Выполнил	Чулкова И.С.	Чулкова И.С.	Листов
Проверил	Корнев Н.Н.	Корнев Н.Н.	Р 1 4
ГИП	Харинлов К.В.		000 "СеверСтрой"
Узел коммерческого учета тепловой энергии, горячего и холодного водоснабжения			
Спецификация оборудования, изделий и материалов			

Позиция	Наименование и техническая характеристика	Тип, марка, обозначение документа, описного листа	Код оборудования, изделия, материала	Завод - изготовитель	Единица измерения	Кол-во	Масса ед., кг	Примечание
1	2	3	4	5	6	7	8	9
	13							
1	Преобразователь расхода, электромагнитный с БП, 0,2 - 30,0 м³/ч	ИФ-5.2.1-Б-32, Кл. Б		НПО "ПРОМРИБОР"	шт	1		
2	Термопреобразователь сопротивления, платиновый, Pt100, кл. Б с гильзой защитной L=60, с бойшей приборной L=95.	ТСП-Н		ООО "ИНТЭП"	шт	1		
3	Габаритный индикатор для ИФ, фланцевый	ДВ32		Россия	шт	1		
4	КМЧ для ИФ ИЭ, фланцевый	ДВ32		Россия	компл.	1		
5	Кран шаровой Ду15	Итер 091-093		Италия	шт	1		
6	Резьба трубная G 1/2"	ГОСТ 6357-81		Россия	шт	1		
7	Переход стальной, К-76х3,5-57х3,5	ГОСТ 17378-2001*		Россия	шт	1		
8	Переход стальной, К-76х3,5-36х3,0	ГОСТ 17378-2001*		Россия	шт	1		
9	Переход стальной, К-57х3,5-36х3,0	ГОСТ 17378-2001*		Россия	шт	1		
11	Муфта стальная G 2"	ГОСТ 8966-75		Россия	шт	2		
12	Резьба трубная G 2"	ГОСТ 6357-81		Россия	шт	4		
14	Труба стальная бесшовная горячедеформированная	ГОСТ 8732-78	φ38х3,0	Россия	м	0,28		
15	Труба стальная бесшовная горячедеформированная	ГОСТ 8732-78	φ57х3,5	Россия	м	0,07		
16	Труба стальная бесшовная горячедеформированная	ГОСТ 8732-78	φ76х3,5	Россия	м	0,16		
17	Антикоррозионное покрытие-грунт эл.Ф-0216	ТУ 5775-004-7704-5751-99		Россия	м²	0,0678		

Мод. № подл. Подл. и дата Взам.инв.№

Изм. Колучи Лист Кров. Подл. Дата

Изм. № подл. Подп. и дата Взам.Изм.№

Позиция	Наименование и техническая характеристика	Тит. марка, обозначение документа, опросного листа	Код оборотов, изделия, материала	Завод - изготовитель	Единица измерения	Кол-во	Масса ед., кг	Примечание
1	2 В1	3	4	5	6	7	8	9
1	Преобразователь расхода электромагнитный с БП, 0,12 - 18,0 м³/ч	ИФ-5.2.1-Б-25, Кл. Б		НПО "ПРОМГРИБОР"	шт	1		
2	Габаритный индикатор для ИФ, фланцевый Ду25			НПО "ПРОМГРИБОР"	шт	1		
3	КМЧ для ИФ ИЭ, фланцевый Ду25			ООО "ИНТЭП"	шт	1		
4	Преобразователь лавыточного давления, 4-20 мА, 1,6 МПа, М20х1,5	Коринд-ДИ-001		ООО "Стенька"	шт	1		
5	Кран шаровой Ду15	Итар 091-093		Италия	шт	3		
6	Кран шаровой под приборку, Р=25 бар, Тмах=200°С Ду25	КШ.П.025		ALSO	шт	2		
7	Забор дисковый лобовотный, Тмах=150°С, РН 16 Ду50	ПА 200		ПромАри	шт	1		
8	Резьба трубяная 1/2"	ГОСТ 6357-81		Россия	шт	3		
9	Фланец стальной 1-50-16 ст.20	ГОСТ 12820-80		Россия	шт	4		
10	Отвод стальной 90-32х3,0	ГОСТ 17375-2001		Россия	шт	2		
11	Труба стальная бесшовная горячедеформированная ø57х3,5	ГОСТ 8732-78		Россия	м	0,72		
12	Труба стальная бесшовная горячедеформированная ø32х3,0	ГОСТ 8732-78		Россия	м	0,57		
13	Антикоррозионное покрытие-грунт ИГФ-02И	ТУ 5775-004--17045751-99		Россия	м²	0,1981		
14	Автоматический дождеотводчик Ду15	Итар 362		Итар	шт	1		

Инв. № подл.	Подп. и дата	Взам.инв.№	Позиция	Наименование и техническая характеристика	Тул, марка, обозначение документа, описного листа	Код оборудования, изделия, материала	Завод - изготовитель	Единица измерения	Кол-во	Масса ед., кг	Примечание
			1	2	3	4	5	6	7	8	9
			Электротехническое оборудование								
			1	Вычислитель количества теплоты, РС4х85	ВКТ-9-01		ЗАО "ИПФ Теплоком"	шт	1		
			2	Щиток 650х500х250 с номинальной платой, РС5х, с DIN-рейкой (2х0,4м)	ЩМП-3		Россия	шт	1		
			4	Автоматический выключатель	ВА47-29, 2P, 6А		ИЭК	шт	2		
			5	Кабель витая пара экранированная	FTP 2PR 24AWG cat 5E		Россия	м	110		
			6	Кабель витая пара	UTP 2PR 24AWG cat 5E		Россия	м	60		
			7	Труба стальной, S=1,5 мм ²	ВВГнг 3х1,5		Россия	м	20		
			8	Труба стальной, S=0,5 мм ²	ПВ 1х0,50		Россия	м	12		
			9	Гофрированная с зондом, ф16			Россия	м	35		
			10	Металлоручка, ф22			Россия	м	20		
			11	Металлоручка, ф32			Россия	м	50		
			12	Салытик РС25 РС54				шт	4		
			13	Салытик РС29 РС54				шт	1		
			14	Труба стальная водопроводная	ГОСТ 3262-75		Россия	м	1		
			15	Узелок 20х20х3				м	2		
			16	Коробка распиченная	85Х85Х40 ИР46		Россия	шт	4		
			Демонтажные работы								
			1	Труба стальная				м	4,5		
			2	Труба стальная				м	2		
			Дополнительные работы								
			1	Изолция труба стальная				м	10,58		
			2	Изолция отбойной стальной 90-108х4,5				шт	8		

Иск.	Коды	Адрес	Годок	Дата	Итого

Н-Т-18-01/2016-АУТВ.С Том 1

Формат А3

Позиция	Назначение	Кол.	Примечание
ВРУ	Вводно-распределительное устройство	1	Существующее
ЩМП-Э	Щкаф монтажный	1	Н-Т-18-01/2016-АУТВР Том 1, лист 17

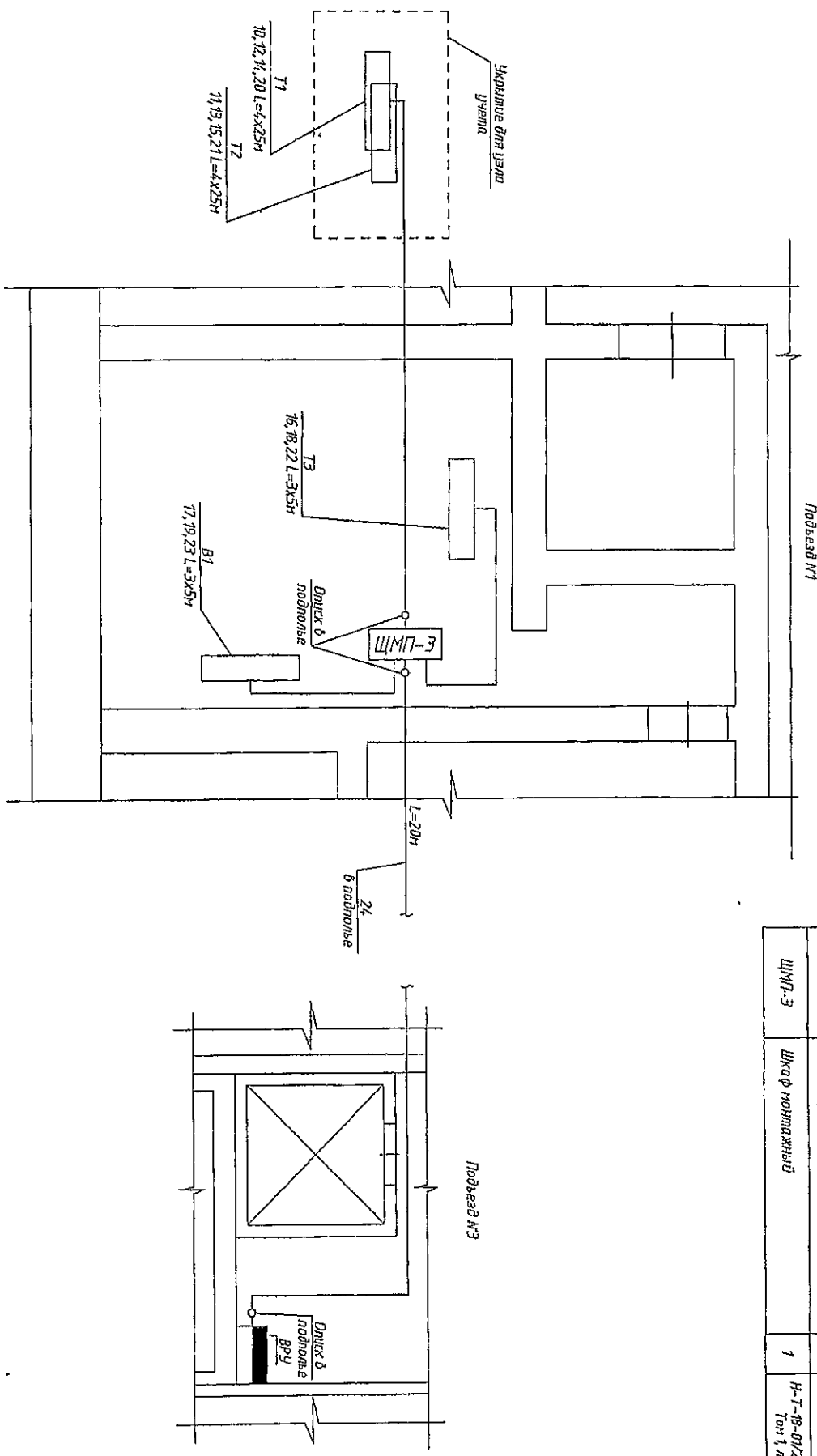

ПРИМЕЧАНИЕ:

1. Узел учета установить на турбостояках Т1 и Т2 - в зависимости, расположенных в шах. подвале.
2. Узел учета установить на турбостояках Т3 и В1 - в зависимости, расположенных в шах. подвале Т1.
3. Щкаф с монтажными элементами установить в помещении монтажного подъезда №1.
4. Кабели марки проложить в шах. подвале в соответствии с монтажной схемой №22 нт по существующим кабельным лоткам.
5. Монтажные работы выполнять в соответствии с требованиями ПУЭ.
6. Кабели марки проложить в шах. подвале в соответствии с монтажной схемой №22 нт по существующим кабельным лоткам.
7. Провода кабелей через стены и перегородки проложить через монтажные проходы (кабель).
8. Все работы выполнять в соответствии со спецификацией на работы по монтажу электрооборудования.
9. Если работы выполняются в помещениях, принадлежащих к другим лицам, то необходимо получить разрешение от соответствующих органов.
10. Чертёж чистый, соответствует с Н-Т-18-01/2016-АУТВР Том 1, лист 9.

Инв. № подл.	Подп. и дата	Взам. инв. №

Имя	Колуч	Лист	Кодк	Подпись	Дата
Виродилин	Чуриков И.С.				
Продвинул	Куршев Н.Н.				
Г.И.П.	Куршинов К.В.				

Н-Т-18-01/2016-АУТВР Том 1

Многоквартирный жилой дом, Красноярский край, г. Норильск, ул. Талановская, 78

Узел энергетического учета мощностью Энергия, горючего и холодного водоснабжения

План расположения оборудования и проводов 000 "СеверСтрой"

Формат А3

Схема разграничения эксплуатационной ответственности трубопроводов теплоснабжения здания МКД, по адресу: г. Норильск, ул. Талнахская, 18

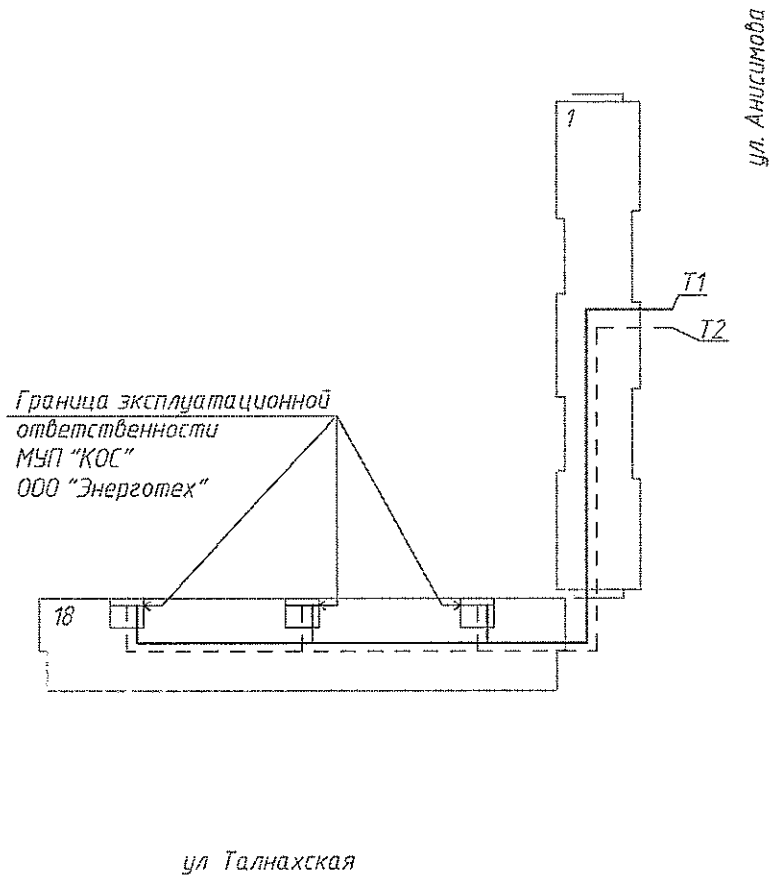

Инв. № подл.	Подпись и дата	Взам. инв. №

Изм.	Кол.уч	Лист	№ док.	Подп.	Дата	Н-Т-18-01/2016-АУТВР Том 1	Лист

Схема разграничения эксплуатационной ответственности трубопровода холодного водоснабжения здания МКД, по адресу: г. Норильск, ул. Талнахская, 18

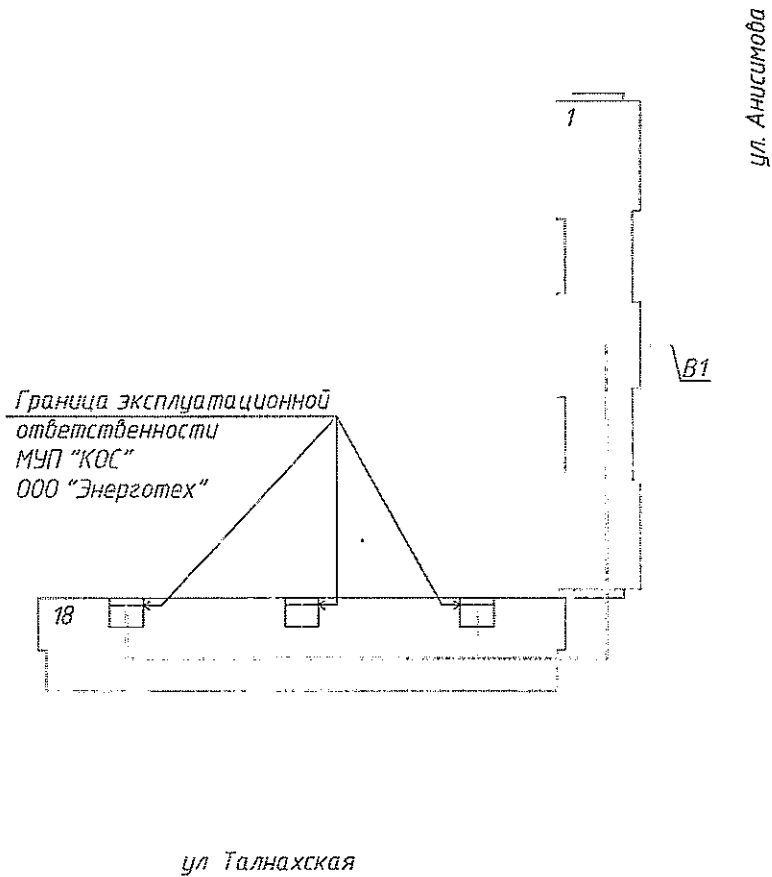

Инв. № подл.	Подпись и дата	Взам. инв. №

Изм.	Кол.уч.	Лист	№ док.	Подп.	Дата

H-T-18-01/2016-АУТВР Том 1

Лист

Схема размещения ЧУ АУТВР МКД, по адресу: г. Норильск, ул. Талнахская, 18

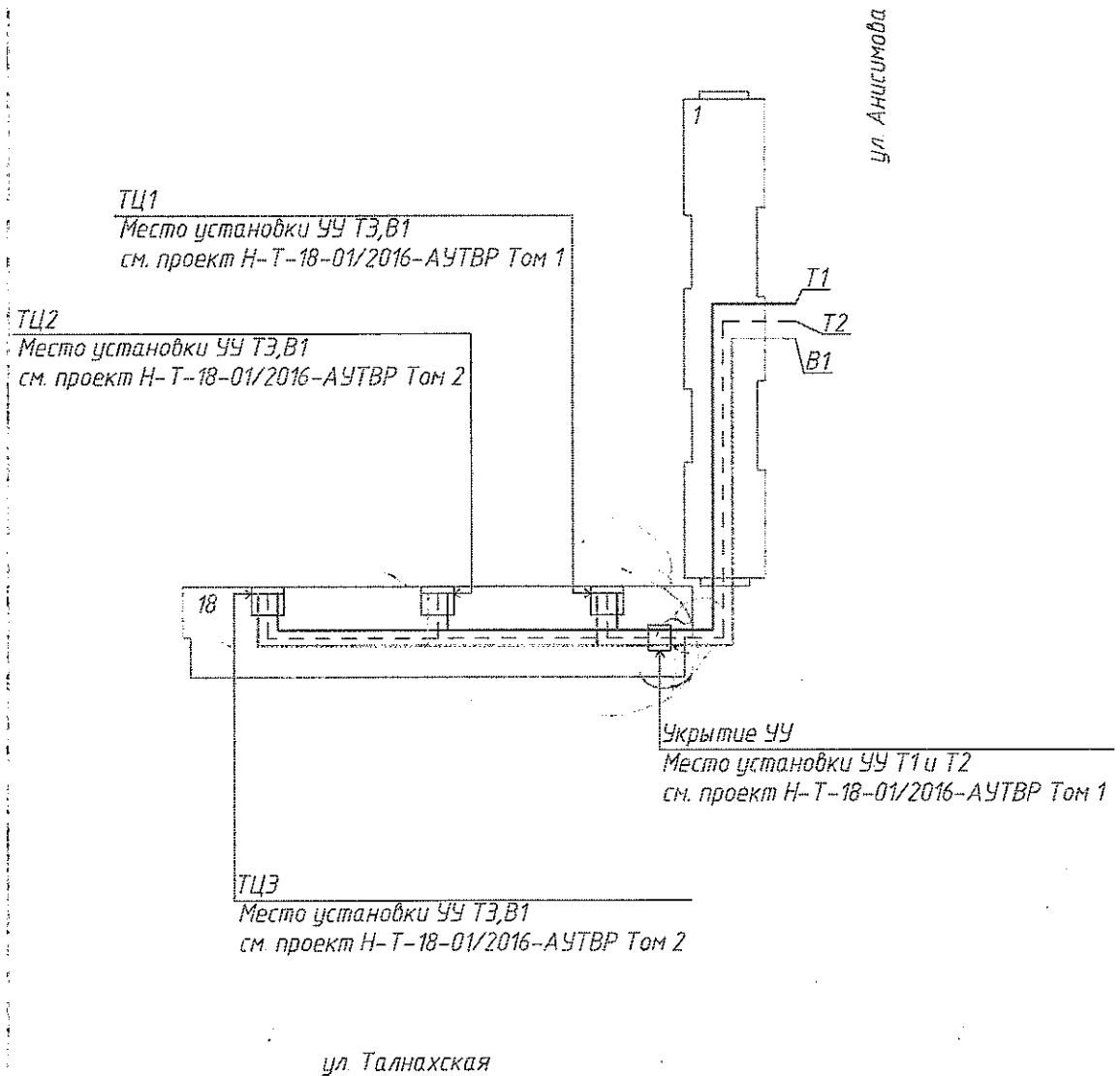

Условные обозначения:
ТЦ – тепловой центр
ТУ – тепловой узел

Инв. № подл.	Взаим. инв. №
	Подпись и дата

Изм.	Кол.уч.	Лист	№ док.	Подп.	Дата

Н-Т-18-01/2016-АУТВР Том 1

Лист