

ОБЩЕСТВО С ОГРАНИЧЕННОЙ ОТВЕТСТВЕННОСТЬЮ

"СеверСтрой"

Производственно-строительная фирма г. Норильск, ул. 50 лет Октября, дом 1, кв. 48,
тел./факс: (3919) 48-07-17, 46-99-86, belovip@yandex.ru

Согласовано:
Главный инженер
предприятия «Энергосбыт» ЗАО «НТЭК»

И.В. Жданович 
« 26.08.2016 » 2016 г.

Утверждаю:
Главный инженер
МЧП «КОС»

И.В. Леготин 
« 29.07.2016 » 2016 г.

РАБОЧИЙ ПРОЕКТ

Н-К-28-01/2016-АУТВР Том 3

Узел коммерческого учёта тепловой
энергии, горячего и холодного водоснабжения

Объект Многоквартирный жилой дом,
Красноярский край, г. Норильск, ул. Кирова, 28

Свидетельства № 0196.01-2015-2457071780-П-184 о допуске к определённому виду или
видам работ, которые оказывают влияние на безопасность объектов капитального
строительства от СРО НП «Профессиональный альянс проектировщиков»





Генеральный директор
ООО «СеверСтрой»

А.В. Белов 
« 05.02.2016 » 2016 г.

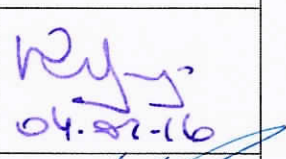
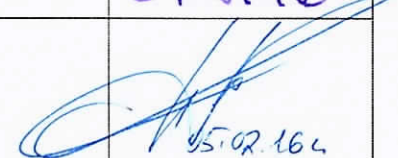
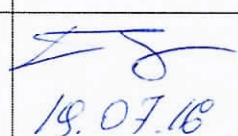

Норильск - 2016 г.

Вчосами КБПО
без замечаний
05.02.16г
МЛ-

ЛИСТ СОГЛАСОВАНИЯ			
к проекту Н-К-28-01/2016-АУТВР Том 3			
Ф.И.О	Должность	Примечание	Подпись/дата
Корсунов Д.В.	Начальник договорного отдела предприятия «Энергосбыт» ОАО «НТЭК»		 04.07.16
Поляков Г.М.	Начальник ПТО предприятия «Энергосбыт» ОАО «НТЭК»		 05.07.16
Линицкий А.Ю.	Начальник отдела приборного учета предприятия «Энергосбыт» ОАО «НТЭК»		
Дущенко Н.С.	Заместитель директора предприятия «Энергосбыт» ОАО «НТЭК»		
Лебедев А.Н.	Начальник ЦЭАСО МУП «КОС»		 18.07.16
Фурман Е.М.	Зам. главного инженера МУП «КОС»	С замес.	 27.07.16
Дацюк В.В.	Главный энергетик МУП «КОС»	С замес.	 28.07.16
Пелавнев С.В. <i>Полевик</i>	Начальник бюро приборного учета МУП «КОС»		 28.07.16

Согласовано
 Главный инженер
 ООО «ЖИЛКОМ-1»
 Перегонцев С.П.
 «24» 08 2016г.

Содержание

№п/п		
	Лист согласования	2
	Содержание	3
	Технические условия на установку узла учета	4
	Техническое задание	6
	Паспорт узла учета	11
1	Общие данные	14
2	Исходные данные и выбор оборудования	14
3	Основные характеристики применяемого оборудования	15
4	Монтаж приборов учета	18
5	Инструкция по эксплуатации тепловычислителя ВКТ-9-01	19
6	Меры безопасности при работе с приборами учета	23
7	Эксплуатация узла учета тепловой энергии	23
8	Общие требования поверки теплосчетчиков	24
9	Расчет гидравлических потерь на участках установки преобразователей расхода	25

Приложение

Форма журнала учета тепловой энергии и теплоносителя

Графическая часть

Свидетельство СРО

Взам. инв. №												
Подпись и дата							Н-К-28-01/2016-АУТВР.ПЗ Том 3					
Инв. № подл.							Многоквартирный жилой дом, Красноярский край, г. Норильск, ул. Кирова, 28					
	Изм.	Колуч	Лист	№ док.	Подпись	Дата	Узел коммерческого учета тепловой энергии, горячего и холодного водоснабжения			Стадия	Лист	Листов
										Р	3	28
	Выполнил		Чумада Ю.С.				Пояснительная записка			ООО «СеверСтрой»		
	Проверил		Киреев Н.Н.									
	ГМП		Кириллов К.В.									

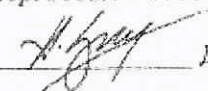
УТВЕРЖДАЮ:
Директор предприятия
«Энергосбыт» ОАО «НТЭК»

Д.А. Злобин
« 27 » 03 2015г.

ТЕХНИЧЕСКИЕ УСЛОВИЯ

на установку узлов коммерческого учета тепловой энергии и воды
объектов: МУП «КОС» в многоквартирных жилых домах г. Норильска.

1. Проект на узел учета выполнить в соответствии с требованиями нормативно-технической документации:

«Правилам коммерческого учета тепловой энергии, теплоносителя», утвержденные постановлением Правительства РФ от 18.11.2013 г. № 1034.

Федеральный закон РФ «О водоснабжении и водоотведении» № 416 от 7.12.2011 г.

Федеральный закон РФ «Об обеспечении единства измерений», №102-ФЗ от 26.06.2008
ГОСТ Р8.592-2002 «Государственная система обеспечения единства измерений. Тепловая энергия, потребленная абонентами водяных систем теплоснабжения. Типовая методика выполнения измерений».

«Правила организации коммерческого учета воды, сточных вод», утвержденные постановлением Правительства РФ № 776 от 04.09.2013 г.

2. Проект, расчет нагрузок, технический отчет выполняет организация, имеющая свидетельство о допуске к работам (СРО).

3. К проекту приложить схему внешних сетей ТВС с указанием границ раздела, и точек подключения субабонентов, а также Акты балансовой принадлежности и эксплуатационной ответственности сторон.

4. В проекте выполнить принципиальную схему тепловодоснабжения объекта с указанием мест установки узла учета и запорной арматуры.

5. Узел учета разместить: в точке учета, расположенной на границе балансовой принадлежности согласно актов балансовой принадлежности или эксплуатационной ответственности сторон. При невозможности установки узла учета на границе раздела балансовой принадлежности (эксплуатационной ответственности) включить в проект расчеты потерь вводных трубопроводов тепловодоснабжения от границ раздела до места установки приборов учета.

6. Используемые приборы учета должны соответствовать требованиям законодательства РФ об обеспечении единства измерений, действующим на момент ввода приборов учета в эксплуатацию.

7. При выборе типоразмера приборов учета руководствоваться нагрузками, указанными в проекте, часть ОВ, или данными технического отчета. Функциональные возможности применяемых приборов учета должны соответствовать требованиям «Правил коммерческого учета тепловой энергии, теплоносителя».

8. Температуру холодной воды на источнике (средней по году) принять равной $+ 5^{\circ}\text{C}$.
9. Данные о тепловых нагрузках в проектах на МКД (Приложение 1)
10. Расчетные параметры теплоносителя в точке поставки $+ 95^{\circ}\text{C}$ (Приложение 2)
11. Для расчета максимального расхода теплоносителя на теплоснабжение использовать температурный график $115/70^{\circ}\text{C}$.
12. Устанавливаемые узлы учета могут быть подключены к автоматизированной системе коммерческого учета тепловодоресурсов. Система должна обеспечивать передачу данных по существующим каналам связи через серверное оборудование ОАО «НТЭК» до конечных пользователей в предприятии «Энергосбыт».

Начальник отдела приборного учета



А. Ю. Линицкий

ТЕХНИЧЕСКОЕ ЗАДАНИЕ

№ п/п	Показатели	Основные данные и требования
1.	Заказчик	Муниципальное унитарное предприятие муниципального образования город Норильск «Коммунальные объединенные системы»
2.	Наименование выполняемых работ	Проектирование и установка узлов учета тепловой энергии, горячего и холодного водоснабжения в многоквартирных жилых домах муниципального образования город Норильск
3.	Основание для проведения работ	1. Выполнение требований Федерального закона от 23.11.2009 № 261-ФЗ «Об энергосбережении и о повышении энергетической эффективности и о внесении изменений в отдельные законодательные акты Российской Федерации». 2. Технические условия на установку узлов коммерческого учета тепловой энергии и холодной воды объектов: МУП «КОС» в многоквартирных жилых домах города Норильска, выданные энергосбытовой организацией.
4.	Место выполнения работ	Многоквартирные жилые дома (МКД), расположенные на территории муниципального образования город Норильск, согласно приложениям № 1 и № 2 к настоящему Техническому заданию.
5.	Характеристика объекта, основные технико-экономические показатели объекта, в т.ч. мощность, производительность, режим работы	Система теплоснабжения – открытого типа, двухтрубная, зависимая (кроме ж/о Оганер); Система теплоснабжения ж/о Оганер – открытого типа, четырехтрубная, зависимая. В межотопительный период (летний) схема горячего водоснабжения - тупиковая: горячее водоснабжение потребителей г. Норильска (кроме ж/о Оганер) осуществляется по одной из линий теплосети – прямой или обратной; горячее водоснабжение потребителей ж/о Оганер осуществляется по одной из линий теплосети - прямой или циркуляционной; Проектные нагрузки тепловой энергии, на горячее и холодное водоснабжение: по каждому многоквартирному дому, согласно приложениям № 1 и 2 настоящего технического задания; Давление в подающем трубопроводе: определить при обследовании; Давление в обратном трубопроводе: определить при обследовании; Давление в трубопроводе ХВС: определить при обследовании; Минимальный перепад давления: 0,1 кгс/см ² ; Температура теплоносителя: 115-70°С; Температура холодной воды: 5°С; Количество узлов учета ГВС на объекте: определить проектом.

6.	Требование к подрядной организации	Наличие допуска к определенному виду или видам работ, которые оказывают влияние на безопасность объектов капитального строительства в части выполнения работ по организации строительства, реконструкции и капитального ремонта привлекаемым застройщиком или заказчиком на основании договора юридическим лицом или индивидуальным предпринимателем (генеральным подрядчиком); Наличие дилерского сертификата производителя оборудования.
7.	Стадийность проектирования	Рабочий проект
8.	Объем работ/услуг	<p><u>Особые требования:</u></p> <ul style="list-style-type: none"> - работы выполняются «под ключ»; -предусмотреть проектом антивандальную защиту приборного парка. <p><u>Требования к работам:</u></p> <ul style="list-style-type: none"> - предпроектное обследование объектов оприборования с оформлением актов обследования на предмет установления наличия (отсутствия) технической возможности установки коллективных (общедомовых) узлов учета (приборов учета) тепловой энергии и теплоносителя; - поэтапная разработка проектно-сметной документации на каждый узел учета тепловой энергии, горячей и холодной воды в МКД в соответствии с требованиями действующего законодательства РФ; - поэтапное согласование проектно-сметной документации по каждому узлу учета тепловой энергии, горячей и холодной воды в многоквартирных домах с энергосбытовой организацией с последующим утверждением Заказчиком; -поэтапная комплектация объектов оборудованием, материалами и комплектующими в соответствии с утвержденными Рабочими проектами; - поэтапное выполнение работ по монтажу узлов учета (приборов учета), оборудования, запорной арматуры и металлоконструкций на каждом объекте оприборования в соответствии с согласованной проектно-сметной документацией, требованиями действующего законодательства РФ, НД и ТД; - поэтапное осуществление пусконаладочных работ смонтированных узлов учета; - поэтапная опытная эксплуатация узлов учёта; - ввод приборов учета в коммерческую эксплуатацию энергосбытовой организацией, в соответствии с требованиями действующих Правил, НД и ТД с оформлением Акта ввода в коммерческую эксплуатацию.
9.	Требования к порядку выполнения	<p>Работы выполняются в соответствии со следующими документами:</p> <ul style="list-style-type: none"> - Правилами коммерческого учёта тепловой энергии и теплоносителя, утвержденными постановлением Правительства Российской Федерации от 18.11.2013 № 1034; Правил организации коммерческого учета воды и сточных вод, утвержденными постановлением Правительства Российской Федерации от 04.09.2013 N 776 ; - Правилами устройства электроустановок; - Правилами технической эксплуатации тепловых энергоустановок, утвержденных приказом Минэнерго РФ от 24 марта 2003 №115; - Федеральный закон от 26.06.2008 N 102-ФЗ (ред. от 21.07.2014) "Об обеспечении единства измерений"; - Постановление Правительства РФ от 06.05.2011 N 354 (ред. от 14.02.2015) "О предоставлении коммунальных услуг

		<p>собственникам и пользователям помещений в многоквартирных домах и жилых домов" (вместе с "Правилами предоставления коммунальных услуг собственникам и пользователям помещений в многоквартирных домах и жилых домов");</p> <ul style="list-style-type: none"> - Постановление Правительства РФ от 16.02.2008 N 87 (ред. от 10.12.2014) "О составе разделов проектной документации и требованиях к их содержанию"; - Постановление Правительства РФ от 13.04.2010 N 235 "О внесении изменений в Положение о составе разделов проектной документации и требованиях к их содержанию"; - Приказ Министерства регионального развития РФ № 627 от 29.12.2011 «Об утверждении критериев наличие (отсутствия) технической возможности установки индивидуального общего (квартирного), коллективного (общедомового) приборов учета, а также форма акта обследования на предмет установления наличия (отсутствия) технической возможности установки таких приборов учета и порядка ее заполнения» возможность. - СП 41-101-95. Проектирование тепловых пунктов; - СП 124.13330.2012. Свод правил. Тепловые сети. Актуализированная редакция СНиП 41-02-2003; - СП 60.13330.2012. Свод правил. Отопление, вентиляция и кондиционирование воздуха. Актуализированная редакция СНиП 41-01-2003; - ГОСТ Р 21.1101-2013. Система проектной документации для строительства. Основные требования к проектной и рабочей документации; - ГОСТ 21.110-95. Система проектной документации для строительства. Правила выполнения спецификации оборудования, изделий и материалов;
10.	Требования к выполнению работ	<p>Требования к производству и организации работ. Все работы выполнить согласно действующему законодательству РФ, нормативно-правовым документам, СНиП, настоящему техническому заданию. Установка приборов учета тепловой энергии должна соответствовать и не должна ухудшать существующие параметры теплоснабжения жилого дома. Работы должны быть выполнены в соответствии с действующими нормами и правилами.</p> <p>Особые условия производства работ. <u>Монтажные работы:</u></p> <ul style="list-style-type: none"> - монтажные работы узлов учета (приборов учета), оборудования, запорной арматуры и металлоконструкций должны быть выполнены в объеме, соответствующем разработанной проектной документации; - монтажные работы должны быть произведены по согласованному проекту и под техническим контролем представителей Заказчика и Подрядчика; - качество выполнения монтажных работ должно соответствовать требованиям действующих норм и правил и обеспечивать нормальную эксплуатацию узла учёта (приборов учета) на протяжении всего срока службы. <p><u>Пуско-наладочные работы:</u> Объем пуско-наладочных работ должен соответствовать проектной-сметной документации, действующим нормам и правилам и быть достаточным для ввода узлов учёта (приборов учета) в эксплуатацию.</p>

		<p>Электротехническая часть:</p> <ul style="list-style-type: none"> - выполнить электроснабжение узлов учета тепловой энергии от внутренних сетей электроснабжения МКД; - выполнить подключение экранов контрольных кабелей, токовых датчиков и приборов узла учета тепловой энергии к вторичному контуру заземления, при его наличии; - тепловычислители, блоки питания, коммутационную аппаратуру узла учёта разместить в навесных металлических шкафах, места установки принять Рабочим проектом. <p>Объемно-планировочные решения:</p> <ul style="list-style-type: none"> - компоновка оборудования узла учета должна обеспечить его безопасное и удобное обслуживание, соответствовать требованиям действующих норм и правил, паспортам и инструкциям по эксплуатации оборудования. <p>Согласование и экспертиза ПСД:</p> <ul style="list-style-type: none"> - выполнить все необходимые согласования и экспертизы проектно-сметной документации силами Исполнителя
11.	Особые условия заказчика	<p>В состав проекта включить расчет нормативных потерь тепловой энергии и холодной воды от мест установки приборов учета до границ балансовой принадлежности трубопроводов многоквартирного дома (в случае установки приборов не на границе балансовой принадлежности).</p>
12.	Требования к оборудованию	<p><u>Общие требования</u></p> <ul style="list-style-type: none"> • Межповерочный интервал: не менее 4 года • Срок гарантии: не менее 2 лет • Обязательность сертификации; • Цена: оптимальное соотношение цена/качество • Все средства измерений (приборы учета), входящие в состав узла учета, должны быть отечественного производства, зарегистрированными в Государственном реестре средств измерений РФ, преобразователи расхода и тепловычислители производства Холдинга «Теплоком» и иметь: <ul style="list-style-type: none"> - копии сертификатов (свидетельств) об утверждении типа средств измерений, с описанием типа и комплектов документов, предусмотренных в описании типа; - копии сертификатов соответствия стандартам РФ, выданные уполномоченными организациями на средства измерений, оборудование узла учета, (в том числе на запорную арматуру), действительные в период их изготовления; - копии разрешений Ростехнадзора РФ на применение на средства измерений, оборудование узла учета (в том числе на запорную арматуру), действительные в период их изготовления; - заводские паспорта на средства измерений (приборы учета) с отметкой о дате последней поверки или свидетельства о поверке на средства измерений (приборы учета). Срок окончания действия поверительного клейма – не менее 36 месяцев межповерочного интервала средства измерений (прибора учета); - заводские паспорта на оборудование узла учета (в том числе на запорную арматуру); - заводские инструкции (руководства) по монтажу, наладке, эксплуатации, техническому обслуживанию, ремонту, консервации и утилизации средств измерений (приборов учета), оборудованию узла учета; - гарантийные талоны на средства измерений (приборы учета) и оборудование узла учета. - конструкция средств измерений (приборов учета) должна обеспечивать ограничение доступа к определенным частям средств измерений (включая программное обеспечение) в целях предотвращения несанкционированных настройки и вмешательства, которые могут привести к искажениям

		<p>результатов измерений.</p> <p><u>Требования к теплосчетчику:</u></p> <ul style="list-style-type: none"> • Количество тепловых систем – не менее 4; • Количество каналов измерения расхода – не менее 6; • Погрешность измерений теплоты: не более 4% • Погрешность измерений массы: не более 1% • Диапазон измерений расхода: не менее 1:25 • Диапазон измерений температур: 0 – 115 °С • Диапазон измерения разности температур: 3- 100 °С • Потери давления: минимальные • Регистрация температуры теплоносителя и давлений: обязательно • Наличие архива: обязательно • Глубина архива: часовые – не менее 1488 часов; суточные – не менее 730 суток; месячные – не менее 2 лет. • Наличие интерфейса RS-485: обязательно • Наличие источника бесперебойного питания: обязательно • Простота эксплуатации: не сложные процедуры вывода информации на дисплей <p><u>Требования к расходомерам</u></p> <ul style="list-style-type: none"> • Типоразмер расходомера определить проектом с учетом диапазонов расходов и гидравлических потерь; • Первичные преобразователи расхода принять проектом - электромагнитные, полнопроходные, с возможностью контроля питания; • Длины прямых участков до и после расходомеров принять согласно паспорту.
13.	Количество многоквартирных домов, в которых требуется установка узлов учета тепловой энергии, горячей и холодной воды	938
14.	Прилагаемые документы	<p>1. Технические условия на установку узлов коммерческого учета тепловой энергии и холодной воды объектов: МУП «КОС» в многоквартирных жилых домах города Норильска, утвержденных Директором предприятия «Энергосбыт» ОАО «НТЭК» 27.03.2015 года.</p> <p>2. Перечень многоквартирных домов (МКД) муниципального образования город Норильск в которых необходимо выполнить установку узлов учета тепловой энергии горячей и холодной воды (I этап);</p> <p>3. Перечень многоквартирных домов (МКД) муниципального образования город Норильск в которых необходимо выполнить установку узлов учета тепловой энергии горячей и холодной воды (II этап).</p>

ЗАКАЗЧИК:
И.о. директора МУП «КОС»

ИСПОЛНИТЕЛЬ:
Генеральный директор ООО «СеверСтрой»

И.В.Леготин
М.П.

А.В.Белов
М.П.

Таблица 2.2 Циркуляционный трубопровод системы ГВС Т4

Характеристики	Значения	Ед. изм.
Наружный диаметр	32	мм
Внутренний диаметр	25	мм
Материал	Сталь 20	
Шероховатость стенок	0,2	мкм

Таблица 2.3 Трубопровод системы ХВС В1

Характеристики	Значения	Ед. изм.
Наружный диаметр	32	мм
Внутренний диаметр	25	мм
Материал	Сталь 20	
Шероховатость стенок	0,2	мкм

Таблица 2.4 Место установки гильзы термопреобразователя сопротивления (после ПР)

Место установки	Значен	Ед. изм.
Трубопровод системы ГВС Т3	175*	мм
Циркуляционный трубопровод системы ГВС Т4	185*	мм

* - с допуском ±20%

Технические и метрологические характеристики преобразователей расхода (ПР)

Таблица 3.1 Трубопровод системы ГВС Т3

Характеристика	Ед. изм.	Числовое значение	
Величина выходного сигнала	л/имп	10	
Наименьший измеряемый расход	м ³ /ч	0,12	
Наибольший измеряемый расход	м ³ /ч	30	
Относительная погрешность измерения расхода теплоносителя в диапазоне:			
	- 0,12 м ³ /ч (Q _{min}) - 0,2 м ³ /ч (Q _н)	%	±3
	- 0,2 м ³ /ч (Q _н) - 0,3 м ³ /ч (Q _р)		±2
	- 0,3 м ³ /ч (Q _р) - 30 м ³ /ч (Q _{max})		±1

Таблица 3.2 Циркуляционный трубопровод системы ГВС Т4

Характеристика	Ед. изм.	Числовое значение	
Величина выходного сигнала	л/имп	10	
Наименьший измеряемый расход	м ³ /ч	0,072	
Наибольший измеряемый расход	м ³ /ч	18	
Относительная погрешность измерения расхода теплоносителя в диапазоне:			
	- 0,072 м ³ /ч (Q _{min}) - 0,12 м ³ /ч (Q _н)	%	±3
	- 0,12 м ³ /ч (Q _н) - 0,18 м ³ /ч (Q _р)		±2
	- 0,18 м ³ /ч (Q _р) - 18 м ³ /ч (Q _{max})		±1

Таблица 3.3 Трубопровод системы ХВС В1

Характеристика	Ед. изм.	Числовое значение	
Величина выходного сигнала	л/имп	10	
Наименьший измеряемый расход	м ³ /ч	0,072	
Наибольший измеряемый расход	м ³ /ч	18	
Относительная погрешность измерения расхода теплоносителя в диапазоне:			
	- 0,072 м ³ /ч (Q _{min}) - 0,12 м ³ /ч (Q _н)	%	±3
	- 0,12 м ³ /ч (Q _н) - 0,18 м ³ /ч (Q _р)		±2
	- 0,18 м ³ /ч (Q _р) - 18 м ³ /ч (Q _{max})		±1

1. Общие данные

Проект разработан с целью оснащения многоквартирного жилого дома, расположенного по адресу: Красноярский край, г. Норильск, ул. Кирова, 28 п.1 приборами коммерческого учета тепловой энергии, горячего и холодного водоснабжения для взаимных расчетов с энергоснабжающей организацией согласно договору № _____ от _____.

Проект разработан на основании требований и положений, изложенных в технических условиях, выданных "Энергосбыт" ОАО "НТЭК" от 27.03.2015 г.

При разработке проекта использованы:

- результаты обследования;
- СП 124.13330.2012 «Тепловые сети»;
- СП 60.13330.2012 «Отопление, вентиляция и кондиционирование»;
- СП 41-101-95 «Проектирование тепловых пунктов»;
- Постановление от 18.11.2013 №1034 «О коммерческом учете тепловой энергии и теплоносителя»;
- «Правила технической эксплуатации тепловых энергоустановок»;
- «Правила по охране труда при эксплуатации электроустановок» №328-Н от 24.07.2013г;
- СНиП 3.05.06-86 «Электротехнические устройства»

2. Исходные данные и выбор оборудования

Эксплуатационные характеристики системы

Суммарная нагрузка на отопление, Гкал/ч	
- жилая часть, Гкал/ч	0,744
Суммарная нагрузка на ГВС, Гкал/ч	0,864
- жилая часть (подъезд №1), Гкал/ч	0,216
- жилая часть (подъезд №2), Гкал/ч	0,216
- жилая часть (подъезд №3), Гкал/ч	0,216
- жилая часть (подъезд №4), Гкал/ч	0,216
Расчетный расход ХВС, м ³ /ч	4,3
- жилая часть (подъезд №1), м ³ /ч	1,075
- жилая часть (подъезд №2), м ³ /ч	1,075
- жилая часть (подъезд №3), м ³ /ч	1,075
- жилая часть (подъезд №4), м ³ /ч	1,075
Расчетное давление в подающем трубопроводе	6,0 кгс/см ²
Расчетное давление в обратном трубопроводе	5,0 кгс/см ²
Расчетное давление в трубопроводе ХВС	5,0 кгс/см ²

Схема ГВС – открытая, циркуляционный контур.

Расход воды в системе ГВС (подъезд №1) составит:

$$G_{ГВС} = [Q_{ГВС} / (t_{ГВС} - t_x)] * 1000 = 0,216 / (70 - 5) * 1000 = 3,32 \text{ т/ч} = 3,4 \text{ м}^3/\text{ч}$$

где $Q_{ГВС}$ – тепловая нагрузка на систему ГВС – 0,216 Гкал/ч;

$t_{ГВС}$ – температура теплоносителя в трубопроводе ГВС ТЗ, 70°С;

t_x – температура холодной воды, 5°С.

Расход воды в циркуляционном трубопроводе системы ГВС (подъезд №1) составит:

$$G_{ГВС \text{ цир}} = 3,4 * 0,3 = 1,02 \text{ м}^3/\text{ч}$$

По найденному объемному расходу теплофикационной воды для данной системы теплоснабжения выбирается теплосчетчик в комплекте:

- тепловычислитель ВКТ-9-01 – 1 шт.;
- преобразователь расхода электромагнитный МФ-5.2.1-Б-32 кл. Б – 1 шт.;
- преобразователь расхода электромагнитный МФ-5.2.1-Б-25 кл. Б – 2 шт.;
- комплект термопреобразователей сопротивления КТСП-Н кл. ВЛ=60Р1100 – 1 компл.;
- преобразователь избыточного давления Корунд-ДИ-001-И – 1 шт.

Изм.	Лист	№ докум.	Подпись	Дата	Н-К-28-01/2016-АУТВР.ПЗ Том 3	Лист
						14

3. Основные характеристики применяемого оборудования

Определение количества тепловой энергии

Тепловычислитель ВКТ-9-01 обеспечивает преобразование сигналов от преобразователей расхода, преобразователей избыточного давления и комплектов термопреобразователей сопротивления. Значения тепловой энергии, массы, объема и температуры теплоносителя накапливаются в тепловычислителе с начала пуска счетчика в часовых, суточных и месячных архивах.

Результаты расчета и текущие параметры выводятся по вызову оператора на цифровое табло лицевой панели и на печатающее устройство (принтер) в виде часовых, суточных и месячных квитанций по потребителю или по отдельному трубопроводу.

При эксплуатации приборов коммерческого учета тепла необходимо руководствоваться ПТЭ и ПТБ, техническими описаниями и инструкциями по эксплуатации используемого оборудования.

Определение количества тепловой энергии и теплоносителя, полученных водяными системами теплоснабжения

Количество тепловой энергии и масса (объем) теплоносителя, полученные потребителем, определяются энергоснабжающей организацией на основании показаний приборов узла учета потребителя за период, определенный Договором, по формуле:

$$Q = Q_{\text{к}} + Q_{\text{п}} + (G_{\text{п}} + G_{\text{гв}} + G_{\text{у}}) \cdot (h_2 - h_{\text{хв}}) \cdot 10^{-3}$$

где $Q_{\text{к}}$ – тепловая энергия, израсходованная потребителем, по показаниям теплосчетчика;

$Q_{\text{п}}$ – тепловые потери на участке от границы балансовой принадлежности системы теплоснабжения потребителя до его узла учета. Эта величина указывается в Договоре и учитывается, если узел учета оборудован не на границе балансовой принадлежности;

$G_{\text{п}}$ – масса сетевой воды, израсходованной потребителем на подпитку систем отопления, определенная по показаниям водосчетчика (учитывается для систем, подключенных к тепловым сетям по независимой схеме);

$G_{\text{гв}}$ – масса сетевой воды, израсходованной потребителем на водоразбор, определенная по показаниям водосчетчика (учитывается для открытых систем теплоснабжения);

$G_{\text{у}}$ – масса утечки сетевой воды в системах теплоснабжения. Ее величина определяется как разность между массой сетевой воды G_1 по показанию водосчетчика, установленного на подающем трубопроводе, и суммарной массой сетевой воды ($G_2 + G_{\text{гв}}$) по показаниям водосчетчиков, установленных соответственно на обратном трубопроводе и трубопроводе горячего водоснабжения, $G_{\text{у}} = (G_1 - (G_2 + G_{\text{гв}}))$.

h_2 – энтальпия сетевой воды на выходе обратного трубопровода источника теплоты,

$h_{\text{хв}}$ – энтальпия холодной воды, используемой для подпитки систем теплоснабжения на источнике теплоты.

Формулы расчета тепловой энергии и объема теплоносителя:

ТС1: Схема измерения №14 (для системы ГВС и ХВС)

$$Q_{\text{в}} = M_2 (h_1 - h_2) + dM (h_1 - h_{\text{х}}), \quad \text{Гкал/ч}$$

где: $Q_{\text{в}}$ – тепловая энергия на ГВС, измеренная прибором;

M_2 – масса теплоносителя, прошедшего по обратному трубопроводу

dM – разница масс теплоносителя, прошедших через подающий и обратный трубопроводы,

h_1 – энтальпия теплоносителя в подающем трубопроводе,

h_2 – энтальпия теплоносителя в обратном трубопроводе;

$h_{\text{х}}$ – энтальпия холодной воды

									Лист
									15
Изм.	Лист	№ докум.	Подпись	Дата	Н-К-28-01/2016-АУТВР.ПЗ Том 3				

Основные технические характеристики теплосчетчика

Измеряемая величина	Диапазон	Пределы погрешности
Тепловая энергия	от 0 до 10^9 ГДж (Гкал)	$\pm (0,5 + 2/\Delta t)\%^{1)}$ $\pm (0,1 + 10/\Delta \Theta)\%^{2)}$
Тепловая мощность	от 0 до 10^6 ГДж/ч (Гкал/ч)	$\pm (0,6 + 2/\Delta t)\%^{1)}$ $\pm (0,2 + 10/\Delta \Theta)\%^{2)}$
Объем	от 0 до 10^6 м ³	± 1 ед. мл. разр ^{3)}}
Количество электроэнергии	от 0 до 10^9 кВт·ч	± 1 ед. мл. разр ^{3)}}
Масса	от 0 до 10^9 т	$\pm 0,1\%^{1)}$
Объемный расход	от 0 до 10^6 м ³ /ч	$\pm 0,1\%^{1)}$
Массовый расход	от 0 до 10^6 т/ч	$\pm 0,1\%^{1)}$
Электрическая мощность	от 0 до 10^6 кВт	$\pm 0,1\%^{1)}$
Температура воды	от 0 до 180 °С	$\pm 0,1\%^{2)}$
Температура воздуха	от минус 50 до 180 °С	$\pm 0,1\%^{2)}$
Разность температур	от 2 до 180 °С	$\pm (0,028 + 0,001\Delta t)^\circ\text{C}^{2)}$
Избыточное давление	от 0 до 2,5 МПа (от 0 до 25,49 кгс/см ²)	$\pm 0,25\%^{1)}$
Время работы и остановки счета	от 0 до 10^6 ч	$\pm 0,01\%^{1)}$

¹⁾ Относительная погрешность.

²⁾ Абсолютная погрешность.

³⁾ Приведенная погрешность.

Описание вычислителя количества теплоты ВКТ-9-01

Вычислитель ВКТ-9-01 в составе теплосчетчика, предназначен для учета тепловой энергии, массы, давления и температуры теплоносителя в трубопроводах системы водяного теплоснабжения, для регистрации температуры наружного воздуха. Вычислители могут применяться также для измерений объема холодной воды, газа, количества электрической энергии.

Абсолютная основная погрешность измерительного блока при преобразовании температуры теплоносителя в трубопроводах не превышает $\pm 0,1^\circ\text{C}$.

Значение предела допускаемой относительной погрешности преобразования расхода в кодированный сигнал и объема в чистом импульсный сигнал независимо от направления движения измеряемой среды:

- в диапазоне $(Q_{\text{ном}} - Q_{\text{г}})$ $\pm 3\%$;

- в диапазоне $(Q_{\text{г}} - Q_{\text{г}})$ $\pm 2\%$;

- в диапазоне $(Q_{\text{г}} - Q_{\text{г}})$ $\pm 1\%$.

Предел допускаемой относительной погрешности измерения времени не превышает $\pm 0,05\%$.

Теплосчетчик сохраняет свои метрологические характеристики при следующих рабочих условиях:

- питание вычислителя осуществляется от автономного источника - литиевой батареи напряжением 3,6 В;

- относительная влажность воздуха, окружающего измерительный блок, не более 95% при 35 °С;

- температура воздуха, окружающего измерительный блок, от -10 до 50 °С;

- температура измеряемой среды от 0 до 180 °С;

- диапазон измерения избыточного давления в трубопроводах 2,5 МПа;

- удельная электрическая проводимость теплоносителя от 10^{-3} до 10 см/м;

- напряженность внешнего магнитного поля, воздействующего на измерительный блок, не должна превышать 400 А/м с частотой (50 ± 1) Гц;

- максимальная длина линий связи между первичными преобразователями и измерительным блоком не должна превышать 300 м;

- сопротивление каждого провода четырехпроводной линии связи между термопреобразователями и измерительным блоком не более 100 Ом.

Вычислитель обеспечивает вывод на индикатор и посредством интерфейса RS-485 на внешнее устройство следующей текущей и архивной информации:

- объемный расход (м³/ч), массовый расход (т/ч), температура (°С), давление (МПа), объем (м³), масса (т) - для каждого трубопровода ТС (до трех в ТС1, до трех в ТС2);

					Н-К-28-01/2016-АУТВР.ПЗ Том 3				Лист
									16
Изм.	Лист	№ докум	Подпись	Дата					

- разность температур ($^{\circ}\text{C}$), разность массовых расходов ($\text{т}/\text{ч}$), разность масс (т), тепловая мощность ($\text{Гкал}/\text{ч}$), тепловая энергия (Гкал), время работы (ч и мин), время останова счета (ч и мин) - в ТС1 и в ТС2;

- суммарная тепловая мощность ($\text{Гкал}/\text{ч}$), суммарная тепловая энергия (Гкал), температура холодной воды ($^{\circ}\text{C}$), температура воздуха ($^{\circ}\text{C}$), давление холодной воды (МПа), время включения и время выключения - по обеим ТС;

- расход и количество измеряемой среды ($\text{м}^3/\text{ч}$, $\text{т}/\text{ч}$), время работы - по каждому дополнительному каналу (до трех);

- архивные значения величин по ТС1, по ТС2, общие (по обеим ТС), дополнительные (по дополнительным каналам). Архивы формируются на часовых, суточных и месячных интервалах. Архивные итоговые значения формируются на последний час даты запроса информации. Среднесуточные значения параметров системы теплоснабжения за последние 730 суток, среднечасовые значения - за последние 1488 ч;

-полный средний срок службы вычислителя не менее 12 лет;

-среднее время наработки на отказ - 80000 часов.

Устройство и принцип работы Мастерфлоу

Принцип измерения количества движущейся в трубопроводе жидкости основан на измерении электродвижущей силы (ЭДС) на электродах преобразователя вторичным прибором. ЭДС наводится при прохождении электропроводной среды через магнитное поле, возбуждаемое в измерительном участке специальными обмотками. Величина ЭДС пропорциональна средней скорости потока или расходу

Конструктивно Мастерфлоу представляет собой участок трубы, выполненной из немагнитной стали, заключенный в защитный кожух. Внутренняя поверхность защищена фторопластом Ф4. На трубе расположены две силовые катушки, создающие внутри трубы переменное магнитное поле, под ними расположены катушки обратной связи. Electroды установлены диаметрально противоположно в плоскости поперечного сечения трубы заподлицо с поверхностью изоляционного покрытия. Electroды электрически изолированы от металлической стенки трубы. Электронный преобразователь выполнен в алюминиевом корпусе, внутри которого находится колодка для подключения линии связи Мастерфлоу с тепловычислителем.

На силовые катушки Мастерфлоу с блока питания подается импульсное напряжение в поток воды для создания магнитного поля. Импульсный сигнал, вызванный ЭДС, воспринимается электродами Мастерфлоу и подается на электронный преобразователь, а с него на тепловычислитель. Амплитуда сигнала пропорциональна скорости потока.

Значение расхода преобразователей расхода МФ-52 1-Б-32 кл. Б;

- максимальный расход $Q_{\text{max}} = 30,0 \text{ м}^3/\text{ч}$;

- минимальный расход $Q_{\text{min}} = 0,12 \text{ м}^3/\text{ч}$;

- расход переходный $1 Q_{\text{pr}} = 0,2 \text{ м}^3/\text{ч}$;

- порог чувствительности преобразователя $0,06 \text{ м}^3/\text{ч}$.

Значение расхода преобразователей расхода МФ-52 1-Б-25 кл. Б;

- максимальный расход $Q_{\text{max}} = 18,0 \text{ м}^3/\text{ч}$;

- минимальный расход $Q_{\text{min}} = 0,072 \text{ м}^3/\text{ч}$;

- расход переходный $1 Q_{\text{pr}} = 0,12 \text{ м}^3/\text{ч}$;

- порог чувствительности преобразователя $0,036 \text{ м}^3/\text{ч}$.

Устройство и принцип работы термопреобразователей сопротивления КТСП-Н

Термопреобразователи сопротивления типа Pt100, преобразуют температуру теплоносителя в прямом, обратном трубопроводах в электрическое сопротивление. Термопреобразователи монтируются в защитных гильзах, входящих в комплект поставки теплосчетчика. Вся поверхность защитной гильзы должна иметь контакт с теплоносителем. Перед установкой термопреобразователей защитные гильзы заполнить трансформаторным маслом.

Конструкция термопреобразователей герметична. Монтажная часть защитной арматуры термопреобразователя выполнена из антикоррозийной стали.

Комплект термометров сопротивления КТСП-Н, кл. Б (Госреестр СИ РБ № РБ 03 10 04 94 08, РФ № 38 878-12, РК № КЗ 02 02 02621-2008/РБ 03 10 04 94 08) предназначен для измерения температуры и разности температур в трубопроводах систем теплоснабжения. Применяются в составе теплосчетчиков и информационно-измерительных систем учета количества теплоты.

									Лист
									17
Изм.	Лист	№ докум.	Подпись	Дата	Н-К-28-01/2016-АУТВР.ПЗ Том 3				

Основные технические характеристики

- Диапазон измеряемой температуры – 0...160°С;
- Нижний предел диапазона разности температур – 3°С;
- Верхний предел диапазона разностей температур – 150°С;
- Длина монтажной части КТСП-Н, кл. Б Р1100 – 60 мм;
- Диаметр монтажной части КТСП-Н, кл. Б Р1100 – 4 мм

Устройство и принцип работы преобразователей избыточного давления Корунд

Датчики КОРУНД имеют первичный измерительный преобразователь и электронный блок со следующими исполнениями, которые зависят от измеряемой величины, пределов измерений и условий эксплуатации. Малогабаритный датчик КОРУНД-ДИ-001, имеет штучерный ввод давления и размещенные в едином корпусе чувствительный элемент (сенсор) и электронный блок.

Работа датчиков всех моделей основана на преобразовании измеряемого давления (разности давлений) в электрический сигнал с помощью чувствительного элемента, усилении этого сигнала в электронном блоке и преобразовании в форму, удобную для дистанционной передачи в виде унифицированного сигнала постоянного тока или напряжения.

В электронном блоке всех моделей датчиков имеются регуляторы «нуля» и «диапазона» датчика, доступ к которым обеспечивается после снятия крышки электронного блока. Вся настройка датчика осуществляется на предприятии – изготовителе путем записи в память микропроцессора параметров калибровки. Для подстройки нуля датчика с выходным сигналом 4–20 мА в процессе эксплуатации может использоваться корректор нуля, включаемый в разрыв линии связи, соединяющий датчик с источником питания и нагрузкой.

Для электрического подключения в датчиках используется коннектор, обеспечивающий соединение без пайки и герметичность.

4. Монтаж приборов учета

Монтаж преобразователя расхода Мастерфлоу

Монтаж и установка приборов учета должны производиться квалифицированными специалистами в строгом соответствии с паспортами и утверждены проектом.

Первичные преобразователи устанавливаются на прямом, обратном трубопроводах в строгом соответствии с заводскими намерами, указанными в разделе «Свидетельство о приемке» паспорта.

Первичные преобразователи могут быть установлены на горизонтальном, вертикальном или наклонном трубопроводе при условии заполнения всего объема трубопровода расходомера теплоносителем. При горизонтальном или наклонном расположении оси трубопровода расходомера его следует установить так, чтобы электроды лежали в горизонтальной плоскости. При этом будет уменьшена возможность изоляции одного из электродов воздухом (или другим газом), который может находиться в теплоносителе.

При установке необходимо следить, чтобы направление движения теплоносителя в трубопроводе совпадало со стрелкой на корпусе первичных преобразователей.

Для обеспечения паспортных метрологических характеристик преобразователи расхода устанавливаются на прямолинейном участке трубопровода длиной, согласно с техническому описанию расходомера. Установка первичных преобразователей осуществляется только после завершения всех монтажно-сварочных работ. Для обеспечения согласности трубопровода и расходомера на каждую из 4 диаметрально расположенных шпилек должны быть установлены две центрирующие втулки. С обеих сторон преобразователей расхода устанавливается запорная арматура – для отключения трубопроводов при демонтаже датчиков, например, для поверки.

Ввиду влажности в помещении измерительный блок устанавливается в монтажном шкафу в месте, обеспечивающем хороший доступ к измерительному блоку при электрическом монтаже сигнальных кабелей, а также кнопкам управления и т.д.

									Лист
									18
Изм.	Лист	№ докум.	Подпись	Дата	Н-К-28-01/2016-АУТВР.ПЗ Том 3				

Монтаж термопреобразователей сопротивления КТСП-Н

Термопреобразователи сопротивления монтируются в трубопровод при помощи гильз под углом 90° к оси трубопровода. Погружаемая в трубопровод часть гильзы должна переходить геометрическую ось трубопровода на 15мм. Подключение термопреобразователей сопротивления производится в соответствии со схемой включения чувствительного элемента и нумераций клемм на контактной колодке.

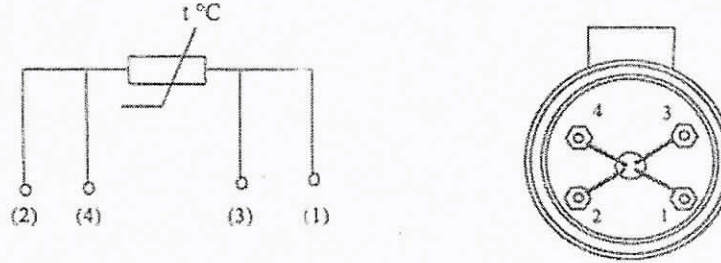

Во избежание выхода из строя термопреобразователя сопротивления следует исключать внешние механические воздействия.

Монтаж преобразователей избыточного давления Корунд

Датчики могут монтироваться в любом положении, удобном для монтажа и обслуживания. Датчики КОРУНД-ДИ-001 рекомендуется устанавливать в вертикальном положении штуцером вниз и допускается устанавливать в ином положении, удобном для использования, если этого требуют особые условия эксплуатации.

К магистрали давления датчики присоединяются с помощью штуцерных или ниппельных соединений, уплотняемых фторопластовой лентой (ФУМ) или герметиками, стойкими и нейтральными к контролируемой и окружающей среде в реальных условиях эксплуатации. Перед присоединением к датчикам, линии давления должны быть продуты для снижения возможного загрязнения камер мембранного блока датчика. При уплотнении датчиков избыточного (абсолютного) давления герметизирующим материалом непосредственно по резьбовому соединению (например, лентой ФУМ) не допускается вкручивание в замкнутый объем, полностью заполненный жидкостью.

При подсоединении датчиков к источникам давления (рабочим магистралям), не допускается перегрузки датчика давлением, выходящим за пределы измерений. Для этого входы датчика должны подключаться к линии давления через вентили (трехходовые краны, вентильные блоки), обеспечивающие отключение датчика от рабочей магистрали.

Длина трубки, соединяющей датчик с местом отбора давления определяется условиями эксплуатации.

Монтаж измерительно-вычислительного блока ВКТ-9-01

Измерительный блок устанавливается на ровную вертикальную поверхность (стена) в месте, обеспечивающем хороший доступ к измерительному блоку при электрическом монтаже сигнальных кабелей, а так же кнопкам управления и т.д.

5. Инструкция по эксплуатации тепловычислителя ВКТ-9-01

Системные настроечные параметры

Программирование (настройку тепловычислителя), поверку, демонтаж, монтаж и ремонт оборудования узла учета должен выполняться персоналом специализированных организаций.

Настроечные параметры для ВКТ-9-01

Настройки		Параметр		
1. Часы	1. Время	Текущее время	чч:мм:сс	час · минута · секунда
	2. Дата	Текущая дата	дд/мм/гг	день/месяц/год
	3. Коррекция	Коррекция суточного хода часов	0 с/сут	от минус 30 до 30 с/сутки
	4. Автоперевод	Зимнее и летнее время	нет	
2. Идентификац.	1. Зав. номер	Заводской номер вычислителя	хххххххх	редактирование только в режиме КА/ИБРФОВКА

	2 Имя объекта	Обозначение вычислителя	МКД	16 символов	
	3 Код организац	Код организации		16 символов	
	4 Договор	Номер договора		с теплоснабжающей организацией	
	5 Адрес	Адрес объекта	Кирова 28		
3. Пароль	1 Ввести	Пароль		установленный ранее пароль	
	2 Задать	Пароль		новый пароль	
	3 Разрешить		нет	разрешение на ввод пароля	
4. Датчики	1. Каналы V				
	1 ТС1V1	Вес импульса	10	от 0,001 до 10000 л/имп	
		б_дог	34	договорное значение, м ³ /ч	
		б_вп	30	верхний порог, м ³ /ч	
		б_нп	0	нижний порог, м ³ /ч	
		б_отс	0	отсечка, м ³ /ч	
		Контроль питания	DIN1	дискретный (виртуальный) вход, для подключения блока питания ПР	
		Сигнал реверс	не использ.	дискретный (виртуальный) вход, для сигнала обратного направления потока	
	2 ТС1V2	Вес импульса	10	от 0,001 до 10000 л/имп	
		б_дог	102	договорное значение, м ³ /ч	
		б_вп	18	верхний порог, м ³ /ч	
		б_нп	0	нижний порог, м ³ /ч	
		б_отс	0	отсечка, м ³ /ч	
		Контроль питания	DIN2	дискретный (виртуальный) вход, для подключения блока питания ПР	
		Сигнал реверс	не использ.	дискретный (виртуальный) вход, для сигнала обратного направления потока	
	3 ТС1V3	Вес импульса	10	от 0,001 до 10000 л/имп	
		б_дог	1075	договорное значение, м ³ /ч	
		б_вп	18	верхний порог, м ³ /ч	
		б_нп	0	нижний порог, м ³ /ч	
		б_отс	0	отсечка, м ³ /ч	
		Контроль питания	DINA	дискретный (виртуальный) вход, для подключения блока питания ПР	
		Сигнал реверс	не использ.	дискретный (виртуальный) вход, для сигнала обратного направления потока	
	7 Фильтр	1 Глубина	4	число от 1 до 8	
		2 Коэф сброса	11	число от 105 до 100	
	2. Каналы t				
	1 ТС111	НСХ ТСП	P1100 (0,00385)		
		t_дог	70	договорное значение от минус 50 до 180 °C	
		t_вп	160	верхний и нижний пороги от минус 50 до 180 °C t_нп < t_вп	
t_нп		0			
2 ТС112	НСХ ТСП	P1100 (0,00385)			
	t_дог	50	договорное значение от минус 50 до 180 °C		
	t_вп	160	верхний и нижний пороги от минус 50 до 180 °C t_нп < t_вп		
	t_нп	0			
3 ТС113	НСХ ТСП	P1100 (0,00385)			
	t_дог	5	договорное значение от минус 50 до 180 °C		
	t_вп	160	верхний и нижний пороги от минус 50 до 180 °C t_нп < t_вп		
	t_нп	0			
	t_нп	0			
3. Каналы P					
1 ТС1P1	Датчик	Договорное		кгс/см ²	
	Ток датчика	4..20	диапазон выходящего тока, мА		

Изм.	Лист	№ докум	Подпись	Дата
------	------	---------	---------	------

Н-К-28-01/2016-АУТВР.ПЗ Том 3

Лист

20

4. Датчики		P_дог	6,0	договорное значение от 0 до 25 кгс/см ²	
		P_вл	16	верхний и нижний пороги от 0 до 25 кгс/см ² P_нл<P_вл	
		P_нл	0		
	2. ТС1Р2	Датчик	Договорное		кгс/см ²
		Ток датчика	4...20		диапазон выходного тока, мА
		P_дог	6,0		договорное значение от 0 до 25 кгс/см ²
		P_вл	16		верхний и нижний пороги от 0 до 25 кгс/см ² P_нл<P_вл
		P_нл	0		
		3. ТС1Р3	Датчик	16	
	Ток датчика		4...20		диапазон выходного тока, мА
	P_дог		6,0		договорное значение от 0 до 25 кгс/см ²
		P_вл	16		верхний и нижний пороги от 0 до 25 кгс/см ² P_нл<P_вл
		P_нл	0		
4. Период измер		Период измерения	60	для каналов t и P в режиме РАБОТА, с	
5. Дискр. входы					
1. DIN1	Инверсия	Да		условие смены флага	
	Задержка	10		время задержки смены флага от 0 до 65535 с	
2. DIN2	Инверсия	Да		условие смены флага	
	Задержка	10		время задержки смены флага от 0 до 65535 с	
3. DINA	Канал	V7		любой из каналов V, не задействованных для измерений	
	Инверсия	Да		условие смены флага	
	Задержка	10		время задержки смены флага от 0 до 65535 с	
4. DINB	Канал	не использ		любой из каналов V, не задействованных для измерений	
	Инверсия	нет		условие смены флага	
	Задержка	0		время задержки смены флага от 0 до 65535 с	
5. DINC	Канал	не использ		любой из каналов V, не задействованных для измерений	
	Инверсия	нет		условие смены флага	
	Задержка	0		время задержки смены флага от 0 до 65535 с	
6. DIND	Канал	не использ		любой из каналов V, не задействованных для измерений	
	Инверсия	нет		условие смены флага	
	Задержка	0		время задержки смены флага от 0 до 65535 с	
5. Общие	1. Ед.изм.тепл	Единица измерения тепловой энергии	Гкал		
	2. Дата отчета	День формирования месячного архива	31	от 1 до 31	
	3. Восст-е архива	Восстановление архива	да		
	4. Коэф. небалан	Коэффициент небаланса масс	1,02	число от 1 до 1,1	
	5. Канал tвозд		не использ		
	6. Формула Qобщ		Q;1		
	7. Лето/зима	Текущий период		зимний	
Смена периода			оручную	условие смены периода теплопотребления	
Начало летнего			дд/мм/гг	день/месяц/год, для смены по дате	
Начало зимнего			дд/мм/гг		

		Сигнал	по умолчанию	дискретный вход, для смены по сигналу	
9 Кол вода	Канал tхв		договорное		
	Канал Pхв		договорное		
	tхв дог летняя		5	от 0 до 180 °С	
	Pхв дог летнее		5	от 0 до 25 кгс/см ²	
	tхв дог зимняя		5	от 0 до 180 °С	
	Pхв дог зимнее		5	от 0 до 25 кгс/см ²	
9 Разм. давления	tхв дистанц		0	от 0 до 180 °С	
6 ТС1	1 Схема зимняя	Размерность давления	кгс/см ²		
		Номер схемы	14		
	2 Схема летняя	Расчетные формулы	M1, M2, M3 dM, Q ₃	редактирование невозможно, информационные параметры (только для чтения)	
		Номер схемы	не использ		
	3 dt_нп	Расчетные формулы		редактирование невозможно, информационные параметры (только для чтения)	
	4 Маска Общ.НС		3	нижний порог для dt1 (2,3) от 0 до 180 °С	
	5 Смена схемы			флаги общих НС, раздел А4 приложения А	
	6 Сигнал		отключена		
	7 Доп. настр	Режим ост. ТС	по умолчанию	для смены по сигналу	
		Контроль dt	счет M, V по текущим	действия при останове ТС	
	8 Контроль НС				
	1 Схема зимняя				
	1 Канальные НС	Отказ V1		значение=0	табл. А12 приложения А
		Отказ V2		значение=0	
Отказ V3			значение=0		
б>б_вп			Нет реакции		
б_отс<б<б_нп			Нет реакции		
б<б_отс			Нет реакции		
Отказ t			значение=догод		
t>t_вп, t<t_нп			Нет реакции		
Отказ P			значение=догод		
P>P_вп, P<P_нп			Нет реакции		
2 НС ТС	Внеш. сб-е		нет реакции	табл. А2.2 приложения А	
	dt<dt_нп		нет реакции		
	dt<0		нет реакции	табл. А2.3 приложения А	
	Недол.<=Кнеб		(M1-M2)/2		
	Недол.>Кнеб		не контролир		
Q ₃ <0		нет реакции	табл. А2.2 приложения А		
Q _{3п} <0		нет реакции			
2 Схема летняя			по умолчанию		
2 Схема летняя			по умолчанию		
7. Контр.дол.НС	Отказ V		значение=0	Аналогично реакции на канальные НС, табл. А12 приложения А	
	б>б_вп		Нет реакции		
	б_отс<б<б_нп		Нет реакции		
	б<б_отс		Нет реакции		
8. Интерфейсы	1 ЖКИ	1. Контраст	0	число от 0 до 31	
		2. Подсветка	0		
		3. Заставка	0	время от 0 до 255 с	
		4. Отключение	б		
	2. Порт 1	1. Скорость	9600	бод/с	
		2. Сет. адрес	1	от 1 до 247	
		3. Зад. таймаута	0	от 0 до 255 мс	
		4. Внеш. устр.	GSM модем		
	3. Порт 2	1. Скорость	9600	бод/с	
		2. Сет. адрес	1	от 1 до 247	
		3. Зад. таймаута	0	от 0 до 255 мс	

Порядок работы с вычислителем

Работа с вычислителем заключается в визуальном снятии показаний, которое выполняется согласно «Руководству по эксплуатации тепловычислителя ВКТ-9». Теплосчетчик позволяет выводить текущие и архивные данные посредством коммуникационной связи через последовательный интерфейс RS232 и RS485

6. Меры безопасности при работе с приборами учета

Тепловычислитель соответствует требованиям ГОСТ Р 51350-99 в части защиты от поражения электрическим током.

При эксплуатации ВКТ-9-01 и проведении испытаний должны соблюдаться «Правила технической эксплуатации электроустановок потребителей», «Правила по охране труда при эксплуатации электроустановок» №328-Н от 24.07.2013г. и требования ГОСТ12.007 Общие требования безопасности при проведении испытаний по ГОСТ 123.019.

Узел учета тепловой энергии должен эксплуатироваться в соответствии с технической документацией, указанной в п. 80. «Постановление от 18.11.2013 №1034 "О коммерческом учете тепловой энергии и теплоносителя"».

Работы по обслуживанию узла учета, связанные с демонтажем, паверкой, монтажом и ремонтом оборудования, должны выполняться персоналом специализированной организации, имеющей свидетельство о вступлении в СРО и имеющей допуски к выполнению таких видов работ.

Узел учета считается вышедшим из строя в случаях:

- несанкционированного вмешательства в его работу;
- нарушения пломб на оборудовании узла учета, линий электрических связей;
- механического повреждения приборов и элементов учета.

7. Эксплуатация узла учета тепловой энергии и горячего водоснабжения

Ответственность за эксплуатацию и текущее обслуживание узла учета потребителя несет должностное лицо, назначенное руководителем организации, в чьем ведении находится данный узел учета.

Показания приборов узла учета потребителя ежедневно, в одно и то же время, фиксируются в журнал. Время начала записей показаний приборов узла учета в журнале фиксируется Актом допуска узла учета в эксплуатацию.

В срок, определенный Договором, потребитель обязан представить в энергоснабжающую организацию журнал учета тепловой энергии и теплоносителя.

В случае отказа в приеме журнала учета показаний приборов, используемых для расчета с потребителем за полученные тепловую энергию и теплоноситель, энергоснабжающая организация должна в 3-х дневный срок уведомить потребителя в письменной форме о причинах отказа со ссылкой на соответствующие пункты настоящих Правил и Договора.

Представитель потребителя обязан сообщить в энергоснабжающую организацию данные о показаниях приборов узла учета на момент их выхода из строя.

При выходе из строя приборов учета, с помощью которых определяются количества тепловой энергии и масса (объем) теплоносителя, а также приборов, регистрирующих параметры теплоносителя, ведение учета тепловой энергии и массы (объема) теплоносителя и регистрация его параметров, (на период в общей сложности не более 15 суток в течение года с момента приемки узла учета на коммерческий расчет) осуществляются на основании показаний этих приборов, взятых за предшествующие выходу из строя 3 суток с корректировкой по фактической температуре наружного воздуха на период пересчета.

При несвоевременном сообщении потребителем о нарушении режима и условий работы узла учета и о выходе его из строя узел учета считается нерабочим с момента его последней проверки энергоснабжающей организацией. В этом случае количества тепловой энергии, масса (объем) теплоносителя и значения его параметров определяются энергоснабжающей организацией на основании расчетных тепловых нагрузок, указанных в Договоре, и показаний приборов учета источника теплоты.

Расход утечки сетевой воды из системы теплоснабжения, которая связана с неплотностью трубопроводов и арматуры, определяется по показаниям датчиков расхода, установленных в подающем, обратном трубопроводах.

									Лист
									23
Изм.	Лист	№ докум.	Подпись	Дата	Н-К-28-01/2016-АУТВР.ПЗ Том 3				

**8. Общие требования поверки теплосчетчиков
(согласно МИ 2573-2000) и приказа Министерства промышленности и торговли
№1815 от 02.07.2015.**

В соответствии с требованиями Закона РФ «Об обеспечении единства измерений» и МИ 2273-94 теплосчетчики подлежат поверке. Поверке подлежит каждый экземпляр теплосчетчика.

Поверку теплосчетчиков проводят органы Государственной метрологической службы и аккредитованные на право проведения поверки теплосчетчиков метрологические службы федеральных органов исполнительной власти и юридических лиц в соответствии с требованиями приказа Министерства промышленности и торговли №1815 от 02.07.2015.

На поверку представляют составные части теплосчетчика с указанием места их подключения на подающем и обратном трубопроводах по их индивидуальным номерам.

Межповерочный интервал теплосчетчиков устанавливают по результатам испытаний для целей утверждения типа или на соответствие утвержденному типу.

Корректировку межповерочного интервала проводят в соответствии с требованиями приказа Министерства промышленности и торговли №1815 от 02.07.2015 и МИ 2554-99.

					И-К-28-01/2016-АУТВР.ПЗ Том 3	Лист
Изм	Лист	№ докум	Подпись	Дата		24

ТРУБОПРОВОД ГВС 1п

Исходные данные:

$d = 0$ мм $d_1 = 32$ мм
 $D = 50$ мм $D_1 = 65$ мм
 $\ell = 0$ м $\ell_1 = 0$ м
 $\ell_2 = 0,39$ м $\alpha = 0$ град.
 $\alpha_1 = 22$ град $\alpha_2 = 33$ град.
 $W = 3,4$ м³/ч $T = 70$ град.
 $\Delta = 0,3$ мм $\Delta H_{\text{дол}} = 0$ м

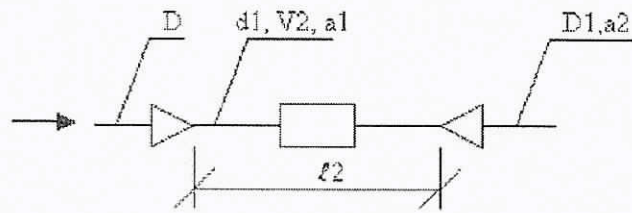

$$\Delta H = \frac{V_2^3}{2g} (\xi_k + \lambda \frac{\ell_2}{d_1} + \xi_0) + \Delta H_{\text{дол}}$$

Потери давления в конфузоре + по длине + в диффузоре:

$$V_2 = \frac{4W}{3600\pi d_1^2} = 1,174916 \text{ м/с} \quad \nu = 0,415000 \cdot 10^{-6} \text{ м}^2/\text{с} \quad \text{Re}_2 = \frac{V_2 d_1}{\nu} = 0,090596 \cdot 10^6$$

$$\lambda_2 = 0,11 \left(\frac{\Delta}{d_1} + \frac{68}{\text{Re}_2} \right)^{0,25} = 0,11 \left(0,3/32 + 68/0,090596 \cdot 10^6 \right)^{0,25} = 0,034894$$

$$n_0 = \left(\frac{d_1}{D} \right)^2 = 0,41 \quad n_{a1} = \left(\frac{D}{d_1} \right)^2 = 2,44$$

$$\xi_k = (-0,0125n_0^4 + 0,0224n_0^3 - 0,00723n_0^2 + 0,00444n_0 - 0,00745)(\alpha_1^3 - 2\pi\alpha_1^2 - 10\alpha_1) = 0,026632$$

$$\xi_{\text{кф}} = \frac{\lambda}{8 \sin \frac{\alpha_1}{2}} \left(1 - \frac{1}{n_{a1}^2} \right) = 0,019028 \quad \xi_k = \xi_k + \xi_{\text{кф}} = 0,045660$$

$$n_{a1} = \left(\frac{D_1}{d_1} \right)^2 = 4,13 \quad \xi_d = K_d \xi_0 = 1,26 \cdot 0,5192 = 0,654192$$

$$\Delta H_{\text{лп}} = \frac{V_2^3}{2g} (\xi_k + \lambda_2 \frac{\ell_2}{d_1} + \xi_0) = 0,079161 \text{ м.}$$

Суммарные потери давления:

$$\Delta H = \Delta H_{\text{лп}} + \Delta H_{\text{дол}} = 0,079161 + 0 = 0,079161 \text{ м.}$$

Взам. инв. №	
Подпись и дата	
Инв. № подл.	

Изм	Колуч	Лист	№ док	Подп	Дата

H-K-28-01/2016-АУТВР.ПЗ Том 3

Лист

26

ТРУБОПРОВОД ХВС 1п

Исходные данные:

$d = 0$ мм $d1 = 25$ мм
 $D = 25$ мм $D1 = 25$ мм
 $\ell = 0$ м $\ell1 = 0$ м
 $\ell2 = 0,33$ м $\alpha = 0$ град.
 $\alpha1 = 1$ град. $\alpha2 = 1$ град.
 $W = 1,075$ м³/ч $T = 5$ град.
 $\Delta = 0,3$ мм $\Delta H_{доп} = 0$ м

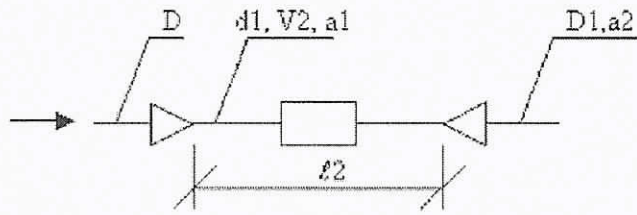

$$\Delta H = \frac{V2^2}{2g} (\xi_k + \lambda \frac{\ell2}{d1} + \xi_a) + \Delta H_{доп}$$

Потери давления в конфузоре+по длине+в диффузоре:

$$V2 = \frac{4W}{3600\pi d1^2} = 0,608634 \text{ м/с} \quad \nu = 1,549000 \cdot 10^{-6} \text{ м}^2/\text{с} \quad Re_2 = \frac{V2 d1}{\nu} = 0,009823 \cdot 10^6$$

$$\lambda2 = 0,11 \left(\frac{\Delta}{d1} + \frac{68}{Re_2} \right)^{0,25} = 0,11 \left(0,3/25 + 68/0,009823 \cdot 10^6 \right)^{0,25} = 0,040798$$

$$n_0 = \left(\frac{d1}{D} \right)^2 = 1,00 \quad n_{a1} = \left(\frac{D}{d1} \right)^2 = 1,00$$

$$\xi_k = (-0,0125n_0^4 + 0,0224n_0^3 - 0,00723n_0^2 + 0,00444n_0 - 0,00745)(\alpha1_p^3 - 2\pi\alpha1_p^2 - 10\alpha1_p) = 0,000060$$

$$\xi_{мф} = \frac{\lambda}{8 \sin \frac{\alpha1}{2}} \left(1 - \frac{1}{n_{a1}^2} \right) = 0,000000 \quad \xi_k = \xi_{a1} + \xi_{мф} = 0,000060$$

$$n_{a1} = \left(\frac{D1}{d1} \right)^2 = 1,00 \quad \xi_a = K_d \xi_0 = 2,16 \cdot 0,098 = 0,211680$$

$$\Delta H_{хлп} = \frac{V2^2}{2g} (\xi_k + \lambda2 \frac{\ell2}{d1} + \xi_a) = 0,014166 \text{ м.}$$

Суммарные потери давления

$$\Delta H = \Delta H_{хлп} + \Delta H_{доп} = 0,014166 + 0 = 0,014166 \text{ м.}$$

Инв. № подл.	Подпись и дата	Взаим. инв. №

Изм	Колуч	Лист	№ док	Подп	Дата

H-K-28-01/2016-АУТВР.ПЗ Том 3

Лист

27

ТРУБОПРОВОД Цир 1п

Исходные данные:

$d = 32 \text{ мм}$ $d1 = 25 \text{ мм}$
 $D = 65 \text{ мм}$ $D1 = 32 \text{ мм}$
 $\ell = 0 \text{ м}$ $\ell1 = 0,1 \text{ м}$
 $\ell2 = 0,66 \text{ м}$ $\alpha = 33 \text{ град.}$
 $\alpha1 = 26 \text{ град.}$ $\alpha2 = 12 \text{ град.}$
 $W = 1,02 \text{ м}^3/\text{ч}$ $T = 50 \text{ град.}$
 $\Delta = 0,3 \text{ мм}$ $\Delta H_{\text{доп}} = 0 \text{ м}$

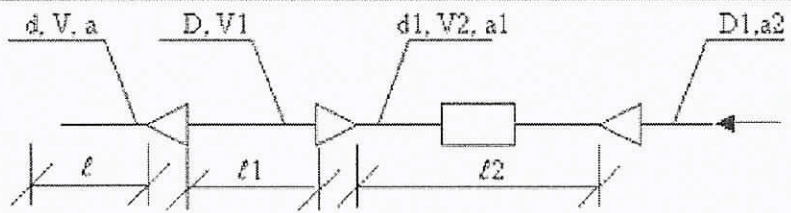

$$\Delta H = \frac{V2^2}{2g} (\xi_k + \lambda \frac{\ell2}{d1} + \xi_a) + \frac{V1^2}{2g} \lambda \frac{\ell1}{D} + \frac{V2^2}{2g} \xi_k + \Delta H_{\text{доп}}$$

Потери давления в конфузоре+по длине+в диффузоре:

$$V2 = \frac{4W}{3600\pi d^2} = 0.577495 \text{ м/с} \quad v = 0.556000 \cdot 10^{-6} \text{ м}^2/\text{с} \quad Re_2 = \frac{V2d1}{v} = 0.025966 \cdot 10^6$$

$$\lambda2 = 0,11 \left(\frac{\Delta}{d1} + \frac{68}{Re_2} \right)^{0,35} = 0.11 \left(0,3/25 + 68/0.025966 \cdot 10^6 \right)^{0.25} = 0.038249$$

$$n_0 = \left(\frac{d1}{D1} \right)^2 = 0.15 \quad n_{a1} = \left(\frac{D1}{d1} \right)^2 = 6.76$$

$$\xi_k = (-0,0125n_0^4 + 0,0224n_0^3 - 0,00723n_0^2 + 0,00444n_0 - 0,00745)(\alpha2_p^3 - 2\pi\alpha2_p^2 - 10\alpha2_p) = 0.009618$$

$$\xi_{\text{мр}} = \frac{\lambda}{8 \sin \frac{\alpha2}{2}} \left(1 - \frac{1}{n_{a1}} \right) = 0.028706 \quad \xi_k = \xi_k + \xi_{\text{мр}} = 0.038324$$

$$n_{a1} = \left(\frac{D}{d1} \right)^2 = 1.64 \quad \xi_a = K_d \xi_0 = 1.33 \cdot 0.4212 = 0.560196$$

$$\Delta H_{\text{лп}} = \frac{V2^2}{2g} (\xi_k + \lambda2 \frac{\ell2}{d1} + \xi_a) = 0.027338 \text{ м.}$$

Потери давления по длине:

$$V1 = \frac{4W}{3600\pi D^2} = 0.085428 \text{ м/с} \quad v = 0.556000 \cdot 10^{-6} \text{ м}^2/\text{с} \quad Re_1 = \frac{V1D}{v} = 0.009987 \cdot 10^6$$

$$\lambda1 = 0,11 \left(\frac{\Delta}{D} + \frac{68}{Re_1} \right)^{0,35} = 0.11 \left(0,3/65 + 68/0.009987 \cdot 10^6 \right)^{0.25} = 0.035962$$

$$\Delta H_a = \lambda \frac{\ell V1^2}{2gD} = 0.000021 \text{ м.}$$

Потери давления в конфузоре:

$$V = \frac{4W}{3600\pi d^2} = 0.352475 \text{ м/с} \quad v = 0.556000 \cdot 10^{-6} \text{ м}^2/\text{с} \quad Re = \frac{Vd}{v} = 0.020286 \cdot 10^6$$

$$\lambda = 0,11 \left(\frac{\Delta}{d} + \frac{68}{Re} \right)^{0,35} = 0.11 \left(0,3/32 + 68/0.020286 \cdot 10^6 \right)^{0.25} = 0.036947$$

$$n_0 = \left(\frac{d}{D} \right)^2 = 0.24 \quad n_{a1} = \left(\frac{D}{d} \right)^2 = 4.13$$

$$\xi_k = (-0,0125n_0^4 + 0,0224n_0^3 - 0,00723n_0^2 + 0,00444n_0 - 0,00745)(\alpha_p^3 - 2\pi\alpha_p^2 - 10\alpha_p) = 0.049900$$

$$\xi_{\text{мр}} = \frac{\lambda}{8 \sin \frac{\alpha}{2}} \left(1 - \frac{1}{n_{a1}} \right) = 0.015308 \quad \xi_k = \xi_k + \xi_{\text{мр}} = 0.065208$$

$$\Delta H_k = \frac{V^2}{2g} \xi_k = 0.000413 \text{ м.}$$

Суммарные потери давления

$$\Delta H = H_{\text{лп}} + \Delta H_a + \Delta H_k + \Delta H_{\text{доп}} = 0.000413 + 0.000021 + 0.027338 + 0 = 0.027771 \text{ м.}$$

Взам. инв. №	
Подпись и дата	
Инв. № подл.	

Изм.	Кол.уч.	Лист	№ док.	Подп.	Дата

H-K-28-01/2016-АУТВР.ПЗ Том 3

Ведомость рабочих чертежей основного проекта

Лист	Наименование	Примечание
1	Общие данные	
2	Принципиальная схема	
3	Принципиальная схема Спецификация оборудования	
4	План расположения оборудования узла учета	
5	Функциональная схема	
6	Электрическая схема подключения прибора	
7	Схема электропитания	
8	Схема соединения внешних проводов	
9	Измерительные участки трубопроводов ТЗ, Т4	
10	Измерительный участок трубопровода В1	
11	Установка термодатчика за счетчика (сопротивления)	
12	Гильза термодатчика за счетчик (сопротивления L=60 Больше термодатчика за счетчик)	
13	Установка преобразователя избыточного давления	
14	Шкаф монтажный	
15	Схема пломбирования основных элементов узла учета	
16	Схема электропитания	
17	План расположения оборудования и проводов	
18	Схема размещения уч. АУТВР в здании	

Ведомость ссылаемых и прилагаемых документов

Обозначение	Наименование	Примечание
AL50	Каталог оборудования	
000 "ИНТЕЛ"	Каталог оборудования	
ЗАО "НПЖ Теплоком"	Каталог оборудования	
НПО "ПРОМТЕХБОР"	Каталог оборудования	
	<u>Прилагаемые документы</u>	
Н-К-28-01/2016-АУТВР С Том 3	Спецификация оборудования, изделий и материалов	

Общие указания

Проект узла учета разработан на основании технических условий, выданных "Энергосбыт" ОАО "НПЭК" от 27.03.2015 г. согласно требованиям действующих норм и правил СП 124.13330.2012 "Тепловые сети", СП 60.13330.2012 "Отопление, вентиляция и кондиционирование", СП 4.1-101-95 "Проектирование тепловых пунктов", Паспоявление от 18.11.2013 №1034 "О коммерческом учете тепловой энергии и теплоносителя", "Правила технической эксплуатации тепловых энергоустановок".

Исходные параметры теплообменника

- 1 Суммарная нагрузка на ТВС $Q_{дс} = 0,864 \text{ Гкал/ч}$
- жилая часть (подъезд М1) $0,216 \text{ Гкал/ч}$
 - жилая часть (подъезд М2) $0,216 \text{ Гкал/ч}$
 - жилая часть (подъезд М3) $0,216 \text{ Гкал/ч}$
 - жилая часть (подъезд М4) $0,216 \text{ Гкал/ч}$

- 2 Расчетный расход ХВС $Q_{хвс} = 4,3 \text{ м}^3/\text{ч}$
- жилая часть (подъезд М1) $1,075 \text{ м}^3/\text{ч}$
 - жилая часть (подъезд М2) $1,075 \text{ м}^3/\text{ч}$
 - жилая часть (подъезд М3) $1,075 \text{ м}^3/\text{ч}$
 - жилая часть (подъезд М4) $1,075 \text{ м}^3/\text{ч}$

3 Расчетное давление

В подвешенном трубопроводе $P = 6,0 \text{ кгс/см}^2$
 В обратном трубопроводе $P = 5,0 \text{ кгс/см}^2$
 В трубопроводе ХВС $P = 5,0 \text{ кгс/см}^2$

4 Температурный график $115/70^\circ\text{C}$

Защитное заземление выполняется в соответствии с требованиями ПУЭ, СНиП 3.05.06-85 "Электротехнические устройства" и ГОСТ 12.1030-81

Трубопроводы узла учета выполняются из стальных бесшовных горячедеформированных труб по ГОСТ 8732-78

После проведения монтажных работ, трубопроводы обрабатывают антикоррозионным покрытием-грунтом "ТФ-02Т" в два слоя

Монтаж производить в соответствии со СНиП 3.05.01-85 и СНиП 3.05.07-85

Технические решения, принятые в рабочих чертежах, соответствуют требованиям экологических, санитарно-гигиенических, противопожарных и других норм, действующих на территории Российской Федерации, и обеспечивают безопасную для жизни и здоровья людей эксплуатацию объекта при соблюдении предусмотренных чертежами мероприятий

Главный инженер проекта Кириллов К. В

Изм.		Кол.уч.	Лист	Мдоб.	Подпись	Дата
Выполнил		Чукова ЮС	Кареев НН	Кириллов К В		
Проверил						
ГИП						
Узел коммерческого учета тепловой энергии, горячего и холодного водоснабжения						
Статья		Р		Лист		Листов
		1				17
Общие данные						
000 "Северстрой"						
Н-К-28-01/2016-АУТВР Том 3						
Многоквартирный жилой дом, Красноярский край, г. Норильск, ул. Кирова, 28						

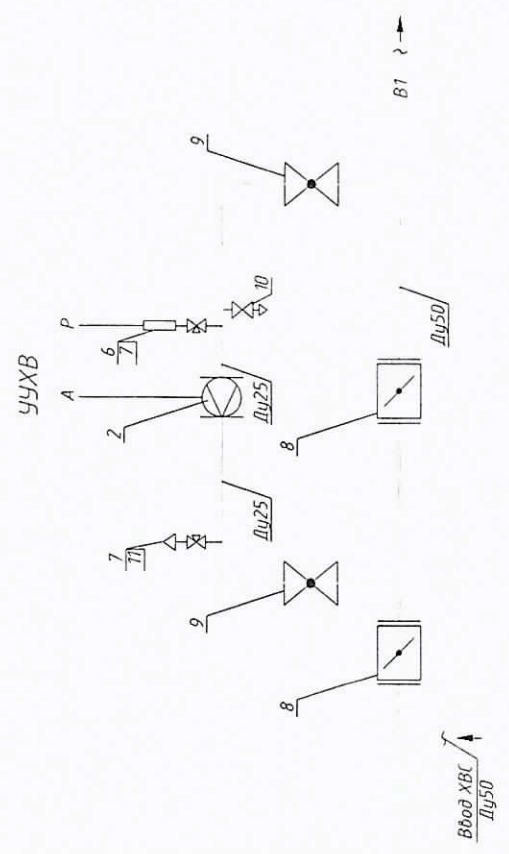
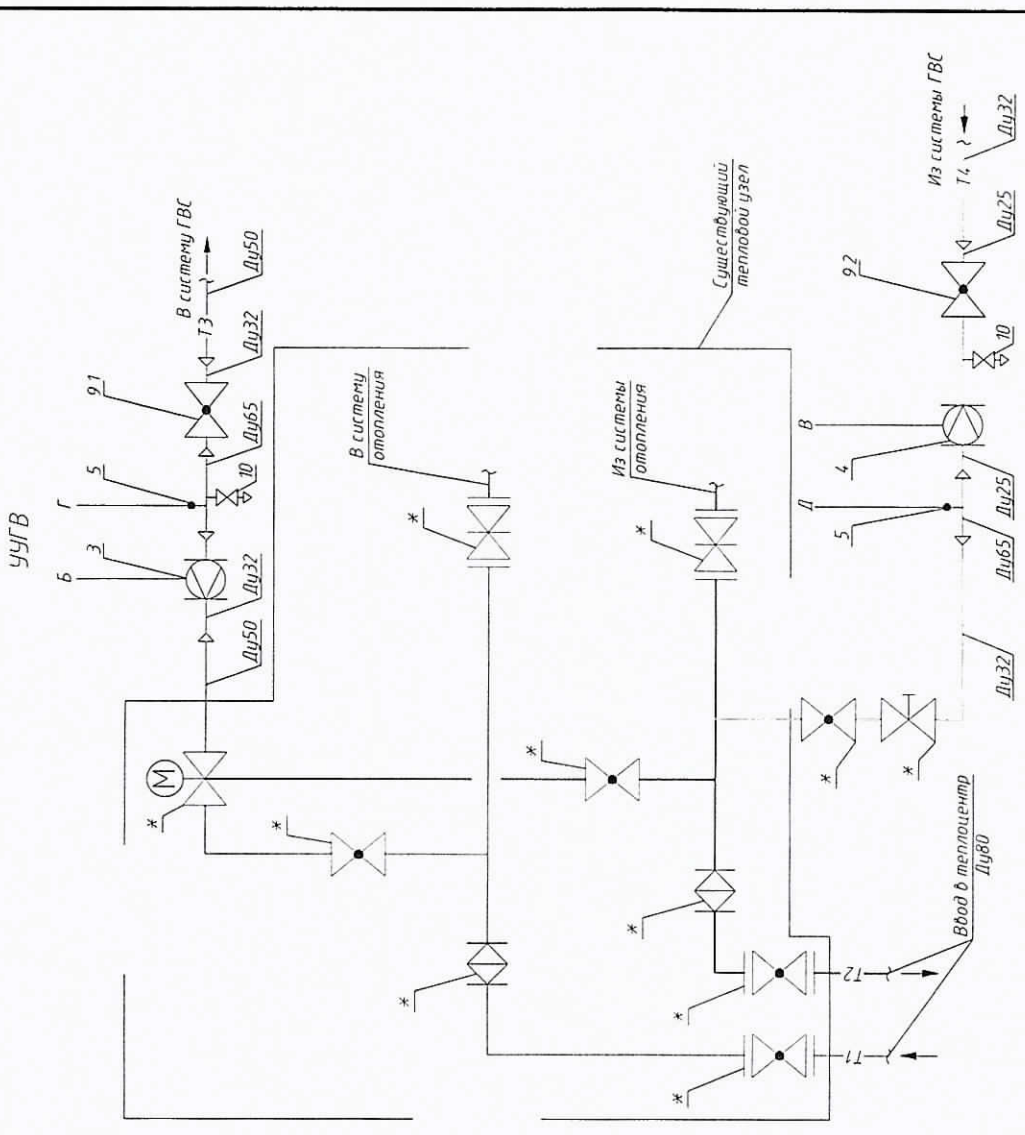
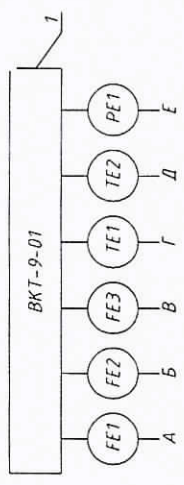

* - существующее оборудование

Н-К-28-01/2016-АУТВР Том 3			
Многоквартирный жилой дом, Красноярский край, г. Норильск, ул. Кирова, 28			
Узел коммерческого учета тепловой энергии, горячего и холодного водоснабжения		Статус	Лист
Принципиальная схема		Р	2
ООО "СеверСтрой"			

Инд. № подл.	Подп. и дата	Взам инд. №
--------------	--------------	-------------

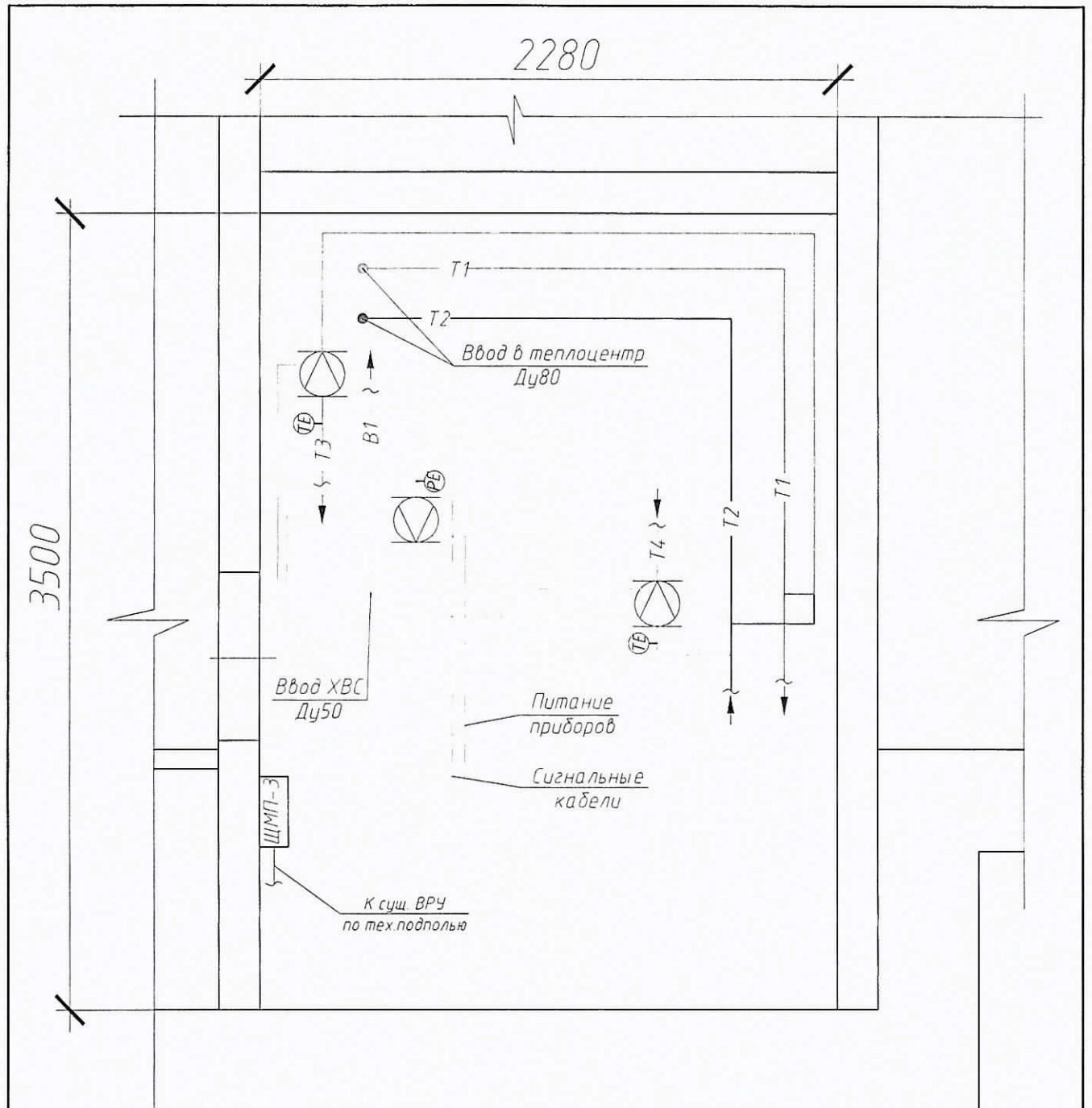

ПРИМЕЧАНИЕ

- 1 Узел учета установить в помещении теплоцентра на вводе трубопроводов в здание
- 2 Шкаф с теплоучителем установить в помещении теплоцентра
- 3 Провод питания от электрощитовой здания до шкафа монтажного проложить в тех подполье в металлорукаве $\varnothing 22$ мм по существующим кабельным лоткам Маршрут прокладки кабеля в тех подполье уточнить по месту
- 4 Кабельные проводки условно отнесены от стен Маршрут прокладки кабеля уточнить по месту
- 5 Сигнальные кабели, провода питания расходомеров, проложить в отдельной гофротрубе $\varnothing 16$ мм
- 6 Спуски к датчикам проложить открыто по стене
- 7 Если расстояние между приборами и местом крепления кабеля больше 0,5 м, то металлорукав (гофра) подводится по опоре, изготовленной из стального уголка
- 8 При подключении к датчикам и приборам кабель должен иметь вид "U-петли" (уклон не менее 15 град)
- 9 Шкаф ЩМП-3 установить на высоте 1,2 м от пола Кабельные трассы проложить по стенам на отметке не ниже 1,2 м от пола

Взаим. инв. №								
	Н-К-28-01/2016-АУТВР Том 3							
Подпись и дата	Многоквартирный жилой дом, Красноярский край, г Норильск, ул. Кирова, 28							
	Изм	Кол.уч	Лист	Издок	Подпись	Дата		
Инв. № подл.	Выполнил	Чумова ЮС		<i>Чумова ЮС</i>				
	Продерил	Киреев НН						
	ГИП	Кириллов КВ						
				Узел коммерческого учета тепловой энергии, горячего и холодного водоснабжения		Стадия	Лист	Листов
				План расположения оборудования узла учета		Р	4	
						ООО "СеверСтрой"		

70°C	3,6 м ³ /ч	TE	FE	FE	FE	FE	FE	FE	FE	5,0 кгс/см ²
ВКТ-9-01										
Прудовые системы										
Резервированные										

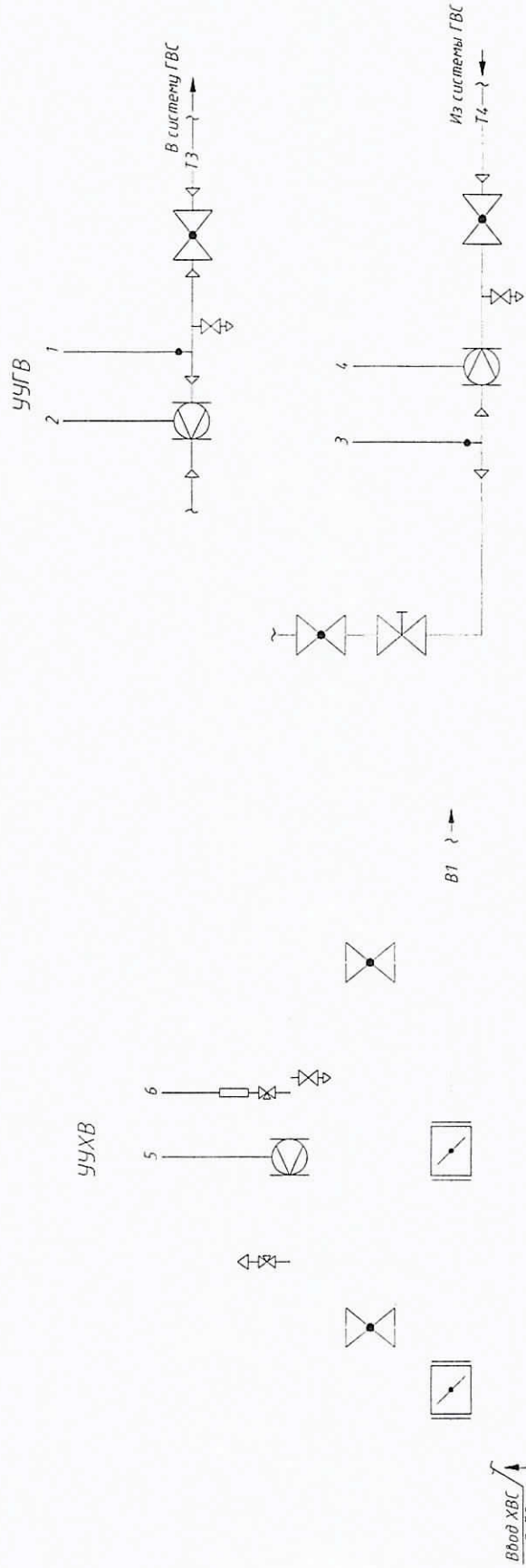

Инд. № подл.	Подп. и дата	Взм. инд. №
--------------	--------------	-------------

Изм.	Колум	Лист	Модк	Подпись	Дата
Выполнил	Чурова ИС	Курев НН	Курильков К В		
Проверил					
ГИП					

Н-К-28-01/2016-АУТВР Том 3					
Многоквартирный жилой дом Красноярский край, г. Норильск, ул. Кирова, 28					
Этаж	Лист	Листов			
Р	5				
Узел коммерческого учета тепловой энергии, горячего и холодного водоснабжения			Функциональная схема		
000 "СеверСтрой"					

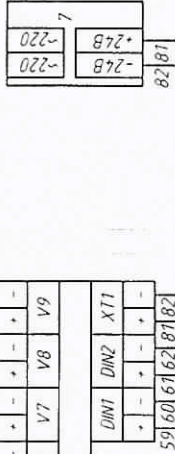
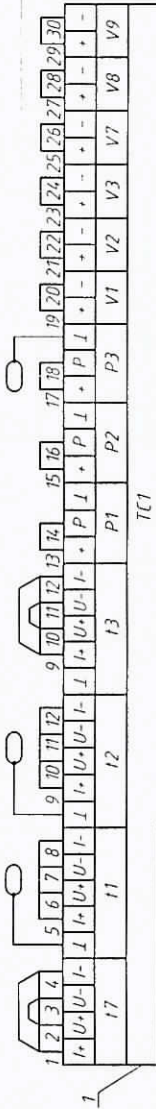
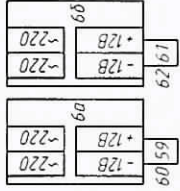
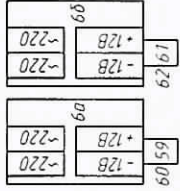
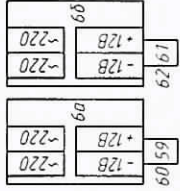
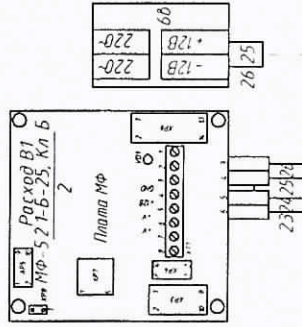
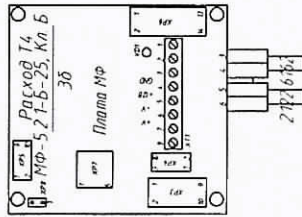
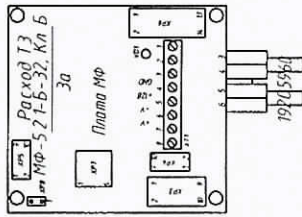
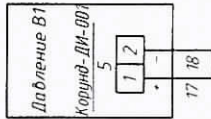
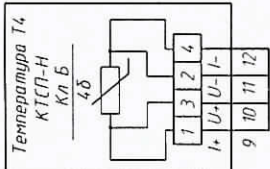
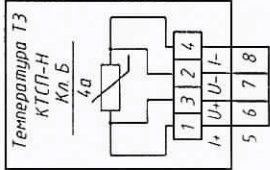

Поз	Обозначение	Наименование	Кол	Масса ед, кг	Примечание
1	ВКТ-9-01	Вычислитель количества теплоты	1		
2	МФ-5 2 1-Б-25, Кл Б	Преобразователь расхода ХВС	1	0,12-18,0 м³/ч	
3а	МФ-5 2 1-Б-32, Кл Б	Преобразователь расхода ГВС Т3	1	0,2-30,0 м³/ч	
3б	МФ-5 2 1-Б-25, Кл Б	Преобразователь расхода ГВС Т4	1	0,12-18,0 м³/ч	
4а, 4б	КТП-Н, Кл Б	Комплект термopеopдopазобателей сопротивления	1	Р1 100, L=60	
5	Корунд ДИ-001	Преобразователь избыточного давления	1	0...1,6 МПа	
6а-6б	ИЭС6-120080	Источник питания для МФ	3	U=12В	
7	10ВР220-24Д	Источник питания для ВКТ-9	1	U=24В, I=0,5А	

Взам инд № _____
Подп. и дата _____
Инд. № подл. _____

Н-К-28-01/2016-АУТВР Том 3

Многоквартирный жилой дом,
Красноярский край, г. Норильск, ул. Курова, 28

Статус	Лист	Листов
Узел коммерческого учета тепловой энергии, горячего и холодного водоснабжения	Р	6
Электрическая схема подключения приборов	000	"СеверСтрой"

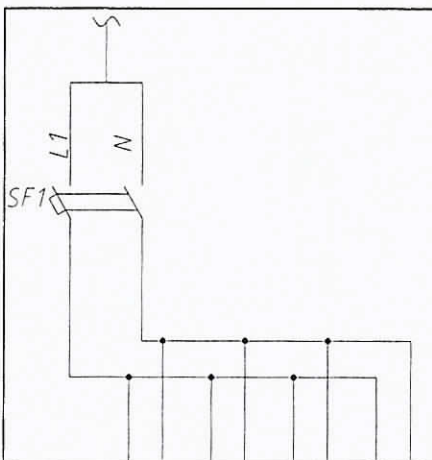

Характеристика электроприемника	Позиция	Ввод питания P=0,042 кВт, U=220В	1БП	2БП	3БП	4БП
	Тип					
	Напряжение, В		-220В	-220В	-220В	-220В
	Мощность, Вт		10	10	10	12
	Место установки		Шкаф монтажный ЩМП-3			

- 1 Электропитание осуществить от электрощитовой здания
2 Тип системы заземления TN-C

Поз	Обозначение	Наименование	Кол	Масса ед., кг	Примечание
SF1	ВА47-29, 2Р, 6А	Выключатель автоматический	1		
1БП-3БП	ИЭС6-120080	Источник вторичного электропитания	3		Комплектно с МФ
4БП	10ВР220-24Д	Источник вторичного электропитания	1		Комплектно с ВКТ-9

Взаим. инв. №	
Подпись и дата	
Инв. № подл.	

Н-К-28-01/2016-АУТВР Том 3					
Многоквартирный жилой дом, Красноярский край, г Норильск, ул Кирова, 28					
Изм	Кол уч	Лист	№ док	Подпись	Дата
Выполнил	Чумова ЮС			<i>Чумова ЮС</i>	
Проверил	Киреев Н.Н.				
Узел коммерческого учета тепловой энергии, горячего и холодного водоснабжения				Стадия	Лист
				Р	7
ГИП				Кириллов К.В.	
Схема электропитания				ООО "СеверСтрой"	

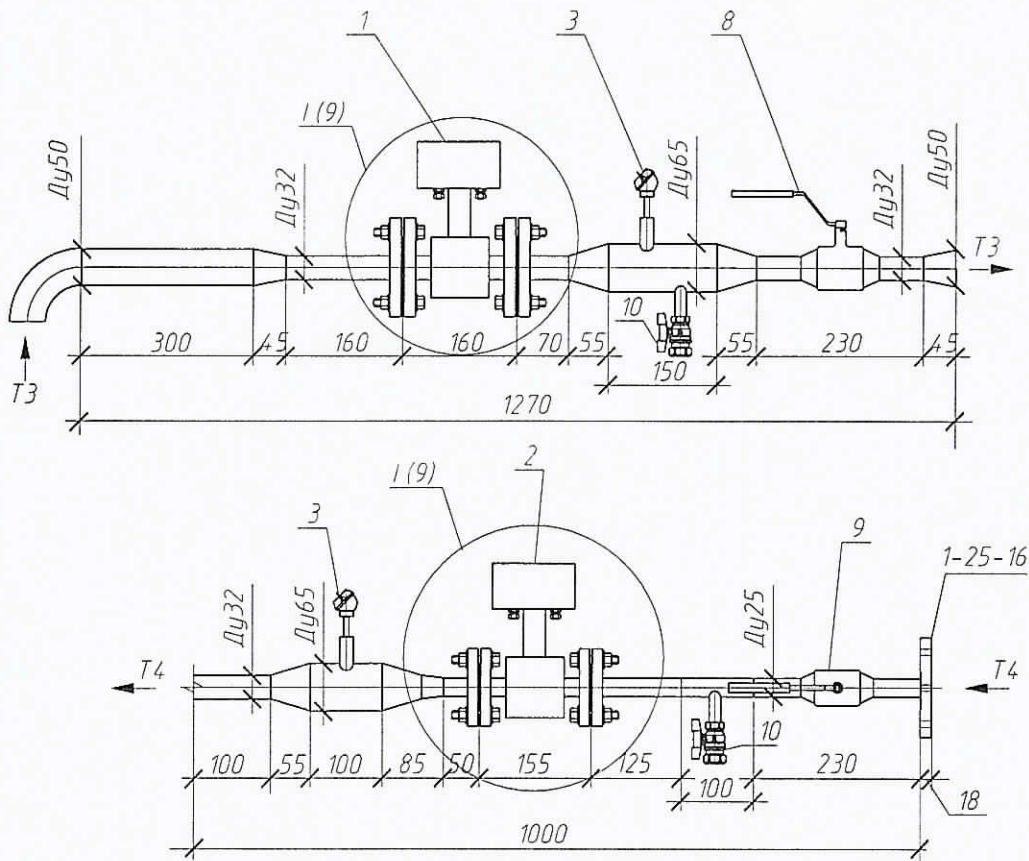

Аксонметрическая схема Т4

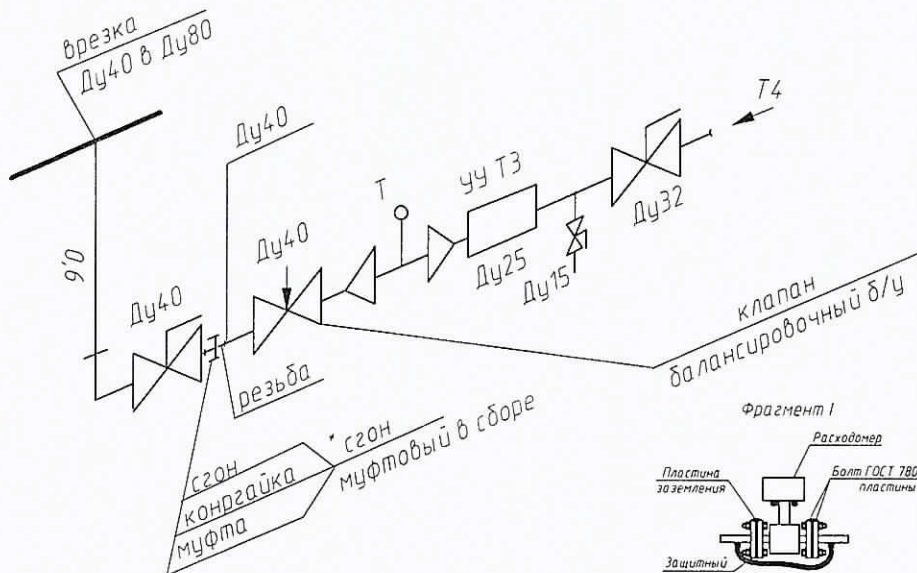

H-K-28-01/2016-АУТВР Том 3

Многоквартирный жилой дом,
Красноярский край, г. Норильск, ул. Кирова, 28

Изм.	Кол.уч	Лист	Ндок	Подпись	Дата
Выполнил	Чумова Ю С			<i>Чумова Ю С</i>	
Проверил	Киреев Н.Н.				
ГИП	Кириллов К В				

Узел коммерческого учета тепловой энергии, горячего и холодного водоснабжения

Измерительные участки трубопроводов Т3, Т4

Стадия	Лист	Листов
Р	9	
ООО "СеверСтрой"		

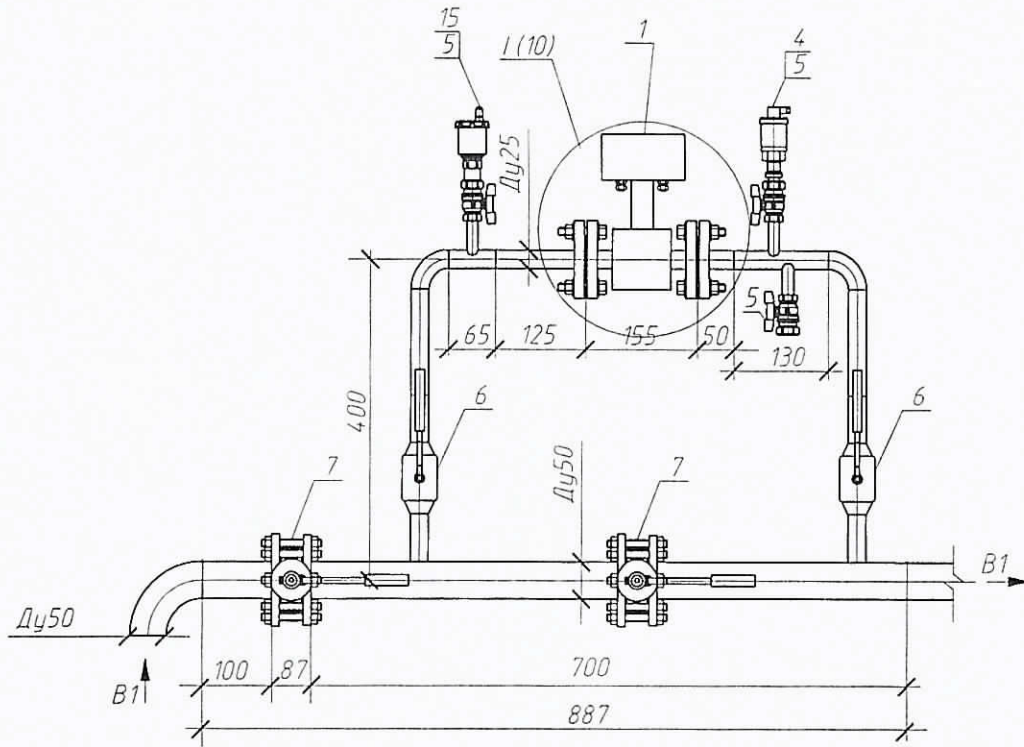

Фрагмент I

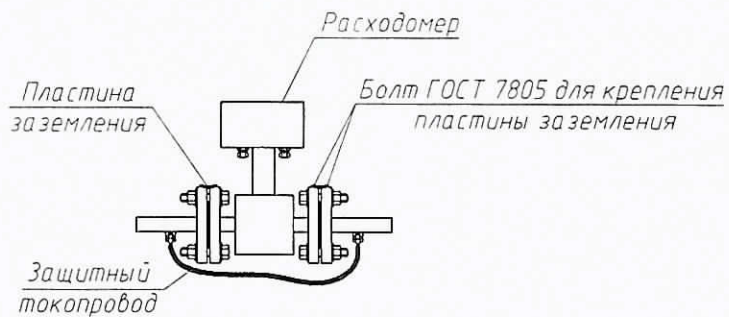

Взаим. инв. №
Подпись и дата
Инв. № подл.

Изм	Колуч	Лист	Ндок	Подпись	Дата
Выполнил	Чумова ЮС			<i>Чумова ЮС</i>	
Проверил	Киреев Н.Н.				
ГИП	Кириллов К.В.				

Н-К-28-01/2016-АУТВР Том 3

Многоквартирный жилой дом,
Красноярский край, г Норильск, ул Кирова, 28

Узел коммерческого учета тепловой
энергии, горячего и холодного
водоснабжения

Измерительный участок
трубопровода В1

Стадия	Лист	Листов
Р	10	

ООО "СеверСтрой"

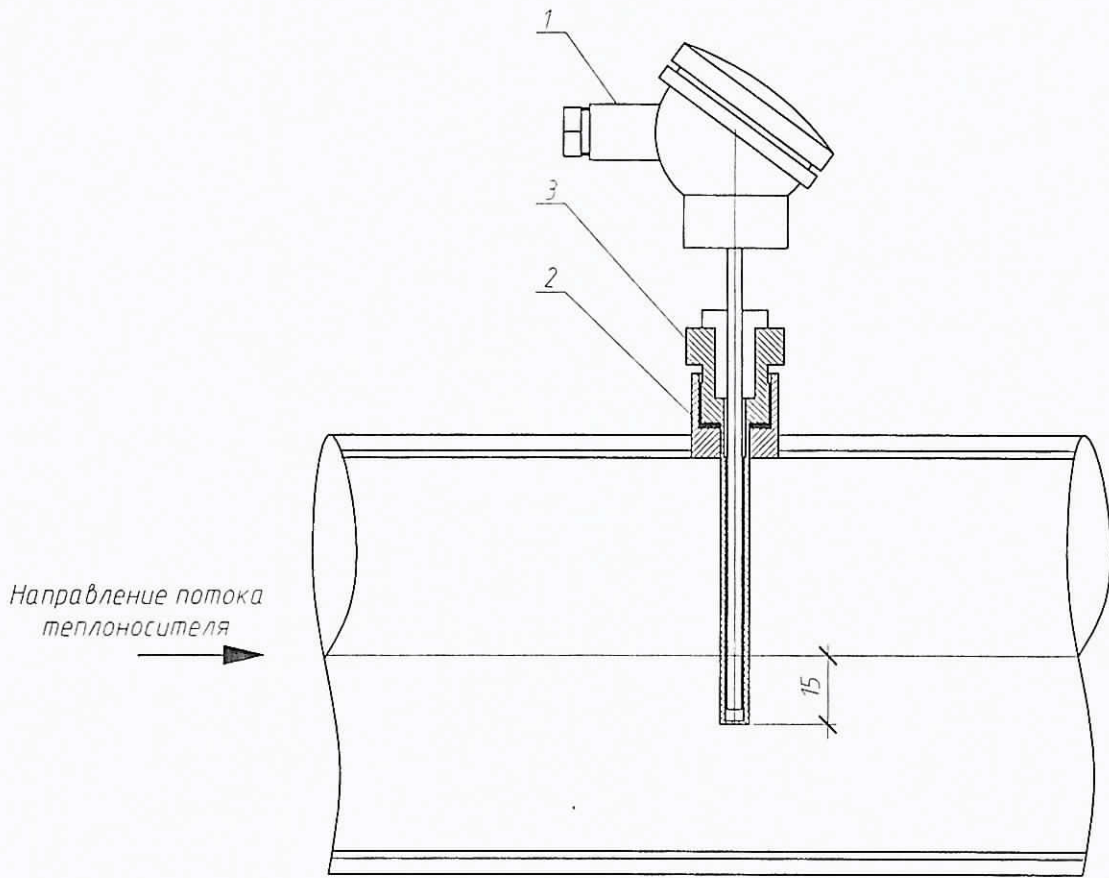

При монтаже термopеобpазовател сопротивлeния опуcтить за геометрическую ось трубопровода на 15 мм

Поз	Обозначение	Наименование	Кол	Масса ед, кг	Примечание
1	КТСП-Н, Кл Б	Термопреобразователь сопротивления	1		R1100, L=60
2		Бобышка под гильзу термопреобразователя	1		
3		Гильза защитная под термопреобразователь	1		

Взам. инв. №							Н-К-28-01/2016-АУТВР Том 3		
Изм Колуч Лист Мдок Подпись Дата						Узел коммерческого учета тепловой энергии, горячего и холодного водоснабжения	Стадия	Лист	Листов
Выполнил Чумода ЮС							Установка термопреобразователя сопротивления	P	11
Проверил Киреев НН						000 "СеверСтрой"			
ГИП Кириллов К В									
Инв. № подл.									

Гильза термопреобразователя
сопротивления

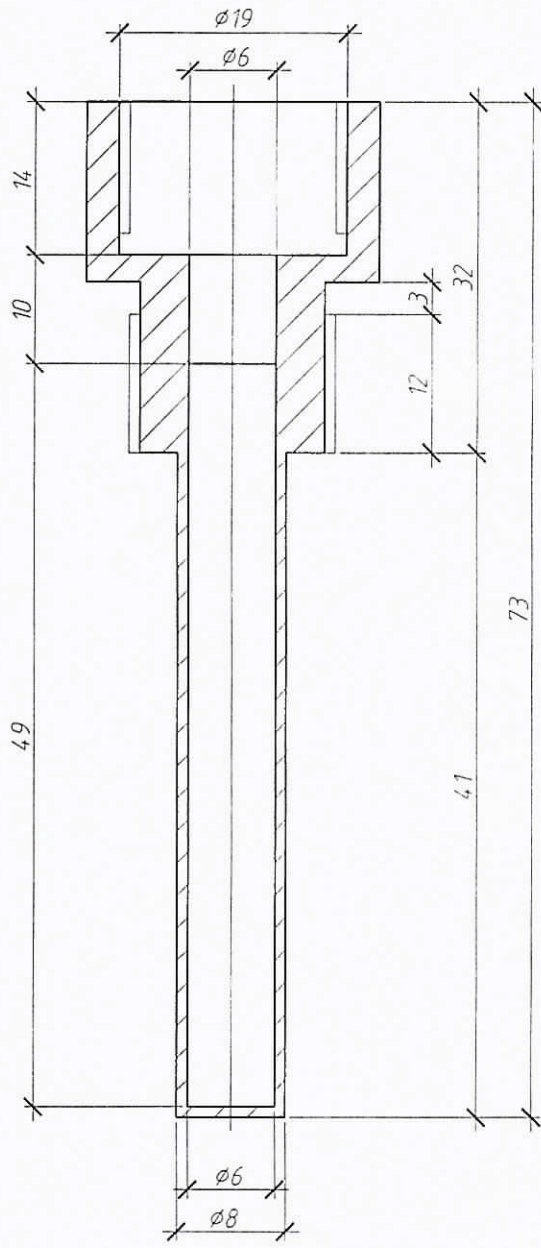

Бобышка термопреобразователя
сопротивления

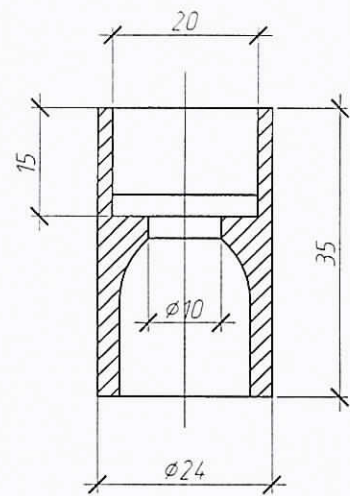

При монтаже бобышку термопреобразователя сопротивления обрезать до нужных размеров

H-K-28-01/2016-АУТВР Том 3

Многоквартирный жилой дом,
Красноярский край, г Норильск, ул Кирова, 28

Инв. № подл.	ГИП	Кириллов К В				Узел коммерческого учета тепловой энергии, горячего и холодного водоснабжения	Стадия	Лист	Листов
		Выполнил Чумова Ю С							
Подпись и дата	Изм	Колуч	Лист	Ндок	Подпись	Дата	Р	12	
Взам. инв. №	Гильза термопреобразователя сопротивления L=60 мм. Бобышка термопреобразователя сопротивления								
	ООО "СеверСтрой"								

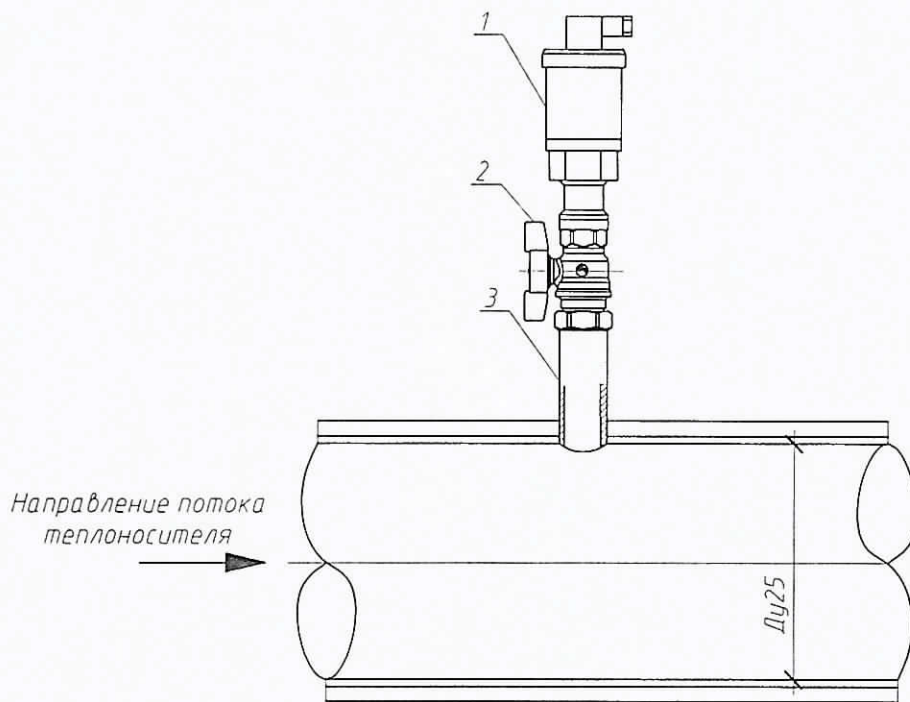

Поз	Обозначение	Наименование	Кол	Масса ед, кг	Примечание
1	Корунд-ДИ-001	Преобразователь избыточного давления	1		0,16МПа, М20х1,5
2	Итар 091-093 Ду15	Кран шаровой	1		
3	ГОСТ 6357-81	Резьба трубная G1/2"	1		

Н-К-28-01/2016-АУТВР Том 3

Многоквартирный жилой дом,
Красноярский край, г Норильск, ул Кирова, 28

Изм	Колуч	Лист	Идок	Подпись	Дата	Стадия	Лист	Листов
Выполнил	Чумада ЮС			<i>Чумада ЮС</i>		Р	13	
Проверил	Киреев Н.Н.							
ГИП	Кириллов К В					000 "СеверСтрой"		

Узел коммерческого учета тепловой энергии, горячего и холодного водоснабжения

Установка преобразователя избыточного давления

Схема пломбирования
МФ



Схема пломбирования
термопреобразователя



Схема пломбирования
тепловычислителя

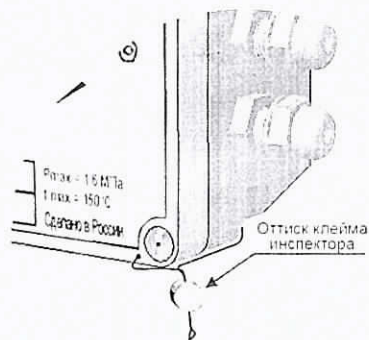

Схема пломбирования
шаровых кранов

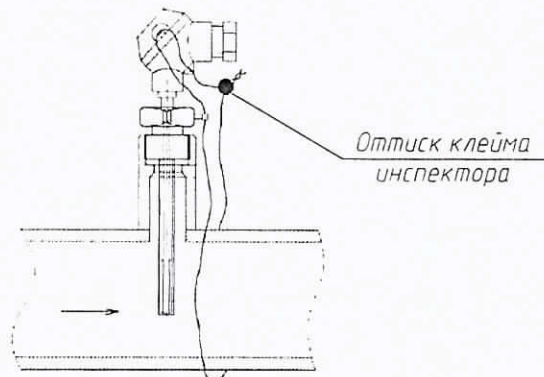
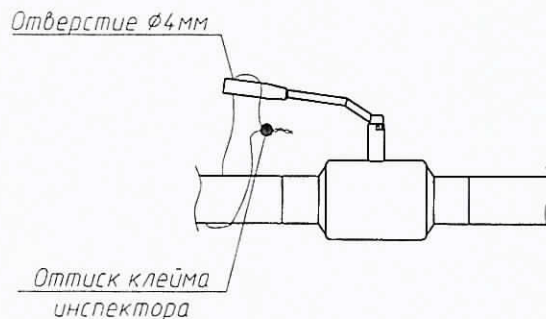

Взаим. инв. №									
Подпись и дата									
Инв. № подл.									
Н-К-28-01/2016-АУТВР Том 3									
Многоквартирный жилой дом, Красноярский край, г. Норильск, ул. Кирова, 28									
Изм	Колуч	Лист	№ док	Подпись	Дата	Узел коммерческого учета тепловой энергии, горячего и холодного водоснабжения	Стация	Лист	Листов
Выполнил	Чумова ЮС			<i>Чумова ЮС</i>			Р	15	
Проверил	Киреев НН					Схема пломбирования основных элементов узла учета	ООО "СеверСтрой"		
ГИП	Кириллов КВ								

Поз	наименование	Кол	Примечание
ЩМП-3	Шкаф автоматики, шт	1	
SF2	Авт выкл ВЛ4Т-29, 29, 10А, шт	1	
18	ВВГнг 3х1,5, м	10	Длину уточнить по месту
-	Металлорукав, Ø22, м	10	Для защиты кабеля

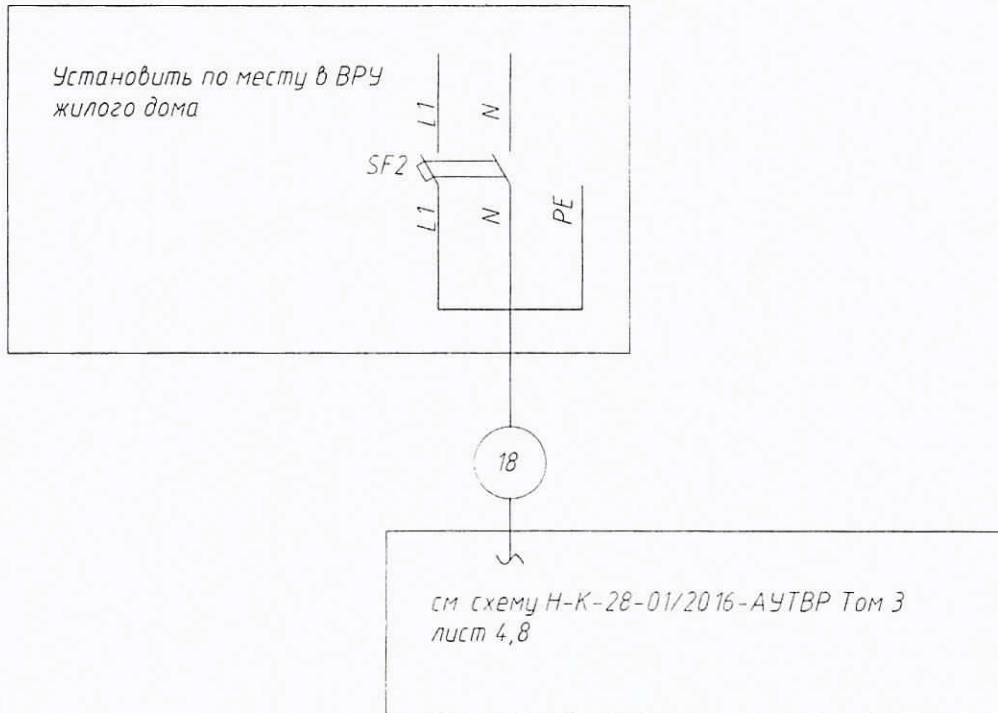

ПРИМЕЧАНИЕ

1. Схему читать совместно с Н-К-28-01/2016-АУТВР Том 3 лист 4,8
2. Кабель поз 1 от ВРУ до ЩМП-3 проложить в металлорукаве в подполье жилого дома по существующей трассе. Длину кабеля уточнить по месту. При проходе в подполье использовать герметичную гильзу. Для герметизации использовать эластичную прокладку типа "Вилатерм".
3. Кабель поз 1 проложить на высоте не менее 2,2 м по стенам подъездов жилого дома. На участках спуска к ЩМП-3 и ВРУ кабель защитить с помощью гофрированной трубы с креплением крепеж-клипсами к стене.

Взаим. инв. №	Подпись и дата	Н-К-28-01/2016-АУТВР Том 3				Стадия	Лист	Листов
		Изм	Кол.уч	Лист	№ док			
		Выполнил	Чумова Ю.С.	Сумер		Узел коммерческого учета тепловой энергии, горячего и холодного водоснабжения	Р	16
		Проверил	Киреев Н.Н.					
		ГИП	Кириллов К.В.			Схема электроснабжения	ООО "СеверСтрой"	

Позиция Позначение	Наименование	Кол	Примечание
ВРУ	Вводно-распределительное устройство	1	Существующее
ЩМП-3	Щкаф монтажный	1	Н-К-28-01/2016-АУТВР Том 3, лист №

Подъезд №1

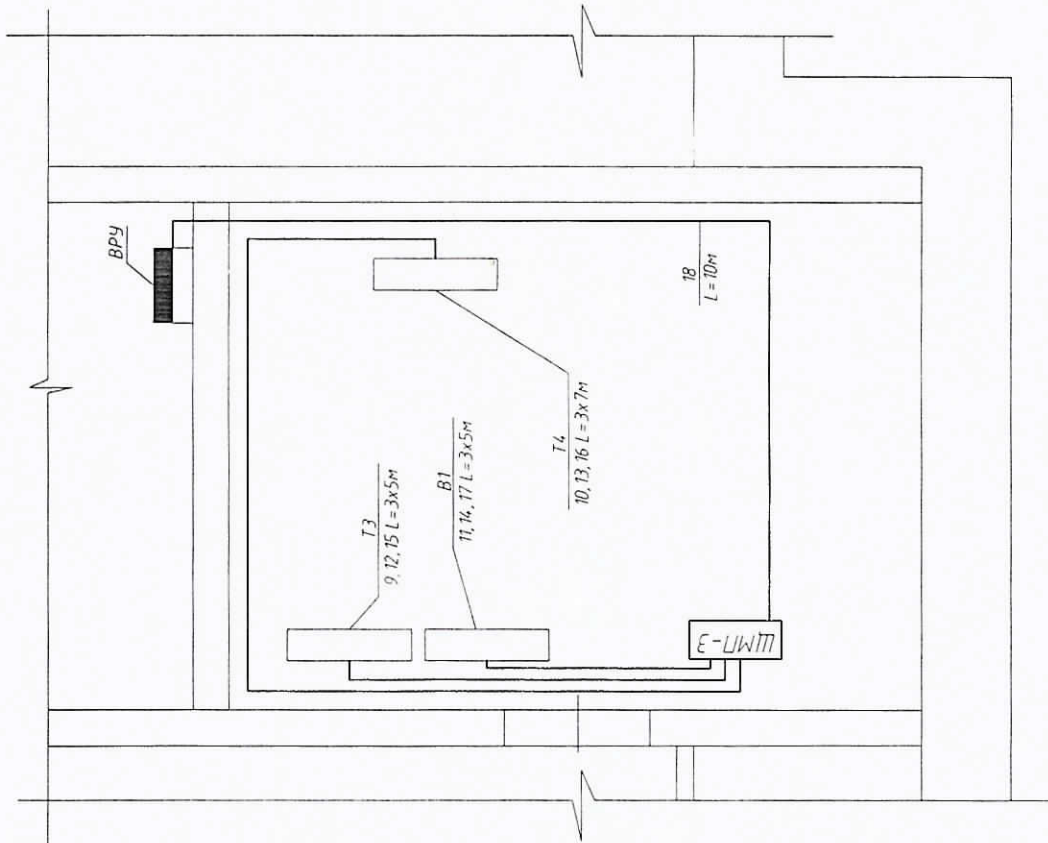

ПРИМЕЧАНИЕ

- 1 Узлы учета установить на трудодорогах Т3, Т4 и В1 - в теплоцентре подъезда №1
- 2 Щкаф с тепловым счетчиком установить в помещении теплоцентра подъезда №1
- 3 Кабель по л. 18 проложить в металлорукаве Ø22 мм по существующим кабельным лоткам
- Маршрут прокладки кабеля указать по месту.
- 4 Кабели по л. 9 - 17 проложить в теплоцентре в горизонтальной трассе
- 5 Стяжки к датчикам проложить открыто по стене, предусмотреть "U-петли" (уклон не менее 15 град)
- 6 Щкаф ЩМП-3 закрепить на вертикальной поверхности (стене) в четырех точках: табличка стенки по месту на высоте 1,2 м от пола
- 7 Прокладки кабелей через стены и перекрытия производить через металлочесунку трубу (стальную)
- 8 Кабельные трассы проложить по стенам на отметке не ниже 1,2 м от пола
- 9 Если расстояние между приборами и местом крепления кабеля больше 0,5 м, то металлорукав (сфера) подводится по опоре.
- 10 Изготовительной из стальной уголки
- 9 Чертеж читать совместно с Н-К-28-01/2016-АУТВР Том 3 лист 8

Н-К-28-01/2016-АУТВР Том 3			
Многоквартирный жилой дом Красноярский край, г. Норильск, ул. Кирова, 28			
Изм.	Колум	Лист	Модок
Выполнил	Чурбанов И.С.	Проверил	Курбанов Н.Н.
Гип	Кириллов К.В.		
Лист	Р	Листов	17
Узел коммерческого учета тепловой энергии, горячего и холодного водоснабжения		000 "СеверСтрой"	
План расположения оборудования и приборов			

Инд № подл.	Подп и дата	Взам инд №
-------------	-------------	------------

Схема размещения УЧ АУТВР МКД, по адресу: г. Норильск, ул. Кирова, 28

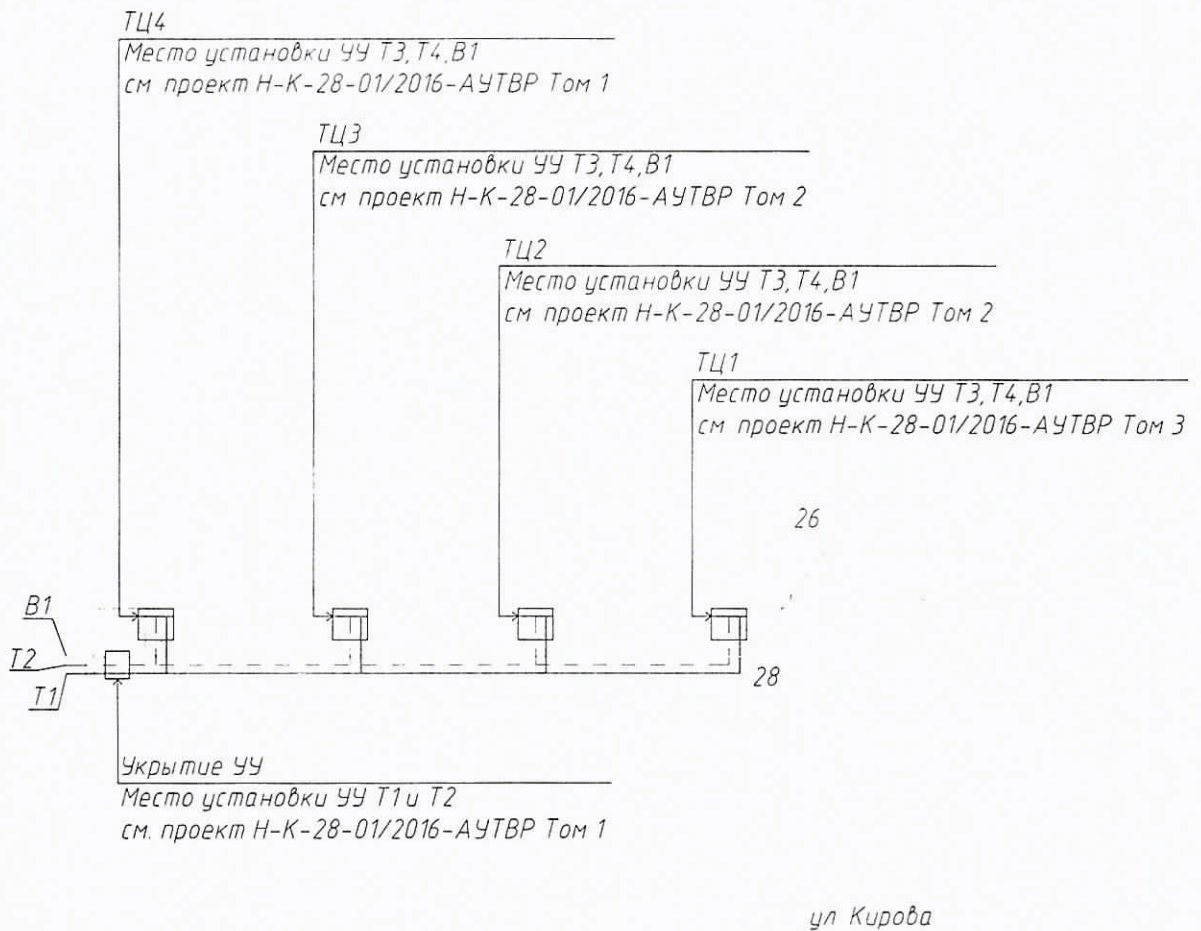

Инв. № подл.	Подпись и дата	Взаим. инв. №

Условные обозначения
ТЦ - тепловой центр
УЧ - тепловой узел

Изм.	Колуч	Лист	Издок	Подп	Дата

Н-К-28-01/2016-АУТВР Том 3

Лист

Позиция	Наименование и техническая характеристика	Тип, марка, обозначение документа, опорного листа	Код оборудования, изделия, материала	Завод – изготовитель	Единица измерения	Кол-во	Масса ед., кг	Примечание
1	2 <u>ТЗ, Т4</u>	3	4	5	6	7	8	9
1	Преобразователь расхода электромагнитный с БП, 0,2 - 30,0 м ³ /ч	МФ-52 1-Б-32, Кл Б		НПО "ПРОМПРИБОР"	шт	1		
2	Преобразователь расхода электромагнитный с БП, 0,12 - 18,0 м ³ /ч	МФ-52 1-Б-25, Кл Б		НПО "ПРОМПРИБОР"	шт	1		
3	Комплект термопреобразователей сопротивления, платиновые, Pt 100, кл В с гильзой защитной L=60, с избыточной приборной L=35	КТСП-Н		ООО "ИНТЭП"	шт	1		
4	Габаритный индикатор для МФ, фланцевый Ду32			Россия	шт	1		
5	КМЧ для МФ №3, фланцевый Ду32			Россия	компл	1		
6	Габаритный индикатор для МФ, фланцевый Ду25			Россия	шт	1		
7	КМЧ для МФ №3, фланцевый Ду25			Россия	компл	1		
8	Кран шаровой под приборку, Р=25 бар, Тмах=200°С Ду32	КШПО32		ALSO	шт	1		
9	Кран шаровой под приборку, Р=25 бар, Тмах=200°С Ду25	КШПО25		ALSO	шт	1		
10	Кран шаровой, Тмакс=150°С, PN 40 Ду15	Инар 091-093		Италия	шт	2		
11	Резьба трубная G 1/2"	ГОСТ 6357-81		Россия	шт	2		
12	Отвод стальной 90-57x3,5 Ду50	ГОСТ 17375-2001*		Россия	шт	1		
13	Отвод стальной 90-45x3,5 Ду40	ГОСТ 17375-2001*		Россия	шт	1		
14	Переход стальной, К-76x3,5-38x2,0	ГОСТ 17378-2001*		Россия	шт	4		
15	Переход стальной, К-57x3,5-38x2,0	ГОСТ 17378-2001*		Россия	шт	2		
16	Переход стальной, К-38x2,0-32x2,0	ГОСТ 17378-2001*		Россия	шт	1		
17	Фланец стальной 1-25-16 ст 20 Ду25	ГОСТ 12820-80		Россия	шт	1		
18	Сгон-муфтовый в сборе G 1 1/2"	ГОСТ 8969-75		Италия	шт	1		

Взам. инв. №

Подп. и дата

Инв. № подл.

Н-К-28-01/2016-АУТВРС Том 3

Многоквартирный жилой дом,
Красноярский край, г. Норильск, ул. Кирова, 28

Узел коммерческого учета тепловой энергии, горячего и холодного водоснабжения

Спецификация оборудования, изделий и материалов

Лист 1

Листов 4

000 "СеверСтрой"

Позиция	Наименование и техническая характеристика	Тип, марка, обозначение документа, опросного листа	Код оборудования, изделия, материала	Завод - изготовитель	Единица измерения	Кол-во	Масса ед. кг	Примечание
1	2 В1	3	4	5	6	7	8	9
1	Преобразователь расхода электромагнитный с БП, 0,12 - 18,0 м³/ч	МФ-5 2 1-Б-25, Кл. Б		НПО "ПРОМПРИБОР"	шт	1		
2	Габаритный индикатор для МФ, фланцевый Ду25			НПО "ПРОМПРИБОР"	шт	1		
3	КМЧ для МФ №3, фланцевый Ду25			ООО "ИНТЕП"	шт	1		
4	Преобразователь избыточного давления, 4-20 мА, 1,6 МПа, М20х1,5	Корунд-ДИ-001		ООО "Стечи"	шт	1		
5	Кран шаровой Тмакс=150°С, 1,6 МПа	Итар 091-093		Италия	шт	3		
6	Кран шаровой под приварку, Р=25 бар, Тмакс=200°С Ду25	КШП025		ALSO	шт	2		
7	Запорный дискотный поворотный, Тмакс=150°С, РН 16 Ду50	ПА 200		ПромАрт	шт	2		
8	Резьба трубная G 1/2"	ГОСТ 6357-81		Россия	шт	3		
9	Фланец стальной 1-50-16 ст 20 Ду50	ГОСТ 12820-80		Россия	шт	4		
10	Отвод стальной 90-32х3,0 Ду25	ГОСТ 17375-2001*		Россия	шт	2		
11	Отвод стальной 90-57х3,5 Ду50	ГОСТ 17375-2001*		Россия	шт	1		
12	Труба стальная бесшовная горячедеформированная φ57х3,5	ГОСТ 8732-78		Россия	м	0,713		
13	Труба стальная бесшовная горячедеформированная φ37х3,0	ГОСТ 8732-78		Россия	м	0,57		
14	Антикоррозионное покрытие-грунт «ГФ-021»	ТУ 5775-004-1704.5751-99		Россия	м²	0,2683		
15	Автоматический воздухоотводчик Ду15	Итар 362		Итар	шт	1		

Инд. № подл. Подп. и дата. Взам инд №

Позиция	Наименование и техническая характеристика	Тип, марка, обозначение документа, опросного листа	Код оборудования, изделия, материала	Завод - изготовитель	Единица измерения	Кол-во	Масса ед. кг	Примечание
1	2	3	4	5	6	7	8	9
<u>Электротехническое оборудование</u>								
1	Вычислитель количества теплоты, RS485	ВКТ-9-01		ЗАО "НПФ Теплоком"	шт	1		
2	Щкаф 650x500x250 с монтажной платой, IP54, с DIN-рейкой (2x0,4м)	ЩМП-3		Россия	шт	1		
3	Автоматический выключатель	ВА47-29, 2P, 10А		IEK	шт	1		
4	Автоматический выключатель	ВА47-29, 2P, 6А		IEK	шт	1		
5	Кабель витая пара экранированная	FTP 2PR 24AWG cat 5E		Россия	м	34		
6	Кабель витая пара	UTP 2PR 24AWG cat 5E		Россия	м	17		
7	Провод силовой, S=1,5 мм²	ВВГнг 3x1,5		Россия	м	10		
8	Провод силовой, S=0,75 мм²	ПВ 1x0,75		Россия	м	10		
9	Гофротруба с зондом, ф16			Россия	м	56		
10	Металлорукав, ф22			Россия	м	10		
11	Сальник PG25 IP54			Россия	шт	4		
12	Сальник PG29 IP54			Россия	шт	1		
13	Труба стальная водопроводная	ГОСТ 3262-75		Россия	м	1		
14	Уголок 20x20x3			Россия	м	1		
15	Коробка распаечная	85x85x40 IP46		Россия	шт	4		
<u>Демонтажные работы</u>								
1	Задвижка	Ду50			шт	3		
2	Кран шаровой	Ду40			шт	1		
3	Клапан балансировочный	Ду40			шт	1		
4	Труба стальная	φ57x3,5			м	1,1		
5	Труба стальная	φ38x3,0			м	1		
<u>Демонтажные работы</u>								
1	Врезка Ду40 в Ду80				шт	1		
2	Монтаж сгона муфтового в сдоре	Ду40			шт	1		

Взам инв №

Подп и дата

Инв. № подл.

Изм.	Кол-во	Лист	Мдох	Подп	Дата

Н-К-28-01/2016-АУТВРС Том 3

Лист 4

Формат А3

Схема разграничения эксплуатационной ответственности трубопроводов теплоснабжения здания МКД, по адресу: г. Норильск, ул. Кирова, 28

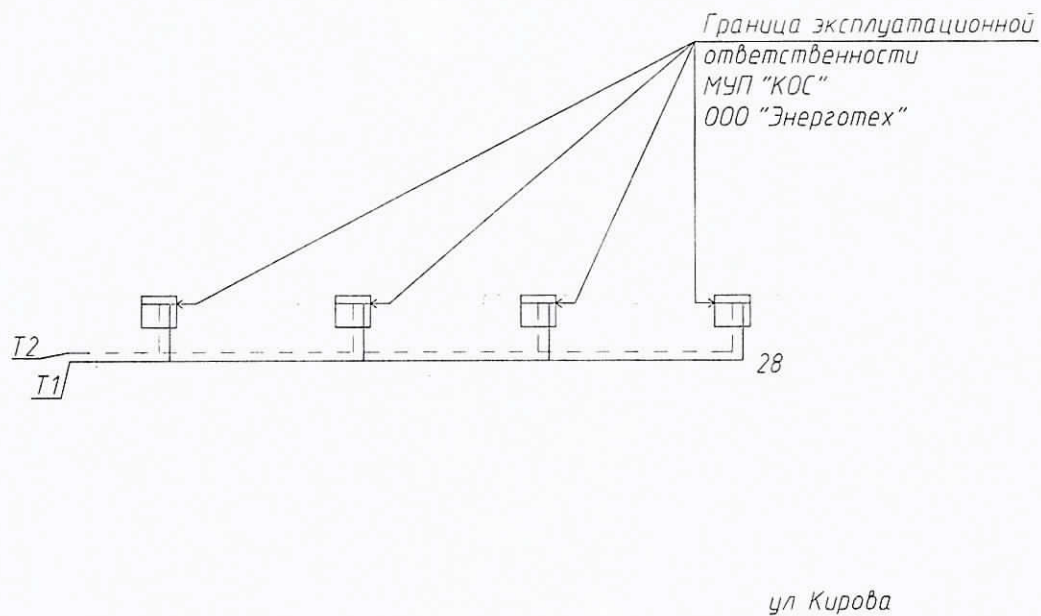

Инв. № подл.	Подпись и дата	Взам. инв. №

Изм.	Кол уч	Лист	Идок	Подп	Дата

Н-К-28-01/2016-АЧТВР Том 3

Лист

Схема разграничения эксплуатационной ответственности трубопровода холодного водоснабжения здания МКД, по адресу: г. Норильск, ул. Кирова, 28

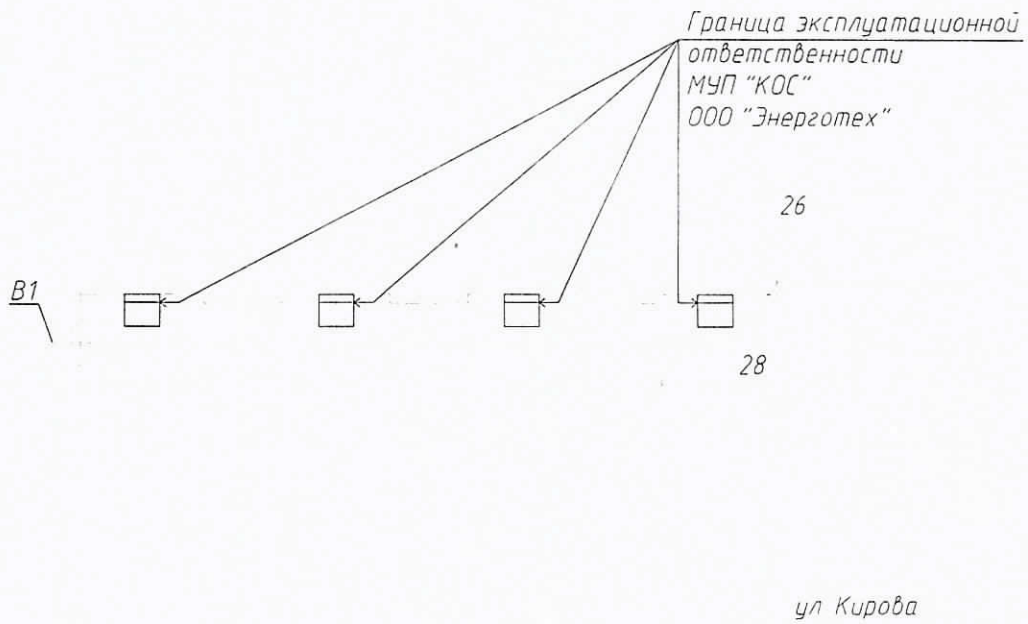

Инв. № подл.	Подпись и дата	Взаим. инв. №

Изм.	Колуч	Лист	Идок	Подп	Дата

Н-К-28-01/2016-АУТВР Том 3

Лист